

Instrucțiuni de utilizare pentru generator pe benzină

HECHT GG 10000



Felicitări pentru achiziționarea produsului marca HECHT. Înainte de a folosi acest produs, vă rugăm să citiți cu atenție manualul producătorului!

Acest manual conține informații importante despre siguranță, instalare, utilizare, întreținere, depozitare, și depanare. Păstrați instrucțiunile într-un loc sigur pentru a putea găsi informațiile în viitor sau pentru alți utilizatori. Având în vedere dezvoltarea tehnologică constantă și adaptarea la cele mai noi standarde de exigență ale UE, modificările tehnice și de design pot fi efectuate fără notificare prealabilă. Fotografiiile sunt doar pentru scop ilustrativ, și este posibil să nu se potrivească exact cu produsul în sine. Nu este posibil să se exercite orice acțiune în justiție legată de manualul de utilizare. Pentru orice nelămurire, contactați importatorul sau distribuitorul.

CONȚINUT

DESCRIEREA PRODUSULUI	4
GHID DE LIUSTRAȚII.....	6
SIMBOLURI DE SIGURANȚĂ.....	9
SPECIFICAȚII	14
PIESE DE SCHIMB.....	16
ACCESORII RECOMANDATE.....	16
MANUAL DE UTILIZARE.....	17
DECLARAȚIA DE CONFORMITATE.....	158
CONFIRMAREA FAMILIARIZĂRII CU UTILIZAREA PRODUSULUI.....	160

DESCRIEREA PRODUSULUI

1

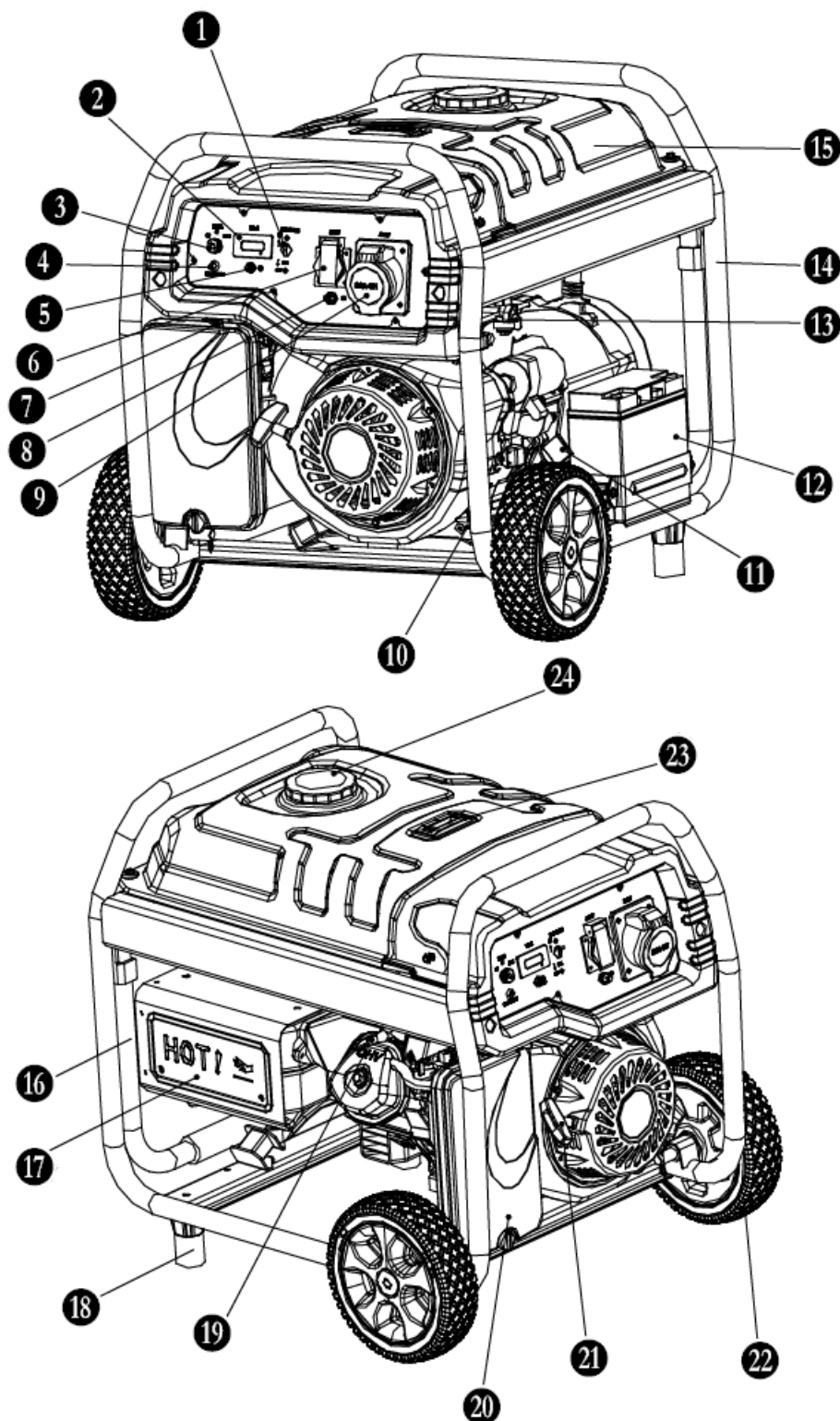

Configurația panoului frontal poate fi diferit la fiecare model, dar funcțiile butoanelor sunt aceleași.

1.	Întrerupător circuit curent alternativ
2.	Volmetru curent alternativ
3.	Comutator motor
4.	Alarmă ulei
5.	Înpământare
6.	Priză curent alternativ ~ 230 V / 50 Hz
7.	Șoc
8.	Protecție termică
9.	Priză curent alternativ ~ 230 V / 50 Hz
10.	Dop de golire al uleiului
11.	Orificiu de umplere ulei / jojă
12.	Baterie pentru pornire
13.	Valva de combustibil
14.	Cadru
15.	Rezervor combustibil
16.	Mâner
17.	Tobă de eșapament cu protecție
18.	Picior de suport
19.	Bujie
20.	Filtru de aer
21.	Mâner starter
22.	Roată
23.	Indicator nivel combustibil
24.	Capac rezervor

GHID DE ILUSTRĂȚII

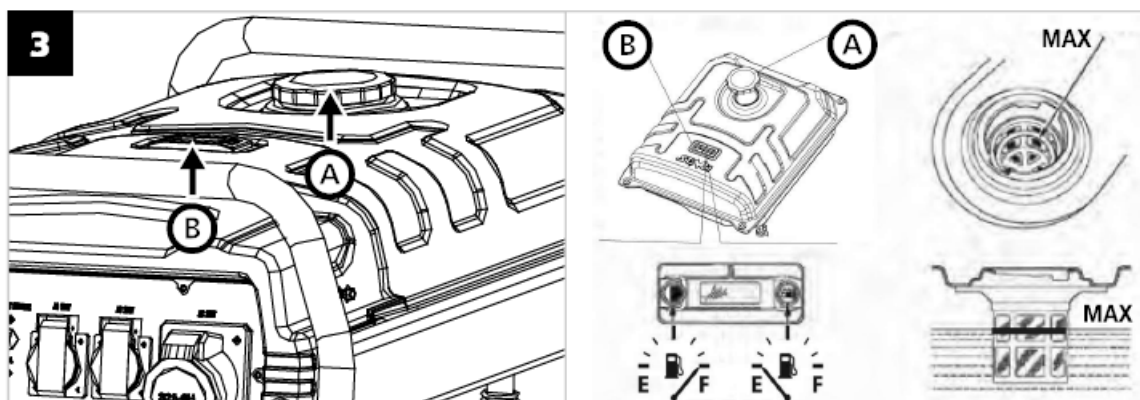
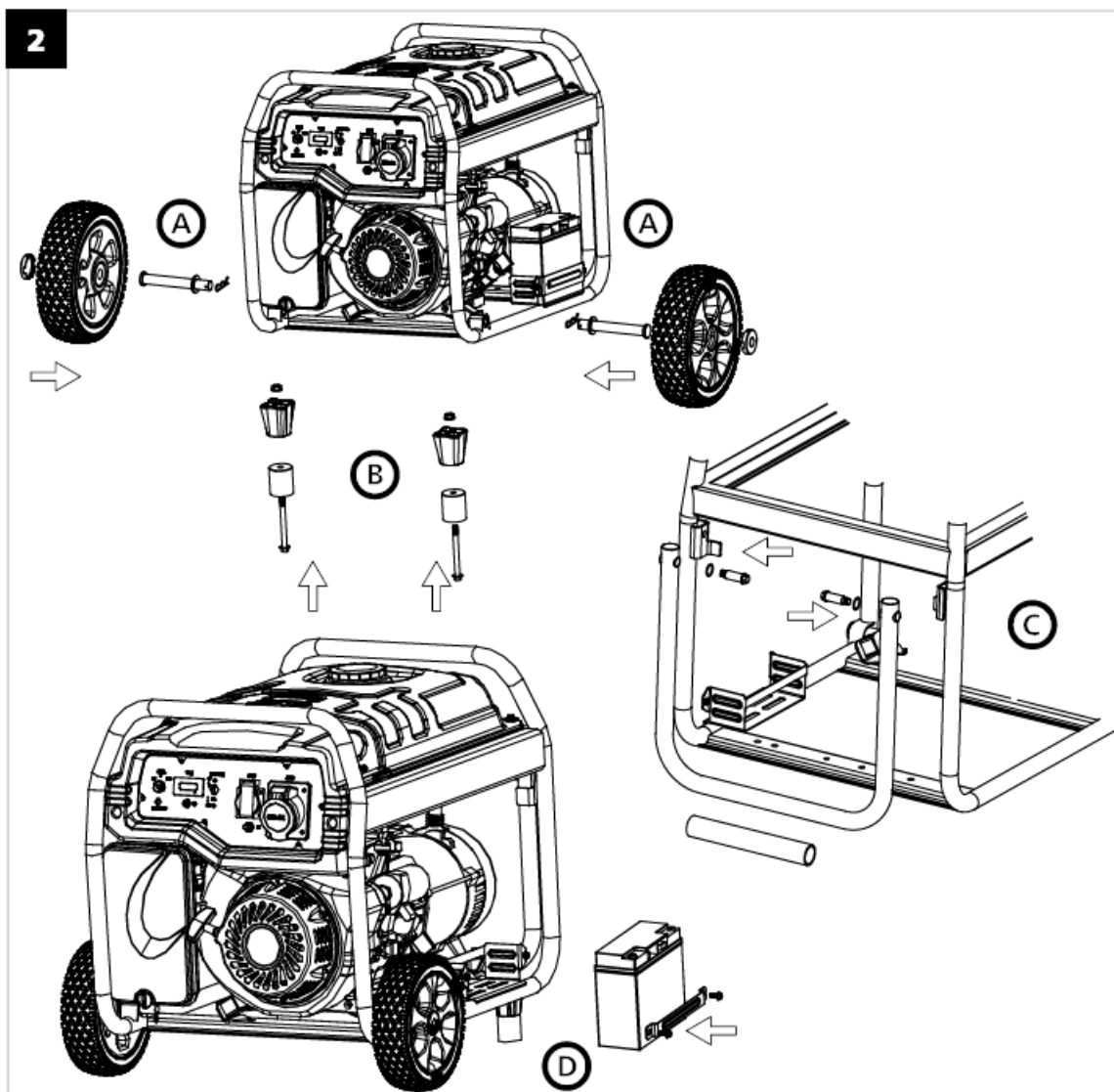

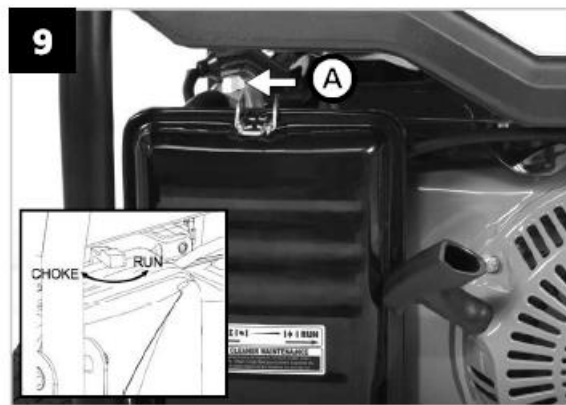
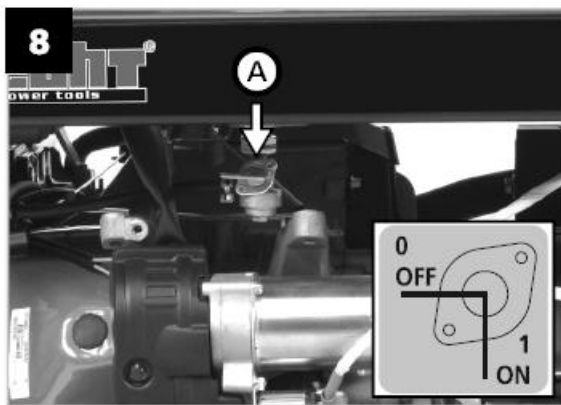
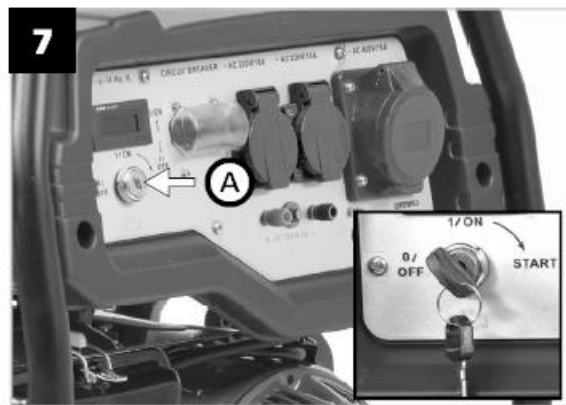
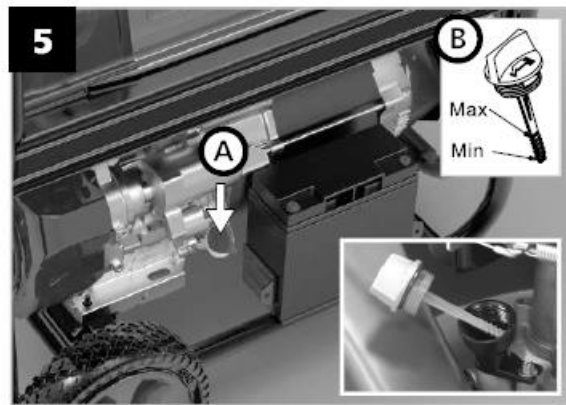
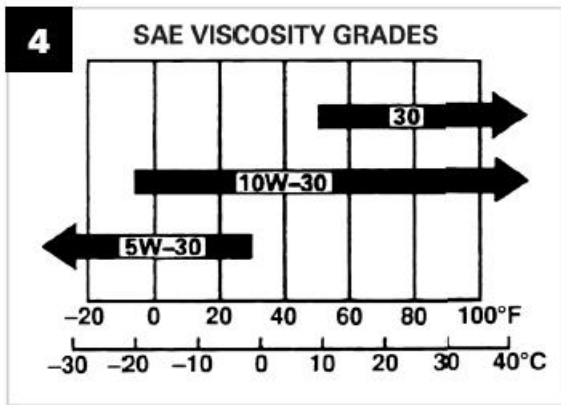

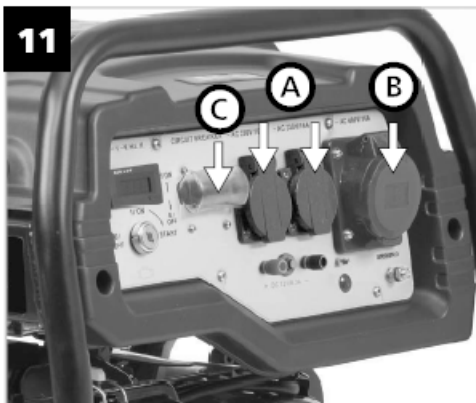

- (A) AC socket ~ 230V / 50 Hz • Zásuvka AC ~ 230V/ 50 Hz • Zásuvka AC ~ 230V / 50 Hz • Gniazdo AC ~ 230V/ 50 Hz • Kimeneti feszültség AC ~ 230 V/ 50 Hz
- (B) AC socket ~ 400V / 50 Hz • Zásuvka AC ~ 400V/ 50 Hz • Zásuvka AC ~ 400V / 50 Hz • Gniazdo AC ~ 400V/ 50 Hz • Kimeneti feszültség AC ~ 400 V/ 50 Hz
- (C) Circuit breaker • Jistič • Istič • Wyłącznik obwodu • Áramköri megszakító

The layout of the front panel can be individual for each model, but the functions of controls buttons are same. / **G** Uspořádání předního panelu se u jednotlivých modelů může mírně lišit, funkce ovládacích prvků však zůstávají stejné. / **SK** Usporiadanie predného panelu sa u jednotlivých modelov môže mierne líšiť, funkcie ovládacích prvkov však zostávajú rovnaké. / **D** Uklad przedniego panelu może się nieznacznie różnić w niektórych modelach, ale funkcje przycisków sterujących są takie same. / **HU** Az előlő panel elrendezése egyes modelleknél eltérhet, a működtető funkciók azonosak.

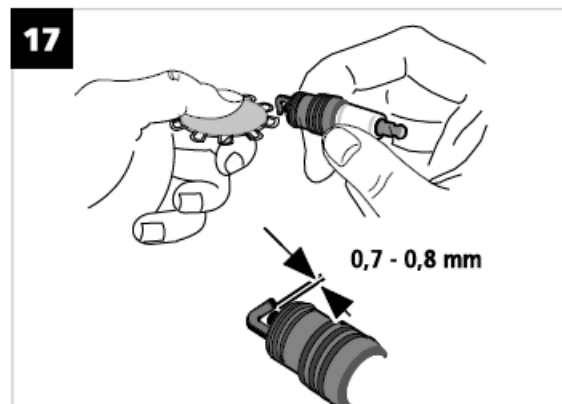
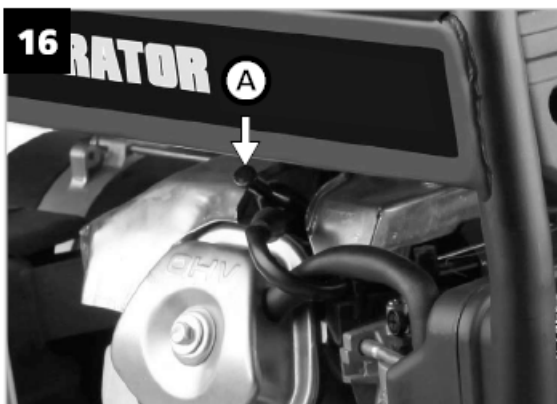
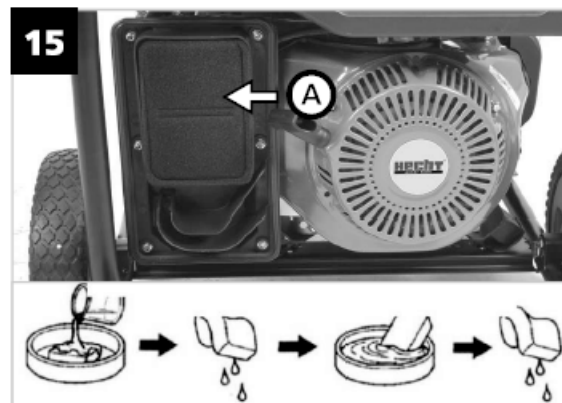
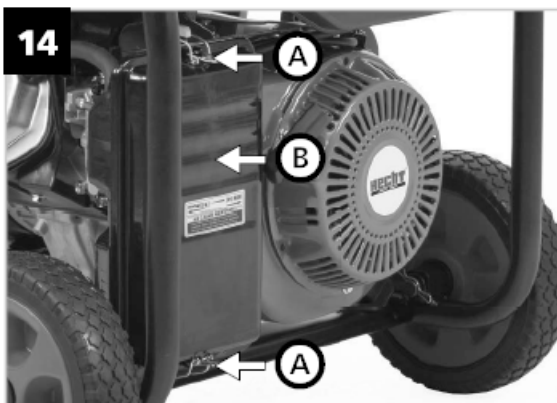
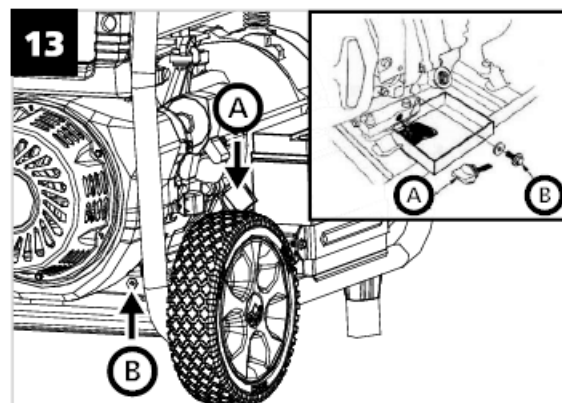
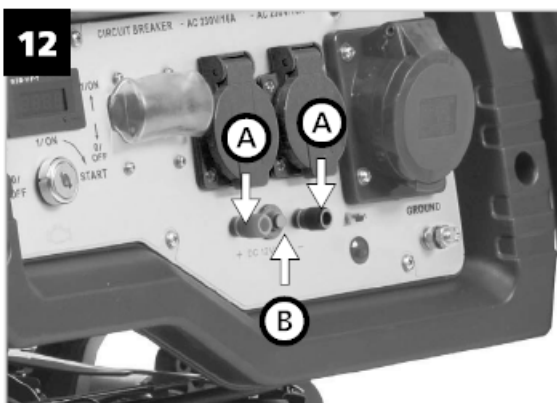



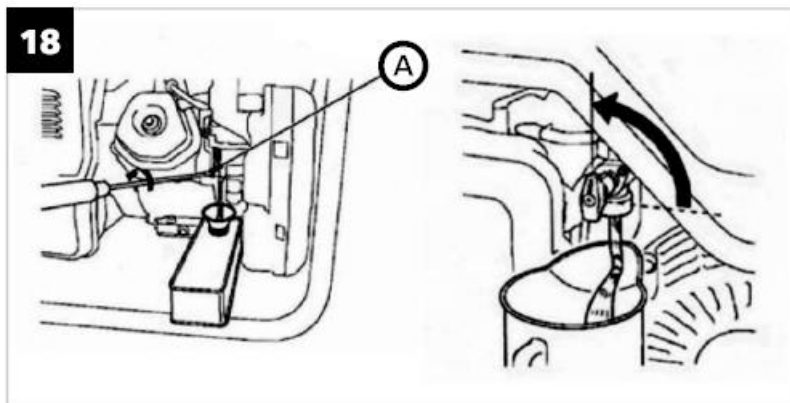











18



SIMBOLURI DE SIGURANȚĂ

	<p>Produsul trebuie utilizat cu grijă. De aceea, au fost aplicate unele etichete pe dispozitiv, pentru a vă aminti de măsurile principale pe care trebuie să le luați în timpul utilizării. Semnificația acestora este prezentată mai jos.</p>
	<p>Aceste etichete sunt considerate o parte a produsului și nu trebuie îndepărtate sub nici o formă. ATENȚIE! Păstrați semnele de siguranță vizibile pe produs. Înlocuiți-le dacă lipsesc sau sunt deteriorate.</p>
	<p>O înțelegere corectă a acestor simboluri vă vor permite să utilizați mai bine produsul și în siguranță. Vă rugăm să le studiați și să le înțelegeți semnificația.</p>
	<p>Scopul următoarelor simboluri de siguranță este să vă amintească despre măsurile de siguranță pe care trebuie să le luați când utilizați produsul.</p>
	<p>Citiți manualul de instrucțiuni.</p>
	<p>Utilizați protecție pentru urechi.</p>
	<p>Păstrați mâinile la distanță față de piesele în mișcare ale produsului.</p>
	<p>Atenție! Tensiune periculoasă!</p>
	<p>Generatorul produce o tensiune puternică. Neizolarea generatorului față de dispozitivul de energii poate avea ca rezultat moartea sau accidentarea din cauza unui șoc electric la utilizator prin flux invers.</p>
	<p>Combustibilul este foarte inflamabil, de aceea, așteptați aprox. 15 minute ca motorul să se răcească înainte să alimentați.</p>
	<p>Atenție! Recul!</p>
	<p>Deconectați cheia de pornire înainte de a transporta produsul sau de orice operațiune de întreținere.</p>
	<p>Păstrați la o distanță sigură persoanele din jur și animalele domestice.</p>

	Nu utilizați acest produs în ploaie și nu-l lăsați afară când plouă
	Nu conectați generatorul la priză sau la rețeaua publică.
	Gazele de evacuare conțin monoxid de carbon toxic.
	Risc de explozie! Nu alimentați în timp ce motorul este în funcțiune.
	Atenție la noxele toxice!
	Benzina se poate aprinde și exploda. Este interzis fumatul și focul deschis.
	Atenție! Nu utilizați acest produs în zone închise sau slab ventilate. Există riscul de a inhala gaze toxice!
	Risc de arsuri. Păstrați o distanță de siguranță față de componentele fierbinți ale produsului.
	Deconectați bujia înainte de orice operațiune de service la produs.
	Date cu privire la nivelul de zgomot in dB
	Simbol starter cu recul.
	Simbol șoc.
	Produsul de conformează standardelor UE în vigoare.
	Nu debarasați produsele electrice împreună cu resturile menajere.
	Simbol împământare.
	Motor
	Verificați joja de ulei înainte de utilizare. Alimentați dacă este necesar.
	Valva de combustibil.

	Ulei
	Combustibil
	Voltmetru
	CD – curent direct
	CA – curent alternativ
	Generatoarele trebuie utilizate doar în exterior, în afara garajului, la distanță de ferestrele deschise.
	ON / OFF
	Sarcina maximă la un singură priză de 230V
	Sarcina maximă la un singură priză de 12V
	Timpul de utilizare continuă maxim (ore)
	Altitudinea de lucru maximă
	Condiții de utilizare
	Greutatea
	Putere motor conform SAE J1940

SPECIFICAȚII

Model produs	GG 10000
Model motor	192FB
Motor – 4 timpi, un cilindru, OHV	✓
Puterea motorului conform SAE J1940	8,8 kW
Turați maximă de operare a motorului (rpm/min)	3000/min.
Capacitate cilindrică	459 cm³
Decalaj bujie	0,75 ± 0,05 mm
Cuplu bujie	20 ~ 25 Nm
Capacitatea rezervorului de combustibil	25 l
Tip combustibil – benzină fără plumb	✓
Cifra octanică minimă	90
Uleiul de lubrifiere	SAE 10W-30
Ulei recomandat	HECHT 5W-40
Capacitatea rezervorului de ulei	1,1 l
Tensiunea de ieșire	230 V / 400 V
Curent alternativ continuu	7,5 kW
Ieșire maximă curent alternativ	8,5 kW
Curent nominal 230 V ~	10,8 A
Curent maxim (=12 V)	8,3 A
Clasa caracteristicilor de performanță	G1
Sarcina maximă pe o singură priză de 230 V	2500 W
Sarcina maximă pe o singură priză de 400 V	7500 W
Sarcina maximă pe priza de 12 V	100 W
Factorul de putere nominală Φ	$\cos\Phi = 0.8$
Timp maxim de funcționare continuă	8,5 h
Altitudinea maximă de lucru	1000 m
Clasa de protecție	IP23M
Clasa de izolare	F
Nivelul de presiune acustică măsurat la locul utilizării	L_{PA} = 73,40 dB (A); K = 1,20 dB (A)
Greutate	98 kg
Condiții de utilizare	-15°C - + 32°C
SPECIFICAȚII BATERIE	
Tensiune nominală	12 V
Tip baterie – nu necesită întreținere	✓
Capacitate	12 V / 17 A.h
Specificațiile pot suferi modificări fără o notificare în prealabil	

PIESE DE SCHIMB

Extras din lista de piese de schimb. Codul pieselor pot fi schimbate fără notificare. Lista completă și actualizată a pieselor de schimb poate fi găsită pe www.hecht.cz

RO	Codul piesei
Bujie	svicka Hecht GG10000 / GG10000 2017*
Filtru de aer	filtr Hecht GG10000 / GG10000 2017*
Baterie	akumulator Hecht GG10000 / GG10000 2017*
Vă rugăm să menționați tipul motorului și seria motor atunci când comandați piese de schimb.	

ACCESORII RECOMANDATE

KANYSTR 10 L – Recipient de plastic pentru combustibil de 10 L

HECHT 5W-40 – Ulei de motor

HECHT 900102 – Căști de protecție

MANUAL DE UTILIZARE

ATENȚIE! VĂ RUGĂM SĂ CITIȚI INSTRUCȚIUNILE DE UTILIZARE! Citiți toate instrucțiunile înainte de utilizare. Acordați o atenție deosebită instrucțiunilor de siguranță.

Acordați o atenție deosebită instrucțiunilor evidențiate mai jos:

⚠️ AVERTIZARE! Acest cuvânt de avertizare indică o situație ce se poate dovedi periculoasă și avea ca rezultat moartea sau o accidentare serioasă, dacă nu este respectat.

⚠️ ATENȚIE: Un cuvânt de avertizare. Dacă nu se respectă instrucțiunile, vă avertizăm cu privire la un posibil pericol de leziune minoră și/sau deteriorarea produsului și a proprietății.

📢 Mesaj important.

📄 Notă: Furnizează informații utile.

CONȚINUT

DESCRIEREA PRODUSULUI

GHID DE ILUSTRAȚII

SIMBOLURI DE SIGURANȚĂ

SPECIFICAȚII

PIESE DE SCHIMB

ACCESORII RECOMANDATE

INSTRUCȚIUNI DE SIGURANȚĂ

INSTRUCȚIUNI GENERALE DE SIGURANȚĂ

PREGĂTIRE

ZONA DE LUCRU

INSTRUCȚIUNI DE SIGURANȚĂ SPECIFICE

MEDIUL DE UTILIZARE AL PRODUSULUI

SIGURANȚA PERSONALĂ

UTILIZAREA PRODUSELOR PE BENZINĂ

SIGURANȚA ELECTRICĂ

PROTECȚIA PERSONALĂ ȘI PRIMUL AJUTOR

RISCURI REZIDUALE

DESPACHETAREA

ASAMBLAREA

ÎNAINTE DE A PORNI

COMBUSTIBILUL

ULEIUL DE MOTOR

VERIFICAREA NIVELULUI DE ULEI

ÎNPĂMÂNTAREA

UTILIZAREA

PORNIREA GENERATORULUI

OPRIREA MOTORULUI

SENZORUL DE ULEI

ÎNTRERUPĂTOR CIRCUIT

UTILIZAREA GENERATORULUI

APLICAȚII CU CURENT ALTERNATIV

APLICAȚII CU CURENT DIRECT

ÎNCĂRCAREA BATERIEI

SFATURI ȘI MĂSURI DE PRECAUȚIE PENTRU UTILIZARE

DETERMINAREA PUTEREI GENERATE NECESARE

CALCULAREA PUTERII DE PORNIRE

ÎNTREȚINERE

ÎNTREȚINEREA PRODUSULUI

CURĂȚAREA

ÎNTREȚINEREA BATERIEI

ÎNTREȚINEREA MOTORULUI

TABELUL DE ÎNTREȚINERE

SCHIMBUL DE ULEI

FILTRUL DE AER

BUJIA

GOLIREA REZERVORULUI ȘI A CARBURATORULUI

TOBA DE EȘAPAMENT ȘI PARASCÂNTEIA

SEDIMENTELE DE CARBON

SISTEMUL DE ALIMENTARE

AJUSTĂRI ALE MOTORULUI

DEPANARE

TRANSPORT

DEPOZITARE

INSTRUCȚIUNI DE DEPOZITARE PENTRU MOTORUL DVS.

DEPOZITAREA ÎN AFARA SEZONULUI

DEPOZITAREA COMBUSTIBILULUI

INSTRUCȚIUNI DE DEPOZITARE SPECIFICE

DEPOZITAREA BATERIEI

SERVICE ȘI PIESE DE SCHIMB

DEBARASARE

GARANȚIA PRODUSULUI

GARANȚIA MOTORULUI

DECLARAȚIA DE CONFORMITATEȚ

CONFIRMAREA FAMILIARIZĂRII CU UTILIZAREA PRODUSULUI

INSTRUCȚIUNI DE SIGURANȚĂ

ATENȚIE! VĂ RUGĂM SĂ CITIȚI INSTRUCȚIUNILE DE UTILIZARE! Citiți toate instrucțiunile înainte de utilizare. Acordați o atenție deosebită instrucțiunilor de siguranță.

NERESPECTAREA INSTRUCȚIUNILOR ȘI A MĂSURILOR DE SIGURANȚĂ POATE AVEA CA REZULTAT DETERIORAREA PRODUSULUI SAU ACCIDENTĂRI SERIOASE, CHIAZ FATALE.

Dacă observați deteriorări din timpul transportului sau despachetării, anunțați-vă imediat furnizorul.
NU UTILIZAȚI PRODUSUL.

CONDIȚII DE UTILIZARE SPECIFICE

Acest produs este aprobat numai pentru a fi utilizat:

- în conformitate cu descrierea și cu instrucțiunile de siguranță specificate în acest manual de utilizare
- pentru a genera curent alternativ cu o tensiune de 230 V / 400 V sau tensiune cu curent continuu de 12 V.

Orice altă utilizare nu este conform scopului prevăzut. Utilizarea necorespunzătoare nu este acoperită de garanție și producătorul va respinge orice răspundere. Garanția va fi anulată dacă produsul este folosit în scopuri comerciale sau industriale sau pentru alte aplicații asemănătoare.

Modificările neautorizate făcute produsului exclud orice răspundere din partea producătorului pentru daunele ce pot rezulta.

Nu suprasolicitați produsul – utilizați-l numai în intervalul de performanță pentru care a fost conceput. Un produs conceput pentru un anumit scop va avea performanțe mai bune și este mai sigur decât unul care are o funcție asemănătoare. De aceea, utilizați întotdeauna produsul potrivit pentru un anumit scop.

Țineți cont de faptul că produsele noastre nu sunt concepute pentru uz comercial și industrial, ci doar conform scopului prevăzut. Nu putem fi făcuți răspunzători dacă produsul este utilizat în astfel de condiții sau altele asemănătoare.

Păstrați acest manual la îndemână, pentru a-l citi ulterior când aveți unele întrebări. De asemenea, rețineți faptul că aveți unele întrebări care nu au fost adresate în acest manual, contactați dealerul de la care ați achiziționat produsul.

Asigurați-vă întotdeauna că includeți acest manual în pachet atunci când vindeți, împrumutați sau transferați în vreun fel proprietatea acestui produs.

INSTRUCȚIUNI GENERALE DE SIGURANȚĂ

ATENȚIE! Atunci când utilizați acest produs, respectați următoarele instrucțiuni de siguranță pentru a exclude riscul de vătămare corporală sau pagube materiale. Vă rugăm să respectați și instrucțiunile de siguranță speciale din capitolele respective.

Dacă este cazul, respectați directivele legale sau regulamentele pentru a preveni accidentele în timpul utilizării produsului.

Utilizatorul este responsabil pentru toate deteriorările cauzate terților sau proprietății acestora. Nu utilizați niciodată produsul dacă vă aflați în apropierea persoanelor, mai ales a copiilor sau animalelor.

INSTRUIRE

Utilizatorii trebuie să primească o instruire corespunzătoare în ce privește utilizarea, ajustarea și utilizarea produsului, inclusiv care sunt operațiunile interzise.

- Citiți cu atenție instrucțiunile. Familiarizați-vă cu comenzile și utilizarea adecvată a echipamentului;
- Nu permiteți copiilor sau persoanelor nefamiliarizate cu aceste instrucțiuni să utilizeze mașina de tuns iarba. Unele reglementări conțin restricții cu privire la vârsta operatorului.
- Acest produs nu este conceput pentru a fi utilizat de către persoane (inclusiv copii) cu capacități fizice, senzoriale sau mentale reduse, sau lipsite de experiență și cunoștințe, cu excepția cazului în care aceștia sunt supravegheați sau au primit instrucțiuni cu privire la utilizarea produsului de către o persoană responsabilă pentru siguranța lor.

ZONA DE LUCRU

- Păstrați zona de lucru curată și bine iluminată. Zonele aglomerate și întunecate sporesc riscul accidentărilor.
- Nu utilizați acest produs în atmosfere explozive, cum ar fi în prezența lichidelor inflamabile, gaze sau praf. Produsul generează scânteii care pot aprinde praful sau vaporii.

INSTRUCȚIUNI DE SIGURANȚĂ SPECIFICE

- Generatorul este utilizat pentru a genera curent alternativ cu o tensiune de 230 V.
- **Produsul nu trebuie utilizat pentru alimentarea de echipamente electronice sensibile.**
- Produsul poate fi utilizat de către o singură persoană.
- Produsul este conceput pentru a fi utilizat în regim casnic. Acesta nu trebuie utilizat în regim profesional permanent.
- Produsul poate fi utilizat doar de către adulți. Minorii sub 16 ani nu trebuie să utilizeze produsul.
- Orice altă utilizare nu este conform scopului prevăzut. Utilizarea necorespunzătoare nu este acoperită de garanție iar producătorul va respinge orice răspundere. Utilizatorul este responsabil pentru orice daune cauzate terților și proprietății acestora. Modificările neautorizate la produs anulează orice răspundere din partea producătorului pentru daunele ce rezultă din acestea.
- Produsul nu trebuie utilizat de către persoane obosite, sub influența alcoolului, persoane care iau unele droguri sau alte substanțe care afectează atenția, femeile însărcinate, persoanele cu o condiție fizică slabă, persoanele care nu au citit instrucțiunile, copii (respectând reglementările în vigoare, se poate stabili o vârstă minimă a utilizatorului).
- Sarcina trebuie păstrată în parametri menționați pe plăcuța generatorului; suprasolicitarea va deteriora produsul și va reduce durata de viață a acestuia.
- Nu faceți nici o modificare neautorizată la regulator pentru a crește sau reduce turația motorului.
- Când utilizați prelungitoare, asigurați-vă că au înpământare și un ecartament suficient pentru aplicația dvs.
- Nu depozitați combustibilul în spații închise și nu alimentați generatorul în timpul funcționării motorului.
- Nu acoperiți produsul în timpul funcționării.

- Toba de eșapament se încălzește în timpul utilizării și rămâne fierbinte pentru o perioadă de timp după ce ați oprit produsul. Aveți grijă să nu atingeți toba atunci când este fierbinte. Așteptați ca motorul să se răcească înainte de a depozita generatorul într-o încăpere.
- Produsul trebuie să ajungă la turația de operare înainte de a conecta orice sarcină electrică. Deconectați sarcina electrică înainte de a opri generatorul. Opriți toate echipamentele alimentate de generator înainte de a opri generatorul.
- Produsul nu trebuie conectat la altă sursă de alimentare.
- Protecția împotriva electrocutării depinde de întrerupătoarele de circuit concepute special pentru setul generatorului. Dacă întrerupătorul necesită înlocuire, acesta trebuie înlocuit cu unul care are aceleași caracteristici de performanță.
- Asigurați-vă că generatorul nu are furtunuri deteriorate, cleme slăbite sau care lipsesc, rezervor sau capac deteriorat, înainte de utilizare. Toate defectele trebuie corectate înainte de utilizare.
- Păstrați copiii la distanță de generator în permanență.
- Instalarea și reparațiile majore la generator trebuie realizate doar de persoane specializate.
- Dacă utilizați generatorul pentru o perioadă mai lungă, vă recomandăm să utilizați căști de protecție.
- Având în vedere stresul mecanic ridicat trebuie să se utilizeze doar cabluri pentru uz exterior, flexibile, cu protecție de cauciuc și un diametru proporțional cu lungimea acestora.
- Nu utilizați și nu manipulați produsul dacă aveți mâinile umede sau în condiții de umezeală.
- Conectarea la rețea pentru utilizare permanentă (cum ar fi o sursă electrică în așteptare) trebuie instalată de o persoană calificată în domeniul electric și trebuie să fie în conformitate cu toate reglementările aplicabile. Conexiunea trebuie să aibă aprobare (revizie) din partea unei fabrici de distribuție relevante și trebuie securizată din punct de vedere tehnic în așa fel încât să se prevină conectarea generatorului la rețea când rețeaua este utilizată. O conectare necorespunzătoare îi poate pune în pericol pe muncitorii de la sistemele de furnizare curent electric care intră în contact cu cablurile electrice și după recondiționarea sursei electrice generatorul poate exploda, lua foc și provoca un incendiu.
- Asigurați-vă că toate produsele electrice pe care doriți să le conectați la generator sunt într-o condiție bună și nu prezintă defecte de funcționalitate. Dacă identificați vreo defecțiune (produsul funcționează încet, se oprește pe neașteptate, scoate zgomote ciudate, scoate fum...) opriți imediat generatorul. Apoi, deconectați produsul, identificați și rezolvați cauza defecțiunii.

MEDIUL DE UTILIZAREA AL PRODUSULUI

- Generatorul trebuie să fie așezat pe o suprafață dreaptă și fermă. Utilizarea produsului pe suprafețe înclinate pot cauza vărsarea combustibilului.
- Nu utilizați niciodată generatorul pe timp de ploaie sau când ninge, pentru a evita producerea unui șoc electric sau incendiu.
- Nu utilizați generatorul în apropierea materialelor inflamabile, întrucât există riscul de otrăvire sau producerea unui incendiu.
- Amplasați întotdeauna generatorul la cel puțin 1,5 metri de un perete sau alt echipament.
- Nu utilizați niciodată produsul în spații unde se pot provoca explozii.
- Generatoarele trebuie utilizate doar în exterior, în afara unui garaj, departe de ferestrele deschise.
- Temperatura de utilizare a generatorului este cuprinsă între -15°C și +32°C.

SIGURANȚA PERSONALĂ

- Rămâneți vigilenți, atenți la ce faceți, folosind bunul simț atunci când utilizați un produs pe benzină.
- Nu utilizați un astfel de produs dacă sunteți obosit sau sub influența drogurilor, alcoolului sau a medicației. Un moment de neatenție în timpul utilizării acestui produs poate duce la pierderea controlului și la leziuni grave.
- Nu vă aplecați prea tare. Mențineți-vă stabilitatea și echilibrul în orice moment. Aceasta vă va permite să aveți un control mai bun al produsului în situații neașteptate.
- Păstrați în permanență părțile corpului și îmbrăcămintea la distanță față de piesele rotative sau fierbinți ale produsului. Nu atingeți produsul și nu încercați să-l opriți în timp ce una dintre componente este încă în mișcare.
- Nu utilizați produsul fără a avea instalate toate componentele de siguranță.
- Opriți motorul dacă nu lucrați cu produsul, dacă-l lăsați undeva sau dacă trebuie să faceți unele ajustări, în timpul întreținerii sau a unor reparații.

ATENȚIE! Acest produs produce un câmp electromagnetic în timpul funcționării. Acest câmp poate interfera în anumite circumstanțe cu unele implanturi medicale. Pentru a reduce riscul de accidente grave sau mortale, recomandăm persoanelor cu implanturi medicale să consulte medicul lor și producătorul implantului medical înainte de a utiliza acest produs.

UTILIZAREA PRODUSELOR PE BENZINĂ

ATENȚIE! În timpul funcționării, motorul emană monoxid de carbon. Acesta este un gaz incolor, inodor, otrăvitor. Inhalarea de monoxid de carbon poate provoca greață, leșin, probleme reproductive și chiar moartea.

- Performanțele unui motor pe benzină montat pe un anumit produs, poate să nu dezvolte puterea brută nominală. Acest lucru este cauzat de mai mulți factori, de exemplu componente uzate (evacuare, încărcare, răcire, carburator, pompă de combustibil, etc), limitări în aplicare, condițiile de funcționare ambientale (temperatură, umiditate, altitudine) și diferențele de la un motor la altul.

ATENȚIE! Orice motor generează căldură în timpul funcționării. Unele piese ale motorului și amortizorul pot deveni foarte fierbinți în timpul utilizării. Dacă sunt atinse, pot cauza arsuri grave. Dacă se află în apropierea unor materiale inflamabile, de ex. frunze, iarbă, tufe, etc. se pot aprinde.

- Nu folosiți motorul într-un spațiu închis, unde se poate acumula monoxid de carbon periculos.
- Înainte de a face orice ajustări, înainte de a schimba accesorii sau de a depozita produse pe benzină, mai întâi opriți-le, așteptați să se răcească și asigurați-vă că nu pot porni accidental detașând capătul bujiei.
- Produsele pe benzină care nu sunt utilizate trebuie depozitate într-un loc inaccesibil pentru copii. Nu permiteți ca produsul să fie utilizat de către persoane care nu sunt familiarizate cu acesta și cu acest manual. Produsele pe benzină sunt periculoase atunci când comutatorul motorului nu funcționează.
- Când lucrați cu un produs pe benzină, nu utilizați niciodată forță brută. Acest produs, care a fost conceput pentru a cosi iarba, funcționează mai bine și mai sigur în acest scop, de aceea trebuie să utilizați întotdeauna produsul corespunzător pentru o anumită sarcină.
- Întrețineți corespunzător produsele pe benzină. Asigurați-vă că piesele mobile sunt ajustate corect și că nu sunt blocate.

- Asigurați-vă că nu există piese fisurate la produs și alte probleme care pot afecta utilizarea acestuia. Dacă produsul este deteriorat, duceți-l la reparat înainte de a fi utilizat în continuare. Multe accidente sunt cauzate de o întreținere necorespunzătoare a produselor.
- Nu înclinați produsul până acolo încât să se răstoarne sau să se scurgă ulei sau combustibil.

INSTRUCȚIUNI DE SIGURANȚĂ IMPORTANTE PENTRU BATERIE

Citiți toate instrucțiunile cu atenție și păstrați-le într-un loc sigur pentru consultări ulterioare.

- Acest tip de baterie este o resursă chimică de energie electrică. Acesta conține compuși chimici (caustice), care pot provoca răni sau daune materiale sau de mediu. Manipulați cu multă atenție bateriile.
- Un acumulator încărcat furnizează constant curent electric, chiar și în situații nedorite! Țineți cont că până și o baterie parțial încărcată poate provoca un scurt-circuit, care va deteriora bateria, sau mai rău, poate provoca explozii sau incendii.
- Utilizați numai baterii recomandate de producător. Bateriile necorespunzătoare pot deteriora bateria și chiar dispozitivul la care sunt instalate. În acest caz, garanția va fi anulată.
- Bateria nu trebuie depozitată sau manipulată aproape de un foc deschis.
- Când nu este utilizată, bateria trebuie depozitată în așa fel încât să nu scurt-circuiteze contactele (de ex. cu agrafe pentru hârtii, monede, chei, cuie, șuruburi sau alte piese mici de metal). Scurt-circuitarea contactelor bateriei poate cauza arsuri sau incendii.
- Bateriile descărcate nu fac parte din categoria deșeurilor menajere.
- Înlocuiți bateria (acumulatorul) cu una nouă o dată la 12 luni, de preferabil înainte de începerea unui sezon nou.

ATENȚIE! În situația unei deteriorări mecanice a cutiei bateriei, evitați contactul cu chimicalele care pot să se scurgă din aceasta. RISC DE ARSURI. Dacă ați intrat în contact cu chimicalele, spălați imediat cu apă curată. Dacă pielea a fost expusă mai mult timp la acele substanțe, dacă v-a intrat în ochi sau există arsuri, contactați medicul în cel mai scurt timp.

SIGURANȚA ELECTRICĂ

ATENȚIE! Trebuie să respectați măsurile de precauție de bază cu privire la utilizarea acestui produs, inclusiv instrucțiunile de mai jos, pentru a reduce riscul producerii unui incendiu, șoc electric sau leziuni personale.

- Echipamentul electric nu trebuie să prezinte nici un defect.
- Protecția împotriva unui șoc electric depinde de întrerupătoarele adaptate la sursa de curent. Aceste întrerupătoare trebuie înlocuite doar cu altele ce prezintă aceiași parametri și aceleași caracteristici.
- Nu expuneți produsul la ploaie. Nu utilizați produsul în zone cu umezeală. Păstrați o bună iluminare în spațiul de lucru. Nu utilizați produsul într-un spațiu unde există pericolul producerii unui incendiu sau explozii.
- Protejați-vă împotriva unui șoc electric.
- Nu transportați și nu manipulați produsul trăgând de cablul de alimentare, nu trageți ștecherul din priză ținând de cablu. Protejați cablul de căldură, uleiuri și margini ascuțite.
- Verificați cu regularitate cablul dacă prezintă deteriorări sau uzură.
- Nu conectați un cablu defect la sursa de curent și nu atingeți cablul defect înainte de a-l deconecta de la sursă. Un cablu deteriorat poate duce la contactul cu fire sub tensiune.

- Utilizați prelungitoare pentru utilizare în exterior.
- Produsul este construit în conformitate cu toate reglementările de siguranță în vigoare aplicabile. Toate reparațiile trebuie întreprinse de persoane calificate și utilizând piese de schimb originale. În caz contrar, utilizatorul este pus în pericol.
- **Generatoarele nu trebuie montate la un sistem cu sursă fixă, ca rezervă, decât de o persoană calificată. Într-un caz particular, când este vorba de o conexiune de la un dispozitiv cu sursă alternativă la sistemul de furnizare curent, conexiunea trebuie realizată de un electrician calificat, competent cu privire la realizarea acestor conexiuni, care cunoaște problemele ce le implică utilizarea generatoarelor portabile în ce privește siguranța și reglementările electrice în vigoare, este capabil să evalueze diferențele dintre dispozitivele ce funcționează în rețeaua de distribuție publică și echipamentul alimentat de generator. Distribuitorul nu-și asumă responsabilitatea pentru daunele sau leziunile cauzate de conexiunile necorespunzătoare la sistemul de distribuție publică.**
- Nu conectați alt tip de conexiune prin ștecher ce nu corespunde standardelor de curent ale generatorului. În caz contrar, există riscul producerii unui șoc electric sau incendiu.
- Consultați un electrician calificat pentru a vă informa cu privire la secțiunea transversală și lungimea prelungitorului și respectați standardul ISO 8528-8.
- Generatorul este un dispozitiv electric ce îndeplinește cerințele de siguranță pentru generatoare funcționând în conformitate cu ISO 8528-8 într-un sistem izolat. Parametrii specificați pentru utilizarea prelungitoarelor conform ISO 8528-8:

Secțiunea transversală a cablului (mm)	Lungimea maximă (m)
2,5	60
4	100

Notă: Valorile se referă la un cablu desfășurat complet.

- Generatorul nu trebuie utilizat pentru a alimenta un echipament de sudură. O astfel de utilizare poate cauza daune grave la produs, care nu sunt acoperite de garanție.
- Orice intervenție sau reparație la instalația electrică trebuie realizată de un electrician calificat cu permisiunea producătorului.
- Când se face o conexiune cu consum minim (consum min) se poate produce o vibrație a luminii.

PROTECȚIA PERSOANELOR ȘI PRIMUL AJUTOR

- Lucrați doar în acele locuri de unde puteți suna rapid la o ambulanță!

Notă – vă recomandăm să aveți la dvs:

- Un extingtor corespunzător (zăpadă, pudră, halotron) la îndemână.
- Trusă de prim ajutor complet echipată, la îndemâna utilizatorului sau a persoanei care îl însoțește.
- Telefon mobil sau un alt produs pentru apelarea rapidă a unui serviciu de urgență
- **O persoană însoțitoare familiarizată cu principiile de prim ajutor.**

Persoana care vă însoțește trebuie să păstreze distanța de siguranță față de zona de lucru, dar trebuie să vă poată vedea în orice moment.

- **În caz de leziuni, procedați întotdeauna în conformitate cu principiile de prim ajutor.**
- Dacă pielea este arsă, evitați mai întâi expunerea cu sursa de căldură. Răciți cu apă, de preferabil de 4-8 °C, zonele afectate într-o măsură mai mică. Nu aplicați unguente, creme sau pudre pe zona

afectată. Cea mai bună modalitate este să utilizați o compresă umedă, de exemplu o batistă sau un prosop. Apoi prindeți compresa și, dacă este necesar, contactați un medic.

- Dacă se produce un **șoc electric**, trebuie să vă puneți accent pe siguranță mai mult ca oricând și să eliminați orice risc. Persoana afectată rămâne de obicei în contact cu echipamentul electric (sursa leziunii) din cauza spasmelor musculare de la șocul electric. Procesul traumatic continuă în acest caz. De aceea, este necesar ca **MAI ÎNTÂI SĂ OPRIȚI PRODUSUL** prin orice mijloc. Apoi, **SUNAȚI LA AMBULANȚĂ** sau alt serviciu profesional, apoi aplicați **PRIMUL AJUTOR!** Asigurați-vă că sunt libere căile respiratorii, verificați respirația, verificați pulsul, puneți persoana afectată pe spate în poziție dreaptă, îndoțiți-i genunchiul și deschideți-i mandibula. Dacă este necesar, începeți să-i faceți respirație artificială și masaj la inimă.

- Nu permiteți ca **benzina sau uleiul să intre în contact** cu pielea dvs. Tineți benzina și uleiul departe de ochi. Dacă benzina sau uleiul intră în contact cu ochii, spălați imediat cu apă curată. Dacă iritația persistă, contactați imediat un medic.

În situația unui incendiu:

- Dacă motorul ia foc sau iese fum de la acesta, opriți produsul și distanțați-vă undeva unde să fiți în siguranță.

- Pentru a opri incendiul, utilizați un extingtor corespunzător (zăpadă, pudră, halotron).

- **NU VĂ PANICAȚI.** O reacție de panică poate cauza mai multe daune.

RISCURI REZIDUALE

Chiar dacă produsul este utilizat în conformitate cu instrucțiunile, este imposibil de eliminat toate riscurile asociate cu funcționarea sa. Următoarele riscuri pot să apară, riscuri rezultate din construcția sa:

- Pericol mecanic, cauzate de tăiere și aruncare.
- Pericol electric cauzat de contactul cu piese sub tensiune înaltă (contact direct) sau cu piese de schimb, care au fost sub o înaltă tensiune din cauza unor defecțiuni ale dispozitivului (contact indirect).
- Pericol de căldură, rezultând în ardere sau opărire și alte leziuni cauzate de un posibil contact cu obiecte fierbinți sau alte materiale, inclusiv surse de căldură.
- Risc de zgomot care poate duce la pierderea auzului (surzenie) și alte tulburări fiziologice (de exemplu pierderea echilibrului, pierderea cunoștinței)
- Risc de vibrații (rezultând în daune vasculare și neurologice ale sistemului mână-braț, de exemplu, așa-numita "boală a degetelor albe")
- Pericol de contact cu lichide nocive, gaz, vapori, fum și praf sau de inhalarea acestora, legate de emisii
- Pericol de incendiu sau explozie din cauza vărsării combustibilului
- Pericole cauzate de nerespectarea principiilor ergonomice în construcția generatorului, de exemplu, pericole cauzate de o poziție nesănătoasă a corpului, suprasolicitarea sau poziția nenaturală a sistemului braț-mână, legate de construcția mânerului și echilibrul produsului.
- Pericole cauzate de pornirea neașteptată, depășirea neașteptată a turațiilor motorului, cauzate de un defect/defecțiune a sistemului de control, legate de defecte ale mânerului și plasarea conducătorilor.
- Pericole cauzate de imposibilitatea de a opri generatorul în cele mai bune condiții, legate de soliditatea mânerului și plasarea dispozitivului de închidere a motorului.
- Pericole cauzate de un defect de sistemului de control al generatorului, legate de soliditatea mânerului, plasarea conducătorilor și de marcare.
- Pericole cauzate de rupere (a lanțului) în timpul funcționării.

- Pericole cauzate de desprinderea unor părți și stropirea cu lichide.

DESPACHETAREA

- Scoateți cu atenție produsul din cutie.
- Inspectați cu atenție toate piesele. În cazul în care există vreo piesă deteriorată sau lipsă, contactați distribuitorul sau un centru de service autorizat.
- Nu aruncați materialele de ambalare până când nu ați analizat cu atenție dacă nu a rămas în ele o piesă a produsului.
- Componentele ambalajului (pungi de plastic, agrafe, etc) nu trebuie lăsate la îndemâna copiilor; ar putea crea unele pericole.
- Aruncarea ambalajelor trebuie făcută în conformitate cu reglementările în vigoare în țara în care echipamentul a fost instalat.
- Asigurați-vă că pungile și recipientele din material plastic nu sunt lăsate undeva la întâmplare, întrucât poluează.
- Dacă aveți unele temeri, nu folosiți generatorul, până nu a fost verificat de către un centru de service autorizat.

CONTINUTUL PACHETULUI

1 x generator, 2 x roți, 2 x picioare de suport, 1 x mâner, 1 x baterie, 1 x manual de utilizare

Accesoriile standard pot suferi modificări fără o înștiințare în prealabil.

ASAMBLARE

1. Puneți axul la roată (imag. 2A).
2. Montați axul cu roata la orificiul de montare pe cadrul generatorului și securizați cu un știf. Apoi montați a doua roată.
3. Montați picioarele de suport (imag. 2B) la cadru. Utilizați șurubele.
4. Montați mânerul – dacă nu este asamblat – cu șurubele (imag. 2C) și piulițele la cadru.
5. Bateria de pornire (dacă nu este montată): Introduceți bateria în cutia generatorului și securizați-o cu bara și două șurube (imag. 2D). Conectați clema primului cablu cu semnul pozitiv (firul roșu) apoi conectați clema bateriei cu semnul negativ (cablul negru).

Atenție: În timpul utilizării evitați contactul cu polul pozitiv al bateriei (plus clema, cablul roșu) cu piesele de metal ale produsului, în caz contrar există riscul producerii unui scurt-circuit. Asigurați-vă că utilizați produse cu mânere izolate.

ÎNAINTE DE A PORNI

Pentru siguranța dumneavoastră și pentru a prelungi durata de viață a generatorului, este foarte important să verificați starea motorului înainte de utilizare. Asigurați-vă că rezolvați orice problemă întâmpinați, sau apelați la un service local pentru a le rezolva înainte de a porni motorul.

Efectuați întotdeauna o verificare în prealabil înainte de a porni motorul:

1. Nivelul de combustibil
2. Nivelul de ulei
3. Filtrul de aer (dacă este în dotare)
4. Verificare generală: Verificați dacă există scurgeri de lichide sau piese deteriorate
5. Verificați echipamentul la care este montat acest motor
6. Încărcați bateria (dacă este în dotare)

ATENȚIE! Înainte de a porni motorul, soluționați toate problemele identificate sau consultați tehnicianul de la service. O întreținere necorespunzătoare a motorului sau faptul de a nu repara defectele identificate înainte de a porni motorul, poate cauza defectarea motorului și chiar accidentări grave sau moartea.

LA ALTITUDINI MARI

Performanța la altitudini mari poate fi îmbunătățită prin instalarea unei duze cu un diametru mai mic în carburator. Dacă folosiți întotdeauna aparatul la altitudini mai mari de 1600 m deasupra nivelului mării, contactați dealer-ul autorizat pentru a vă fi instalată o duză specială.

COMBUSTIBIL

- MOTORUL ESTE APROBAT PENTRU A FUNCȚIONA CU BENZINĂ FĂRĂ PLUMB – NATURAL 95 (SUPER 95).
- Utilizați benzină curată, proaspătă, fără plumb, de calitate.
- **Produsul este echipat cu un motor în 4 timpi și trebuie utilizat exclusiv cu benzină pură, FĂRĂ ulei!**

ATENȚIE! Benzina este foarte inflamabilă și explozivă! Poate provoca arsuri sau răni grave în timpul alimentării.

ALIMENTAREA

ATENȚIE! Opriți motorul. Nu detașați niciodată capacul și nu adăugați combustibil în timp ce motorul este în funcțiune sau este fierbinte. După oprirea motorului, așteptați cel puțin 15 minute ca motorul să se răcească.

1. Detașați capacul rezervorului (imag. 3A).
2. Umpleți rezervorul cu benzină până la maxim un 1 cm de gura acestuia (imag. 3). Indicatorul este utilizat pentru o verificare a nivelului de combustibil (imag. 3B)
3. Nu umpleți peste limită. Ștergeți combustibilul vărsat înainte de a porni motorul.
4. Capacul rezervorului și a fiecărui recipient trebuie închis și strâns bine.

ATENȚIE! Nu alimentați niciodată în interiorul unei încăperi.

- Nu fumați și nu utilizați o flăcără deschisă în timpul alimentării.
- Asigurați-vă că stați la distanță de orice sursă de căldură, scânteii și flăcări.
- Dacă se varsă combustibil, nu porniți motorul. Curățați imediat benzină vărsată. Deplasați produsul din acea zonă și așteptați ca vaporii de benzină să se evapore pentru a evita producerea unui incendiu.
- Nu utilizați benzină care conține etanol. Nu amestecați ulei cu benzină. Pentru a proteja motorul, că recomandăm să utilizați un stabilizator de combustibil, disponibil la stațiile de benzină.
- Asigurați-vă că nu pătrunde apă sau reziduuri în rezervor.
- Combustibilul nu trebuie să fie mai vechi de 14 zile.

Notă: Combustibilul poate deteriora vopseaua și anumite tipuri de plastic. Când alimentați, aveți grijă să nu vărsați benzină. Deteriorările cauzate de aceste scurgeri nu sunt acoperite de garanție.

ULEIUL DE MOTOR

NOTĂ: Acest motor nu include în pachet și ulei; asigurați-vă că alimentați motorul cu ulei înainte de pornire. Utilizați doar tipurile de ulei recomandate.

ULEI RECOMANDAT

Folosiți ulei pentru motor în 4 timpi, care este conform cerințelor clasificării de service API de tip SH, SJ, sau echivalent. Verificați întotdeauna eticheta API service, afișată pe recipientul de ulei pentru a vă asigura că apar literele SH, SJ, sau echivalentele acestora.

Pentru uz general, pe tot parcursul anului, vă recomandăm **SAE 10W-30 HECHT 4T**

Pentru uz general, pe tot timpul iernii, vă recomandăm **SAE 5W-40, HECHT 5W-40**

Alegeți vâscozitate optimă de ulei SAE care se potrivește cu temperatura ambiantă la care v-ați propus să utilizați produsul (imag. 4). **NU AMESTECAȚI ULEIURILE!**

VERIFICAREA NIVELULUI DE ULEI

ATENȚIE: Uleiul se verifică doar după ce motorul s-a răcit.

1. Așezați motorul la nivel. Verificați nivelul uleiului cu motorul oprit și după ce s-a răcit.
2. Scoateți joja de ulei (imag. 5A) și ștergeți-o.
3. Introduceți joja în orificiul de umplere cu ulei, dar n-o înșurubați, apoi scoateți-o pentru a verifica nivelul uleiului.
4. Dacă nivelul uleiului este aproape sau sub limita minimă afișată pe joja, scoateți joja și completați cu uleiul recomandat între limita de sus și cea de jos (imag. 5B). Nu umpleți peste limită.

Utilizarea motorului cu un nivel de ulei insuficient poate cauza daune serioase la motor.

5. Reintroduceți joja.

ÎNPĂMÂNTAREA

Generatorul trebuie împământat pentru a preveni producerea unui șoc electric. Conectați o bucată de cablu între conexiunea cu împământare (imag. 6A) de pe generator și un punct extern de pe sol. Diametrul firului împământat: $cu > 4 \text{ mm}^2$

UTILIZARE

PORNIREA GENERATORULUI

Produsul trebuie să fie așezat pe un teren drept și trebuie împământat. Înainte de a porni motorul, deconectați orice sarcină de la terminalele AC și DC.

ATENȚIE! Monoxid de carbon este toxic. Inhalarea acestuia poate provoca pierderea cunoștinței și chiar decesul. Evitați orice zone sau acțiuni care v-ar expune la monoxidul de carbon.

PORNIRE MANUALĂ		PORNIRE ELECTRICĂ
1.	Deconectați orice sarcină de la terminalele CA și deconectați întrerupătorul CA.	
2.	Pornirea este conectată prin cablu și fișa bujiei (borna de cauciuc) la bujie. Verificați conexiunea (imag. 16A).	
3.	Introduceți cheia de pornire (imag. 7A) și rotiți în poziția "ON".	
4.	Rotiți valva de combustibil (imag. 8A) în poziția "ON".	
5.	Apăsăți maneta șocului în poziția "CHOKE" (imag. 9A). Nu utilizați șocul dacă motorul este cald sau dacă temperatura aerului este ridicată.	
6.	Prindeți de mânerul de pornire (imag. 10A) și trageți ușor mânerul demarorului până când începe să opună rezistență, apoi trageți repede și cu putere în sus. ATENȚIE! Nu trageți niciodată mânerul demarorului în timp ce motorul este pornit, pentru a nu deteriora motorul.	Rotiți cheia de pornire (imag. 7A) în poziția "START" pentru a porni motorul. Dacă produsul nu pornește în 5 secunde, verificați din nou întregul produs. Porniți din nou după o pauză de un minut, pentru a nu deteriora dispozitivul de pornire.
	ATENȚIE! Nu lăsați mânerul demarorului să lovească motorul. Dați-i drumul ușor pentru a preveni deteriorarea demarorului.	
	ATENȚIE! Retragerea rapidă a cablului starterului (recul) vă poate trage mâna și brațul spre motor prea repede pentru a putea avea control. Se pot provoca rupturi de oase, fracturi, vânătăi sau întinderi.	
7.	Eliberați mânerul demarorului ușor pe bolțul cablului de ghidaj după ce motorul a pornit.	Eliberați cheia după ce motorul a pornit.
8.	Ajustarea șocului: Când motorul a pornit, deplasați încet șocul înapoi la poziția "RUN". Înainte de fiecare mișcare a manetei, așteptați ca turația motorului să se stabilizeze. Utilizați motorul cu maneta de șoc în poziția "RUN".	
9.	Opriți toate echipamentele alimentate de generator înainte de a opri generatorul.	

ATENȚIE! Dacă motorul se oprește și nu mai pornește, verificați nivelul de ulei înainte de a-l repara într-o altă locație.

Notă: Bateria starterului se încarcă în timpul funcționării motorului.

OPRIREA MOTORULUI

1. Deconectați toate sarcinile din priza de curent alternativ.
2. După finalizarea lucrului, lăsați motorul să funcționeze timp de câteva minute.
3. Setează generatorul în poziția "OFF" (imag. 7A).
4. Setează valva combustibilului (imag. 8A) în poziția "OFF".
5. **Notă: Pentru a opri generatorul de urgență, setați generatorul în poziția "OFF".**

OPRIREA DE URGENȚĂ

Dacă este necesar, opriți generatorul setându-l în poziția OFF.

SENZORUL DE ULEI

Senzorul de ulei este conceput pentru a preveni deteriorarea motorului din cauza unei cantități insuficiente de ulei în carter. Dacă nivelul de ulei din carter scade sub limita de siguranță, motorul nu va porni. Dacă motorul se oprește și nu repornește, verificați nivelul de ulei înainte de a-l depana în altă locație.

Atenție! Utilizarea motorului cu ulei insuficient poate cauza daune grave la motor. Furnizorul nu își asumă nici o responsabilitate pentru astfel de daune la pompă.

- Înainte de a porni motorul, verificați nivelul de ulei cu produsul pe o suprafață dreaptă și cu motorul oprit.
- Senzorul de ulei nu-i permite utilizatorului să ignore verificarea nivelului de ulei înainte de fiecare utilizare.
- Senzorul de ulei nu trebuie deconectat sau demontat.
- Utilizatorul produsului este obligat să verifice nivelul de ulei înainte de fiecare pornire a motorului în conformitate cu tabelul de întreținere prestabilit.

ÎNTRERUPĂTORUL

Acest tip de generator este dotat cu un întrerupător care funcționează ca protecție împotriva suprasolicitării și scurt-circuitării. Dacă distribuția de curent electric este întreruptă în timpul utilizării, acest lucru poate fi cauzat de activarea întrerupătorului. Dacă se întâmplă acest lucru, așteptați câteva momente, soluționați cauza suprasolicitării sau scurt-circuitării, apoi setați întrerupătorul în poziția "ON" (imag. 11C).

UTILIZAREA GENERATORULUI

APLICAȚII CURENT ALTERNATIV

1. Porniți motorul.
2. Asigurați-vă că produsul ce urmează a fi utilizat este în poziția OFF și conectați-l la priză (imag. 11A + B).

Notă: nu depășiți limita de sarcină specificată pentru ieșirea curentului alternativ.

3. Când conectați generatorul la circuitul electric domestic, asigurați-vă că acest lucru este realizat de un electrician calificat. O conexiune necorespunzătoare între generator și produsul conectat poate cauza deteriorarea generatorului sau a produsului și chiar provocarea unui incendiu.

ATENȚIE! Conectarea generatorului ca înlocuitor pentru rețeaua electrică publică trebuie realizată doar de către un electrician experimentat și cu aprobarea companiei electrice. Generatorul nu trebuie montat de către alte persoane la sistemul de energie ca rezervă.

APLICAȚII CURENT CONTINUU

- Priza pentru curent continuu (imag. 12A) este concepută pentru produse alimentate cu 12V (inclusiv electronice) și pentru încărcarea de baterii auto de 12 V.
- Priza de curent continuu poate fi utilizată în timp ce conexiunea de curent alternativ este utilizată. Dacă le utilizați pe amândouă în același timp, asigurați-vă că nu depășiți puterea totală pentru curent alternativ și curent continuu.
- Un circuit de curent continuu suprasolicitat, un consum excesiv al bateriei, sau o problemă de cablare va declanșa protecția circuitului de curent continuu (imag. 12B) (butonul PUSH se va ridica). Dacă se întâmplă acest lucru, așteptați câteva minute înainte de a apăsați protecția circuitului și de a continua utilizarea.

ÎNCĂRCAREA BATERIEI

ATENȚIE! Respectați instrucțiunile de încărcare ale producătorului. Producătorul nu își asumă nici o responsabilitate pentru daunele cauzate de o întreținere necorespunzătoare sau bateriile reîncărcabile.

ATENȚIE! Priza nu implică aceleași reglementări ca și un încărcător de baterii normal – verificați în permanență procesul de încărcare a bateriei și opriți-l la timp. Generatorul este conceput pentru a încărca baterii cu plumb (Pb, Acid-plumb), gel și AGM, doar cu o tensiune de 12 V. Încărcare unor alte tipuri de baterii poate cauza un incendiu sau explozie.

CUM SĂ ÎNCĂRCAȚI:

1. Conectați cablul de încărcare la priza de pe generator și apoi conectați cablul pozitiv la contactul bateriei. Firul roșu la pozitiv (+).
2. Porniți generatorul.
3. Conectați firul negativ la contactul bateriei. Firul negru la negativ (-).

4. După încărcarea bateriei, opriți motorul.
5. Deconectați mai întâi cablul de la priza de perete și apoi la contactele bateriei.

SFATURI ȘI MĂSURI DE PRECAUȚIE PENTRU UTILIZARE

1. **Acest tip de generator este potrivit pentru produsele electrice, motoarele electrice sau dispozitive similare pentru a fi conectate la o priză care nu depășește puterea nominală, în conformitate cu caracteristicile de pornire. Generatorul nu trebuie utilizat pentru a alimenta echipament electronic sensibil.**
 2. **Generatoarele nu trebuie în nici un caz montate fără ajutor la sursa de energie ca și rezervă.**
 3. Așezați întotdeauna generatorul la cel puțin 1,5 m de perete sau alt echipament.
 4. Înainte de a porni motorul, păstrați întrerupătorul de ieșire electrică în poziția OFF dacă este posibil din construcția acestuia.
 5. Conectați doar acel produs care corespunde valorilor de tensiune.
 6. Nu schimbați setările și ajutărilor motorului; dacă motorul funcționează intermitent, contactați un centru de service autorizat.
 7. Nu modificați generatorul, nu-l conectați la nici un atașament sau extensie de la evacuarea motorului. Nu modificați instalația electrică a generatorului.
 8. Nu porniți două sau mai multe produse simultan. Porniți-le pe rând.
 9. Încălziți motorul fără a-l solicita timp de 3 minute. Dacă generatorul va furniza curent la mai mult de un produs, asigurați-vă că le conectați unul câte unul începând cu cel care consumă mai multă energie. Motoarele majorității produselor necesită mai multă energie la pornire decât tensiunea menționată. Nu depășiți limita de curent specificată pentru o priză.
 10. Asigurați-vă că toate produsele sunt într-o condiție bună de funcționare înainte de a le conecta la generator. Dacă un produs începe să funcționeze anormal, opriți imediat generatorul de la comutator. Apoi deconectați produsul și verificați dacă prezintă semne de deteriorare.
 11. Generatorul poate fi solicitat pe termen lung doar la valoarea nominală a fiecărui circuit (230V / 400 V, 12V) separat. Utilizarea generatoarelor la putere maximă este limitată la maxim 20 de minute. În orice situație, totalul de wați al tuturor produselor conectate trebuie luat în considerare precum și construcția acestora (sarcină rezistivă, inductivă și capacitivă). Acuratețea și relevanța utilizării poate fi consultată cu dealerul sau distribuitorul dvs. Congestionarea constantă poate avea ca rezultat reducerea duratei de viață a generatorului sau chiar să deterioreze generatorul și să anuleze garanția.
 12. Înainte de a conecta produsul, asigurați-vă că puterea maximă nu depășește puterea de ieșire nominală. Majoritatea motoarelor electrice au nevoie de o putere de trei ori mai mare decât valoarea de wați nominală.
 13. Nu depășiți sarcina limită specificată pentru fiecare priză.
- Dacă suprasolicitarea circuitului declanșează protectorul de curent alternativ, reduceți sarcina electrică de pe circuit și așteptați câteva minute înainte de a relua utilizarea.
 - Puterea de ieșire a curentului continuu 12V/1000W poate fi utilizată împreună cu puterea de ieșire a curentului alternativ 230/400V dar nu trebuie să depășească capacitatea maximă a produsului. Astfel, suma tuturor dispozitivelor conectate nu trebuie să fie mai mare decât puterea nominală a generatorului. Puterea de ieșire a curentului continuu este concepută în principal pentru încărcarea bateriei, de aceea trebuie să rețineți faptul că tensiunea de ieșire nu este stabilizată iar fără sarcină poate indica valori de peste 30V!

ATENȚIE! Când alimentați mai mult de un singur produs. Înainte de a conecta produsele electrice, asigurați-vă care este clasa de protecție a produsului. Când conectați produse cu clasa de protecție II (izolație dublă) nu trebuie să împământați generatorul. În cazul produselor cu clasa de protecție I (de obicei produse cu o suprafață metalică), acestea trebuie să aibe atașat un cablu de protecție (din 3 fire). Trebuie să împământați corespunzător generatorul și să furnizați protecție împotriva supracurentului pentru întregul sistem.

STABILIREA PUTERII DE IEȘIRE NECESARE

Majoritatea motoarelor electrice necesită mai mult decât valoarea de wați necesară pentru pornire. Nu depășiți limita de energie specificată pentru fiecare priză.

Mai întâi informați-vă cu privire la puterea de ieșire (W) menționată în datele tehnice ale produselor conectate. Pentru a calcula puterea de ieșire necesară a generatorului numărați toate valorile puterii de ieșire (în wați) ale produselor conectate și înmulțiți-le cu coeficientul de pornire.

CALCULAREA PUTERII DE PORNIRE

PUTERE NOMINALĂ (W) x COEFICIENTUL DE PORNIRE

Majoritatea dispozitivelor au coeficientul de pornire 1, dar mai jos puteți găsi exemple de produse care au coeficient mai mare:

Polizor unghiular	x 2	Frigider	x 3
Lampă cu halogen	x 1,5	Trimmer	x 2
Trimmer pt garduri vii	x 2	Mașină de tuns iarba electrică	x 2

Dacă doriți să alimentați mai multe produse (de exemplu un bec și un trimmer pentru garduri vii) în același timp, calculul se va face în felul următor:

Dispozitiv	Puterea nominală (W)	Coeficientul de pornire	Putere totală (W)
Bec	100	x 1	100
Trimmer pentru garduri vii	780	x 2	1560
Puterea dorită în Wați			1660 W
Generatorul va trebui să aibă o putere nominală de cel puțin 1660 W. Această valoare nu trebuie să depășească puterea de ieșire maximă a generatorului.			

PUTERILE DE IEȘIRE APROXIMATIVE PENTRU ANUMITE TIPURI DE PRODUSE – VEDEȚI PARETA DE ÎNCEPUT A MANUALULUI.

ÎNTREȚINERE

O bună întreținere este esențială pentru o funcționare sigură, economică și fără probleme.

ATENȚIE! Întreținerea necorespunzătoare, sau nerezolvarea unei probleme înainte de utilizare, poate provoca defecțiuni care să vă rănească grav sau chiar omorâ. Urmați mereu recomandările de inspecție și întreținere conținute în acest manual.

- **Deconectați fișa bujiei înainte de orice operațiune de service la generator. Așteptați până când toate componentele în mișcare s-au oprit complet.**
- Respectați întotdeauna recomandările de verificare și întreținere menționate în acest manual.
- Pentru a vă ajuta să aveți grijă de motor în mod corespunzător, următoarele pagini includ un program de întreținere, procedurile de inspecție de rutină și proceduri simple de întreținere care implică simple instrumente de lucru. Alte reparații, de o mai mare dificultate, sau care necesită instrumente speciale, trebuie să fie efectuate de către un centru de service autorizat.
- Programul de întreținere se aplică în condiții normale de funcționare. Dacă folosiți motorul în condiții grele, cum ar suprasolicitarea sau utilizarea la temperaturi ridicate sau în condiții de umezeală sau praf neobișnuite, consultați service-ul pentru recomandări aplicabile nevoilor dumneavoastră individuale.
- La final de sezon, curățați cu grijă generatorul și toate componentele din metal și piesele mobile, lubrifiați cu vaselină sau ulei, astfel încât generatorul să fie pregătit pentru sezonul următor. Înainte de următoarea utilizare a generatorului, verificați cu atenție toate componentele.
- Verificați frecvent fixarea tuturor șuruburilor, piulițelor, etc., în scopul de a menține generatorul în stare funcționare în condiții de siguranță.
- O dată pe sezon, duceți generatorul într-un centru de service autorizat pentru inspecție și întreținere.

ATENȚIE! Nerespectarea instrucțiunilor și a măsurilor de siguranță și întreținere poate provoca răni grave sau chiar deces. Respectați întotdeauna procedurile și măsurile de precauție prezentate în acest manual de utilizare.

ÎNTREȚINEREA PRODUSULUI

- Manevrarea cu atenție și curățarea cu regularitate asigură funcționalitatea și eficiența produsului pentru o perioadă mai mare de timp
- Păstrați produsul într-o stare bună, dacă este necesar schimbați etichetele de avertizare și instrucțiuni de pe generator.
- Păstrați toate piulițele, șuruburile și șuruburile strânse, asigurându-vă că echipamentul este în stare bună de funcționare în condiții de siguranță.
- Pentru a reduce riscul de incendiu, păstrați motorul, amortizorul și zona unde depozitați benzina ferite de reziduuri sau lubrifianți excesivi.
- Asigurați-vă întotdeauna că orificiile de ventilație sunt ferite de reziduuri.
- Înlocuiți piesele uzate sau deteriorate pentru siguranță. Utilizați numai piese de schimb originale.

CURĂȚAREA

ATENȚIE: Nu udați motorul cu furtunul. Apa îl poate deteriora sau poate contamina sistemul de combustibil.

1. Așteptați ca motorul să se răcească timp de o jumătate de oră înainte de a curăța produsul.

2. Ștergeți suprafața produsului și carcasa motorului cu o cârpă iscată.

Nu folosiți niciodată detergenți agresivi sau solvenți pentru curățare.

ÎNTREȚINEREA BATERIEI

- Bateria nu are nevoie de întreținere suplimentară. Bateria nu trebuie încărcată, produsul se încarcă automat când generatorul este pornit.
- Durata de viață a bateriei poate fi extinsă dacă depozitați bateriile la o temperatură scăzută, cum ar fi într-un frigider sau congelator, unde sunt încetinite reacțiile chimice din baterie.
- Păstrați curate și protejate contactele (polurile) bateriei: aplicați un strat subțire pe suprafața de contact din plumb.
- Bateria nu trebuie descărcată complet, în caz contrar poate fi deteriorată și nu mai poate fi încărcată.
- Încărcați bateria doar cu încărcătoarele concepute pentru acest tip de baterie.
- Înlocuiți bateria (acumulatorul) cu una originală o dată la 12 luni, de preferabil înainte de începerea noului sezon.

ÎNTREȚINEREA MOTORULUI

MĂSURI DE SIGURANȚĂ

- Asigurați-vă că motorul este oprit înainte de a începe orice operațiune de întreținere sau de reparație. Acest lucru va elimina mai multe potențiale pericole:
 - Intoxicarea cu monoxid de la eșapamentul motorului - asigurați-vă că există o ventilație corespunzătoare ori de câte ori utilizați motorul.
 - Arsuri provocate de piesele fierbinți. Așteptați ca motorul și sistemul de evacuare să se răcească înainte de a le atinge.
 - Leziuni cauzate de piesele în mișcare.
- Citiți instrucțiunile înainte de a porni motorul.
- Pentru a reduce riscul de incendiu sau explozie, lucrați cu atenție în apropierea benzinei. Utilizați doar un solvent neinflamabil, nu benzină, pentru a curăța piesele. Păstrați țigările, scânteii și flăcări departe de toate piesele ce țin de combustibil.
- Rețineți faptul că un distribuitor de service autorizat al companiei noastre cunoaște motorul cel mai bine și este complet echipat pentru a-l întreține și repara. Pentru a asigura cea mai bună calitate și fiabilitate, utilizați numai piesele noastre originale noi pentru reparații sau schimburi.

TABELUL DE ÎNTREȚINERE

La fiecare 5 ore	Schimb de ulei
La fiecare 8 ore sau zilnic	Verificați nivelul de ulei Curățați zona din jurul tobei de eșapament și controalele Curățați apărătoarea pentru deget
La fiecare 25 de ore sau anual	Curățați filtrul de aer și prefiltrul (dacă este în dotare)*
La fiecare 50 de ore sau anual	Schimbați uleiul de motor
Anual	Verificați toba de eșapament și parascânteia Înlocuiți filtrul de aer și prefiltrul (dacă este în dotare) Înlocuiți bujia Curățați sistemul de răcire cu aer* Înlocuiți filtrul de combustibil (dacă este în dotare) Verificați în ce condiție sunt furtunurile de combustibil.

*În condiții de mult praf sau când sunt prezente reziduuri în aer, curățați mai frecvent

SCHIMBUL DE ULEI

Scurgeți uleiul de motor cât timp acesta este cald. Uleiul cald se scurge mai rapid. Atenție: Nu scurgeți uleiul cât timp motorul este în funcțiune!

Când scurgeți uleiul din partea de sus al furtunului de umplere cu ulei, rezervorul de combustibil trebuie să fie gol, altfel combustibilul se poate scurge și există pericolul de incendiu sau de explozie.

1. Oprțiți motorul înainte de orice operațiune de service la produs. Așteptați ca toate piesele în mișcare să se oprească de tot și deconectați bujia.
2. Așezați un recipient potrivit lângă motor pentru a colecta uleiul folosit.
3. Scoateți joja de ulei (imag. 13A).
4. Scoateți bolțul de golire (imag. 13B) și așteptați ca uleiul să se scurgă complet în recipient.
5. Pentru un motor care nu dispune de un orificiu de scurgere, vă recomandăm să utilizați o pompă de extracție sau să goliți uleiul înclinând ușor motorul către joja de ulei. Înainte de a înclina generatorul, goliți rezervorul de combustibil. Mențineți partea din spate a bujiei în sus.

Vă rugăm să debarasați uleiul uzat de motor ținând cont de mediul înconjurător. Vă sugerăm să umpleți uleiul folosit într-un recipient etanș și să-l duceți la un centru local de reciclare sau la stația de service. Nu-l debarasați la gunoi sau să-l vărsați pe jos sau în canalizare.

6. Montați înapoi șurubul de scurgere. Cu motorul într-o poziție dreaptă, se umple până la marcajul de sus al joi de ulei recomandat.

ATENȚIE! Utilizarea motorului cu un nivel scăzut de ulei poate cauza deteriorarea motorului.

7. Montați joja cu atenție la locul ei.

Atenție! Spălați-vă mâinile cu săpun și apă după ce ați lucrat cu ulei uzat.

FILTRUL DE AER

Un filtru de aer murdar va diminua debitul de aer către carburator și va duce la scăderea performanței motorului. Verificați filtrul de aer de fiecare dată când folosiți motorul. Va trebui să curățați filtrul de aer mai des dacă utilizați motorul în zone cu foarte mult praf.

ATENȚIE! Utilizarea motorului fără filtrul de aer, sau cu un filtru de aer deteriorat, va permite murdăriei să intre în motor, determinând uzura rapidă a motorului. Acest tip de deteriorare nu este acoperită de garanție.

VERIFICAREA ȘI CURĂȚAREA FILTRULUI DE AER – ELEMENTUL DIN BURETE

ATENȚIE: Filtrul de aer trebuie inspectat (curățat) după 25 de ore de utilizare normală. Inspectați-l mai des dacă produsul este utilizat în zone cu foarte mult praf.

1. Opriti motorul înainte de orice operațiune de service la produs. Așteptați ca toate piesele în mișcare să se oprească de tot și deconectați bujia.
2. Destrângeți carcasa filtrului de aer (imag. 14A).
3. Detașați carcasa filtrului de aer (imag. 14B). Aveți grijă să nu pătrundă mizerie și reziduuri la baza filtrului de aer.
4. Scoateți filtrul de aer (imag. 15A) de la baza acestuia.
5. Spălați elementul din burete în detergent lichid și apă. **NU UTILIZAȚI BENZINĂ!**
6. Uscați la aer elementul filtrului.
7. Puneți câteva picături de ulei de motor pe buretele filtrului și strângeți tare (imag. 15) pentru a împrăștia uniform uleiul și pentru a elimina surplusul.
8. Montați filtrul la locul lui.
9. Închideți carcasa și securizați-o.

NOTĂ: Înlocuiți filtrul dacă este uzat, rupt, deteriorat sau imposibil de curățat.

BUJIA

Pentru cele mai bune rezultate, înlocuiți bujia la fiecare 100 de ore de utilizare. Folosiți numai o bujie recomandată, ce respectă gama de caldură pentru temperaturile normale de funcționare a motorului. Pentru a găsi astfel de bujii, ce vă sunt recomandate, vă rugăm să contactați un centru de service autorizat.

Atenție! Dacă motorul a funcționat, toba de eșapament și bujia vor fi fierbinți. Aveți grijă să nu atingeți aceste părți.

NOTĂ: O bujie nepotrivită poate cauza deteriorarea motorului.

Pentru performanțe bune, bujia trebuie să fie fixată în mod corespunzător și să nu prezinte mizerie.

1. Opriti motorul înainte de orice operațiune de service la produs. Așteptați ca piesele în mișcare să se oprească de tot.
2. Deconectați capacul de la bujie (imag. 16A) și îndepărtați orice murdărie din zona bujiei.
3. Utilizați o cheie de bujii de dimensiuni potrivite pentru a scoate bujia (imag. 30).
4. Verificați bujia. Înlocuiți-o dacă este deteriorată, dacă șaiba de etanșare este într-o stare proastă sau dacă electrodul este uzat.

5. Măsurați distanța dintre electrozi (imag. 17) cu un manometru corespunzător. Decalajul corect este listat în capitolul Specificații. Dacă este necesară reglarea, corectați decalajul îndoind cu atenție electrodul lateral.
6. Instalați bujia cu atenție, cu mâna, pentru a evita uzura la filetare.
7. După ce bujia este la locul ei, strângeți-o cu o cheie de bujii potrivită, în așa fel încât șaiba să fie bine prinsă.
8. La instalarea unei bujii noi, strângeți 1/2 de tură după ce bujia s-a fixat pentru a comprima șaiba.
9. La instalarea bujiei originale, strângeți cu 1/8 - 1/4 de tură după ce bujia s-a fixat, în așa fel încât șaiba să fie bine prinsă.

NOTĂ: O bujie care nu e strânsă bine, se poate înfierbânta și astfel să deterioreze motorul. O strângere excesivă, poate deteriora filetul din capul cilindrului.

10. Atașați capul bujiei la bujie.

GOLIREA REZERVORULUI ȘI A CARBURATORULUI

ATENȚIE! Benzina este foarte inflamabilă și explozivă, existând riscul de arsuri sau răni grave când se lucrează cu combustibil.

- Opriți motorul, lăsați-l să se răcească de tot, păstrând la distanță orice sursă de căldură, scânteii și flăcări.
- Alimentați doar în aer liber.
- Ștergeți imediat dacă s-a vărsat combustibil.

1. Așezați un recipient de benzină corespunzător (imag. 18) sub carburator (și folosiți o pâlnie pentru a evita vărsarea de combustibil.
2. Scoateți șurubul de golire (imag. 18A), apoi setați maneta supapei de alimentare în poziția ON (dacă este echipat cu așa ceva).
3. După ce tot combustibilul s-a scurs în recipient, reintroduceți șurubul de scurgere și șaiba. Strângeți cu atenție șurubul de evacuare.

TOBA DE EȘAPAMENT ȘI PARASCÂNTEIA

ATENȚIE! Motoarele produc căldură în timpul funcționării. Componentele motorului, în special toba de eșapament, sunt foarte fierbinți în timpul funcționării. Când sunt atinse, pot cauza arsuri grave. Materialele inflamabile, ex. fân, crengi uscate, frunze etc, din apropiere pot să ia foc.

- Așteptați ca toba de eșapament, cilindrul și nervurile motorului să se răcească înainte să le atingeți
- Îndepărtați murdăria depusă în zona tobei de eșapament și a cilindrului
- Pentru a obține o parascânție special făcută pentru acest sistem de evacuare, contactați producătorul echipamentului original.

Înlăturați mizeria acumulată în zona tobei de eșapament și a bujiei. Verificați să nu existe crăpături, coroziune sau alte daune la toba de eșapament. Înlăturați parascânția, după caz, și verificați să nu existe daune sau să nu fie înfundat cu sedimente de carbon. Dacă există daune, instalați părți de schimb înainte de utilizare.

ATENȚIE: Când înlocuiți piese, acestea trebuie să fie de același design și instalate în aceeași poziție ca și cele originale. Este posibil ca alte piese să nu se comporte la fel, pot produce defecțiuni și se pot produce accidente.

SEDIMENTELE DE CARBON

Se recomandă să eliminați sedimentele de carbon din cilindru, piston, partea de sus și supapele înconjurătoare la fiecare 100-300 de ore de funcționare într-un centru de service autorizat.

SISTEMUL DE ALIMENTARE

Atenție: Piese de schimb ale instalației de combustibil (dopuri, furtunuri, rezervoare, filtre etc.) trebuie să fie aceleași ca și originalele, în caz contrar apare pericolul de incendiu.

- Verificați cu regularitate furtunurile de alimentare;
- Înlocuiți furtunul de alimentare o dată la 2 ani. Dacă se scurge combustibil din furtun, înlocuiți-l în cel mai scurt timp.

AJUSTĂRI ALE MOTORULUI

Notă: Nu schimbați în niciun fel viteza nominală a motorului (partea carburatorului sau a regulatorului)

Motorul dvs. a fost ajustat din fabrică iar nerespectarea vitezei omologate a motorului poate fi periculoasă pentru siguranța dvs. sau a altora. Dacă setările motorului sunt schimbate în orice fel, garanția va fi anulată. Dacă sunt necesare ajustări suplimentare (de ex. pentru altitudini ridicate), contactați un centru de service autorizat!

DEPANARE

ATENȚIE! Defecțiunile care necesită o intervenție mai complexă trebuie să fie întotdeauna soluționate într-un atelier specializat. Intervențiile neautorizate pot provoca daune. Dacă nu puteți remedia defecțiunea cu ajutorul măsurilor descrise aici, contactați un centru de service autorizat.

PROBLEMA	CAUZA PROBABILĂ	MĂSURI CORECTIVE
Nu este generat curent electric	Comutatorul principal nu este pornit	Setați comutatorul în poziția "ON"
	Conexiunea la priză nu este bună	Ajustați conexiunea la priză
	Nu se poate ajunge la turația nominală a generatorului	Contactați un centru de service autorizat.
Nu există electricitate la receptorul de curent direct	Întreprupătorul de curent direct este declanșat	Apăsați butonul întreprupătorului de curent direct
Motorul nu pornește	Nu există suficient combustibil	Alimentați
	Nu există suficient ulei	Verificați și umpleți cu ulei până la nivelul corespunzător
	Comutatorul este în poziția "OFF"	Setați-l în poziția "ON"
	Viteza și forța de a trage mânerul de pornire nu sunt suficient de puternice	Porniți motorul conform cerințelor pentru o pornire corespunzătoare
	Sedimente de carbon pe bujie	Demontați, verificați și curățați bujia
	Motorul este inundat cu combustibil	Detasați bujia, curățați-o și înlocuiți-o. Porniți motorul cu șocul în poziția  .

ATENȚIE! Defecțiunile care nu pot fi rezolvate cu ajutorul acestui tabel pot fi rezolvate de către un centru de service autorizat.

TRANSPORT

Atenție! Așteptați ca motorul să se răcească înainte de a transporta produsul.

Rezervorul trebuie să fie gol. Combustibilul vărsat sau vaporii se pot aprinde.

1. Goliți rezervorul înainte de a transporta produsul.
2. Goliți rezervorul cu o pompă de aspirație. Porniți motorul și lăsați-l să ruleze până când se consumă toată benzina și se oprește.
3. Montați capacul rezervorului.
4. Setați comutatorul motorului și valva de combustibil (dacă este în dotare) în poziția OFF sau STOP.
5. Așteptați ca motorul să se răcească înainte de a-l transporta.
6. Aveți grijă să nu scăpați sau să loviți produsul în timpul transportului.
7. Securizați produsul cu ajutorul unor curele în poziție dreaptă atunci când îl transportați.
8. Aveți grijă să nu loviți produsul în timpul transportului. Nu așezați obiecte pe produs.

- Atingerea produsului sau a tobei de eșapament atunci când este fierbinte poate cauza arsuri grave sau chiar incendii; așteptați ca produsul să se răcească înainte de a-l transporta sau depozita.
- Nu utilizați generatorul în timp ce este într-un vehicul. Scoateți generatorul din vehicul și utilizați-l într-un spațiu bine ventila.
- Evitați o locație unde produsul este expus la lumină solară directă, atunci când îl urcați într-un vehicul. Dacă generatorul este lăsat într-un vehicul expus la lumina solară timp de mai mult ore, temperaturile ridicate pot cauza evaporarea benzinei și astfel o posibilă explozie.

DEPOZITARE

UTILIZAREA CU REGULARITATE A GENERATORULUI

- Este esențial ca generatorul să fie utilizat cu regularitate.
- Acest lucru va preveni acumularea de reziduuri sau nămol în sistemul de alimentare și, de asemenea, va elimina umezeala din furtunuri.
- Utilizați generatorul lăsându-l să ruleze la cel puțin jumătate din randamentul său timp de 30 de minute pe lună. Tratamentele pentru benzină care previn contaminarea acestuia sunt disponibile la dealerul dvs. Rezolvarea problemelor legate de combustibil ce implică schimbarea carburatorului nu constituie o parte a garanției produsului.

ATENȚIE! Motorul trebuie să se fi răcit complet înainte de a depozita produsul.

- Nu depozitați niciodată produsul cu benzină în rezervor în interiorul unei clădiri, unde se pot aduna noxe ce să ajungă la o flacără deschisă sau o scânteie.
- Așteptați ca motorul să se răcească înainte de a-l depozita într-un spațiu închis.
- Înlocuiți piesele uzate sau deteriorate, pentru siguranța dvs.
- Dacă trebuie golit rezervorul, acest lucru trebuie să se facă în exterior.

INSTRUCȚIUNI DE DEPOZITARE A MOTORULUI

Atenție! Nu depozitați motorul în apropierea sobelor, cuptoarelor, încălzitoarelor de apă cu bec de control, respectiv alte dispozitive care pot produce scânteii.

PREGĂTIREA PENTRU DEPOZITARE

O pregătire potrivită pentru depozitare este esențială pentru a evita apariția unor probleme la motor și aspectul acestuia. Următorii pași vă vor ajuta să nu permiteți rugini și coroziunii să afecteze funcționarea și condiția motorului, fiindu-vă mai ușor să-l porniți atunci când este utilizat din nou.

CURĂȚAREA

Dacă motorul a funcționat de puțin timp, lăsați-l să se răcească timp de cel puțin o jumătate de oră înainte de a-l curăța. Curățați toate suprafețele exterioare, eliminați orice bucată desprinsă de vopsea și acoperiți zonele care ar putea rugini, cu un strat subțire de ulei.

NOTĂ: Utilizarea unui furtun de grădină sau a unui echipament de spălare sub presiune poate face să ajungă apă în filtrul de aer sau în toba de eşapament. Apa care ajunge în filtrul de aer va îmbiba filtrul de aer iar apa care trece prin filtrul de aer sau prin toba de eşapament poate ajunge la cilindru, provocând daune.

MĂSURI DE PRECAUȚIE LA DEPOZITARE

- Dacă motorul dvs. va fi depozitat cu benzină în rezervorul de combustibil și în carburator, este important să se reducă pericolul de aprindere a vaporilor de benzină. Selectați o zonă de depozitare bine ventilată, departe de orice aparat care funcționează cu flacără, cum ar fi un cuptor, boiler, sau uscător de rufe.
- De asemenea, evitați orice zonă unde un motor electric produce scântei, sau se lucrează cu anumite scule electrice.
- Dacă este posibil, evitați zonele cu umiditate ridicată, deoarece aceasta favorizează apariția ruginii și coroziunea.
- Dacă există benzină în rezervorul de combustibil, lăsați supapa de alimentare în poziția OFF.
- Păstrați motorului fără să fie înclinat. Înclinarea poate cauza scurgeri de combustibil și ulei.
- După ce motorul și sistemul de evacuare s-a răcit, acoperiți-le cu ceva pentru a le feri de praf. Un motor și un sistem de evacuare fierbinte poate aprinde sau topi anumite materiale.
- Nu utilizați folii de plastic ca învelitoare de praf. O acoperitoare neporoasă va reține umezeală în jurul motorului, favorizând apariția ruginii și a coroziunii.

ADĂUGAREA UNUI STABILIZATOR DE BENZINĂ PENTRU A PRELUNGI DURATA DE DEPOZITARE A COMBUSTIBILULUI

Pentru a proteja motorul, utilizați un Stabilizator de benzină, disponibil la stațiile de combustibil. Când adăugați un stabilizator de benzină, umpleți rezervorul cu benzină proaspătă. Dacă este umplut doar parțial, aerul din interior va favoriza deteriorarea combustibilului în timpul depozitării. Dacă aveți un recipient de benzină pentru realimentare, asigurați-vă că acesta conține numai benzină proaspătă.

1. Adăugați stabilizatorul de benzină respectând instrucțiunile producătorului.
2. După adăugarea unui stabilizator de benzină, lăsați motorul să funcționeze în aer liber timp de 10 minute pentru a vă asigura că benzina tratată a înlocuit benzina netratată din carburator.

DEPOZITAREA ÎN AFARA SEZONULUI

Dacă motorul va fi depozitat cu benzină în rezervor și carburator, benzina se va oxida și se va deteriora. Benzina învechită va face pornirea mai dificilă și lasă reziduuri de rășină care pot înfunda sistemul de alimentare. Dacă benzina din motor se deteriorează în timpul depozitării, este posibil să fie nevoie să duceți în service sau să înlocuiți carburatorul sau alte componente ale sistemului de alimentare. Combustibilul nu poate fi lăsat în motor pentru mai mult de 14 zile. Dacă este lăsat mai mult, poate deteriora motorul, iar aceste daune nu sunt acoperite de garanție. Adăugarea stabilizatorului de combustibil poate extinde durata de viață a combustibilului.

1. Asigurați-vă că zona de depozitare nu conține umiditate excesivă sau praf.

ATENȚIE! Benzina este extrem de inflamabilă și explozivă în anumite condiții. Nu fumați și nu permiteți flăcărilor și scânteiilor să ajungă în apropierea acesteia.

2. Goliți benzina din rezervor într-un recipient corespunzător.

- A) Setați comutatorul motorului în poziția ON și destrângeți șurubul de golire al carburatorului (imag. 18A) apoi goliți benzina din carburator într-un recipient corespunzător.
- B) Cu șurubul de golire destrâns, detașați mufa bujiei și trageți mânerul de pornire de 3-4 ori pentru a goli benzina din pompa de combustibil.
- C) Setați comutatorul motorului în poziția OFF și strângeți bine șurubul de golire.

3. Schimbați uleiul de motor.

4. Scoateți bujia și turnați aproximativ o lingură de ulei de motor curat în cilindru. Acționați demarorul de câteva ori pentru a distribui uleiul și montași la loc bujia.

5. Trageți ușor de mânerul starterului până când începe să opună rezistență. În acest moment, pistonul urcă în cursa de compresie și se închid valvele de intrare și evacuare. Depozitarea motorului în această poziție îl va proteja de apariția coroziunii interne.

- Așteptați ca generatorul să se răcească înainte de a-l depozita.
- Acoperiți produsul cu o protecție corespunzătoare, care nu reține umezeala. Nu folosiți folie de plastic ca învelitoare împotriva prafului. O învelitoare non poroasă va reține umezeala în jurul motorului, favorizând rugină și coroziunea.
- Depozitați generatorul într-un loc bine ventilat, uscat, unde să nu fie la îndemâna copiilor.
- Temperatura de depozitare este de 0 – 20°C.

SCOATEREA DIN DEPOZITARE

Verificați motorul așa cum este descris în secțiunea VERIFICĂRI ÎNAINTE DE UTILIZARE din acest manual. Dacă rezervorul a fost golit înainte de depozitare, umpleți rezervorul cu benzină proaspătă. Dacă păstrați un recipient de benzină pentru realimentare, asigurați-vă că acesta conține numai benzină proaspătă. Benzina se oxidează și se deteriorează în timp, cauzând o pornire grea și înfundare. Dacă cilindrul a fost acoperit cu ulei în vederea depozitării, motorul va scoate puțin fum la pornire. Acest lucru este normal.

DEPOZITAREA COMBUSTIBILULUI

- Depozitați benzina în recipiente speciale, altfel există risc de contaminare a combustibilului.
- Nu depozitați motorul în apropierea sobelor, cuptoarelor, încălzitoarelor de apă cu bec de control, respectiv alte produse care pot produce scântei.
- Dacă folosiți benzină contaminată există risc de funcționare neregulată a motorului sau daune.
- Depozitați cantitatea minimă de combustibil pe care o puteți utiliza până la 14 zile. Nu folosiți combustibil mai vechi de 14 zile.

INSTRUCȚIUNI DE DEPOZITARE SPECIFICE

1. Depozitați produsul într-un loc uscat, curat și protejat de îngheț, departe de accesul persoanelor neautorizate.
2. Acoperiți produsul cu o protecție corespunzătoare, care să nu rețină umezeala. Nu folosiți folii de plastic ca protecție împotriva prafului. O folie neporoasă va reține umezeala în jurul motorului, favorizând apariția ruginii și coroziunii.

3. Păstrați produsul într-o stare bună și dacă este necesar schimbați etichetele de avertizare și instrucțiunile afișate pe produs.

NOTĂ: În timpul depozitării trebuie acordată atenție pentru a proteja produsul de rugină. Folosind un ulei ușor sau silicon, acoperiți echipamentul, în special componentele de metal și cele mobile.

DEPOZITAREA BATERIEI

- Temperatura de depozitare este de 0 – 20°C.
- Încărcați bateria înainte de depozitare. Depozitați bateria într-un loc uscat, întunecos și stabil din punct de vedere termic.
- În situația unei depozitări pe termen lung, vă recomandăm să demontați cel puțin bateria.
- În situația unei depozitări pe termen lung, vă recomandăm să reîncărcați bateria o dată la 6 luni.
- Bateria trebuie înlocuită după un an de utilizare.

SERVICE ȘI PIESE DE SCHIMB

- Asigurați-vă că reparațiile sunt făcute de un personal de calificat, folosind doar piese de schimb identice. Acest lucru va asigura siguranța funcționării generatorului.
- Dacă aveți nevoie de consiliere tehnică, reparații, piese de schimb sau de fabrică originale, contactați cel mai apropiat service WERCO autorizat. Pentru informații cu privire la locații de service, vizitați www.hecht.cz.
- La comandarea pieselor de schimb, vă rugăm să menționați numărul părții; acesta poate fi găsit pe www.hecht.cz

DEBARASARE

- Debarasați produsul, accesoriile și ambalajele, conform cerințelor de protecție a mediului la centrul de reciclare.
- Acest produs nu face parte din categoria deșeurilor menajere. Protejați mediul înconjurător și duceți acest produs la punctele de colectare recunoscute, unde va fi primit gratuit. Pentru mai multe informații vă rugăm să contactați autoritățile locale sau cel mai apropiat punct de colectare. Debarasarea necorespunzătoare poate fi pedepsită conform reglementărilor naționale.
- Benzina și uleiul sunt de asemenea deșeuri periculoase. Debarasați-le în mod corespunzător. Acestea nu fac parte din categoria deșeurilor menajere. În ceea ce privește aruncarea uleiului și combustibilului, contactați autoritățile locale, centrul de service sau distribuitorul dumneavoastră.
- Bateria conține substanțe toxice. Materialele toxice trebuie debarasate într-un anumit mod, pentru a preveni contaminarea mediului înconjurător. Duceți bateriile uzate la un centru de reciclare. Nu debarasați bateria împreună cu resturile menajere, în foc sau apă.

GARANȚIA PRODUSULUI

- Pentru acest produs, oferim o garanție și ne asumăm responsabilitatea legală pentru defecte, timp de 24 de luni de la livrarea produsului.
- Pentru uz corporativ, comercial, urban și altele decât utilizarea privată, este valabilă o garanție a calității timp de 6 luni de la livrare, iar pentru motoarele Briggs & Stratton o garanție a calității de la livrarea produsului timp de 90 de zile.
- Toate produsele sunt proiectate pentru uz casnic, dacă nu există o altă informație în manualul de instrucțiuni sau în descrierea de funcționare. Atunci când se utilizează alt mod sau în contradicție cu manualul de instrucțiuni, cererea nu este recunoscută ca fiind legitimă.
- Selectarea necorespunzătoare a anumitor produse și faptul că produsul nu îndeplinește cerințele dumneavoastră, nu poate fi un motiv pentru plângere. Cumpărătorul trebuie să fie familiarizat cu proprietățile produsului.
- Cumpărătorul are dreptul de a solicita vânzătorului să verifice funcționalitatea produsului și să îl familiarizeze cu funcționarea sa.
- O condiție prealabilă primirii cererilor de garanție este că orientările pentru funcționare, service, curățenie, depozitare și întreținere au fost urmate.
- Deteriorările cauzate de uzura fizică și rupere, supraîncărcare, utilizarea incorectă sau intervenții în afara unui service autorizat în perioada de garanție, sunt excluse de la garanție.
- Garanția nu acoperă uzura cauzată de utilizarea obișnuită și componente denumite consumabile comune (de exemplu: tarifele de service, filtre, lame, cureaua trapezoidală și curelele dințate, lanțuri, piese de carbon, garnituri, bujii).
- Din garanție sunt excluse uzura produsului sau a unor părți cauzată de utilizarea normală a produsului sau a unor părți ale produsului (de exemplu, baterie scăzută sau capacitate redusă a bateriei, după o perioadă de viață de obicei de 6 luni) și în alte părți supuse uzurii naturale.
- Pentru piesele vândute la un preț mai mic, garanția nu acoperă defectele pentru care a fost negociat prețul mai mic.
- Daunele cauzate de defecte ale materialelor sau de o eroare a producătorului vor fi remediate gratuit printr-o livrare - înlocuire sau reparație. Se consideră că produsul revine în centrul nostru de service în întregime și cu dovada cumpărării.
- Instrumentele de curățare, întreținere, inspecție și de aliniere nu fac parte din actul de garanție și sunt servicii plătite.
- Reparațiile care nu fac obiectul garanției, se pot face în centrul nostru de service, contra cost. Centrul nostru de service va fi bucuros să vă elaboreze un buget al costurilor.
- Vom lua în considerare numai dispozitivele care au fost livrate curate, complete, cu condiția ca acestea să fie ambalate corespunzător și să se facă plata. Dispozitivele trimise ca bunuri neplătite, ca bunuri voluminoase, cu transport special, nu vor fi acceptate.
- În caz de cerere de garanție justificată, vă rugăm să contactați centrul nostru de service. Acolo veți primi informații suplimentare cu privire la prelucrarea cererilor.
- Informații despre locațiile de servicii se găsesc la www.hecht.cz
- Vă debarasăm gratuit de vechile dumneavoastră produse electrice.

GARANȚIA MOTORULUI

UZURA NORMALĂ:

La fel ca în cazul tuturor dispozitivelor mecanice, motoarele au nevoie de service periodic și înlocuirea pieselor de schimb, pentru a funcționa corect. Garanția nu are legătură cu astfel de reparații, atunci când durata de viață a părților motorului a fost epuizată prin funcționare normală.

O ÎNTREȚINERE NECORESPUNZĂTOARE:

Durata de viață a motorului depinde de condițiile în care este folosit și de îngrijirea care îi este dată. Garanția nu vizează deteriorarea cauzată de praf, murdărie, nisip sau alte materiale abrazive care au pătruns în motor ca urmare a întreținerii incorecte. Această garanție se referă numai la materiale și defecte de producție. Prin urmare, nu cereți să primiți banii înapoi sau să fie înlocuite echipamente în care motorul poate fi montat. Garanția nu include nici reparații cauzate de:

- Folosirea altor piese de schimb decât cele originale.
- Elemente de control sau dispozitive care fac pornirea dificilă, determină reducerea producției de energie și reduce durata de viață (contactați producătorul dispozitivului).
- Carburatoare slăbite, țevi de combustibil înfundate, supape închise sau alte defecte cauzate de utilizarea de combustibil murdar sau vechi. Utilizați doar benzină fără plumb în stare proaspătă și **stabilizator de combustibil**.
- Piese care sunt tocite sau rupte datorită funcționării cu un nivel de ulei insuficient, folosind ulei murdar sau ulei cu specificații incorecte. Folosiți uleiul recomandat de producător.
- Reparare sau reglare de componente conectate sau de asamblu, de exemplu, cuplaje de viteze, control de la distanță și altele, nu cele originale.
- Deteriorarea sau uzura pieselor cauzate de particulele de praf care au pătruns în motor din cauza unor lucrări de întreținere incorecte sau asamblarea filtrului de aer sau utilizarea unui curățător sau aspirator care nu este original.
- Piese care au fost avariate din cauza depășirii vitezei sau supraîncălzirii provocat de infundarea sau blocarea țevilor de răcire sau spațiului volant cu iarbă, așchii sau murdărie sau daune cauzate de funcționarea motorului în spațiu închis.
- Deteriorarea motorului sau a părților sale de către vibrații anormale cauzate de slăbirea ansamblului motorului, cuțite de cosit slăbite sau volante dezechilibrate, fixarea incorectă a dispozitivului la arborele motorului, depășirea vitezei sau altă utilizare incorectă.
- Îndoirea sau ruperea arborelui cotit după lovirea unui obiect rigid sau supraîntinderea curelei trapezoidale.
- Motorul sau componente ale acestuia deteriorate, de exemplu camera de ardere, supape, garnituri de supape, supapa de conducere sau arderea bobinei de pornire ca urmare a folosirii de combustibil necorespunzător - de exemplu gaz lichid, gaze naturale, benzină incorectă etc.

DECLARAȚIA DE CONFORMITATE

RO	CS	SK	PL
Noi, producătorul și deținătorul documentelor pentru eliberarea acestei "Declarații de conformitate":			
HECHT MOTORS s r.o., Za mlynem 25/1562, 147 00 Praha 4, Czech Republic, ICO 61461661			
Declarăm pe propria răspundere			
Produsul			
Generator pe benzină			
Denumire comercială și tip			
HECHT GG 10000			
Model			
SC10000-III			
Procedura utilizată pentru evaluarea conformității:			
În conformitate cu Directiva 2000/14/EC, Anexa VI, modificată prin 2005/88/EC			
Această declarație a fost emisă pe baza certificatului și protocoalelor de măsurare aparținând de			
Hangzhou Wanve Testing Technology Co., Ltd., P.R.C.; AV Technology Ltd, United Kingdom; VCA Headquarters, United Kingdom			
Această declarație de conformitate este emisă în conformitate cu Directivele UE:			
2014/30/EU, 2014/35/EU; 2006/42/EC, 2000/14/EC & 2005/88/EC, 97/68/EC & 2011/26/EU			
Tip motor			
192FB			
Număr de validare			
e11*97/68SA*2010/26*2756*00			
Următoarele norme armonizate sunt utilizate pentru garanție conformității, împreună cu normele și reglementările naționale			
EN 60204-1; EN 12601; EN ISO 3744; EN 60529, ISO 8528-10; EN 55012			
Nivelul de putere acustică garantat			
L_{WA} = 97 dB (A)			

Nivelul de putere acustică măsurat			
L_{WA} = 96 dB (A)			
Numărul protocolului de măsurare care demonstrează conformitatea cu cerințele directive 2005/88/EC			
OND-2016508-04-10			
<p>Confirmăm prin prezenta că:</p> <p>-Acest produs, definit de datele menționate, este în conformitate cu cerințele de bază menționate în reglementările guvernamentale și cerințele tehnice și este sigur pentru funcționarea obișnuită, pentru utilizarea determinat de producător</p> <p>Au fost luate măsuri pentru a asigura conformitatea tuturor produselor introduse pe piață cu documentația tehnică și cerințele reglementărilor tehnice</p> <p>În Praga, la data de</p>			
13.12.2016			
Nume			
Rudolf Runštuk			
Titlu: Director executiv			

CONFIRMAREA FAMILIARIZĂRII CU UTILIZAREA PRODUSULUI

RO	RO	SK	PL
Numele produsului*			
Model*			
Data achiziției*			
Nr. de serie al produsului*			
Cumpărător (nume, numele companiei), adresă *			
Confirm că am primit produsul complet funcțional împreună cu instrucțiuni și dovada de cumpărare de la un dealer oficial autorizat HECHT MOTORS și accept termenii acestei garanții.			
* A se completa de către vânzător			
Semnătura cumpărătorului/		Ștampila și semnătura/	
<p>Service Central/ CENTRÁLNÍ SERVIS / CENTRÁLNY SERVIS / SERWIS CENTRALNY HECHT MOTORS. s r.o., U Mototechny 131, 251 62 Tehovec, Tel: +420 323 601 347, Fax: +420 323 661 348, www.hecht.cz, servis@hecht.cz HECHT SK, spol. s r.o., Letisková 20, 971 01 Prievidza, Tel: +421 46 542 03 20, Fax: +421 46 542 72 07, www.hecht.sk, reklamacie@hecht.sk HECHT Polska sp. z o.o., ul. Mickiewicza 54, 66-450 Bogdaniec, Tel: 48 957 117 140, Fax: 48 957 117 141, www.hechtpolska.pl, info@hechtpolska.pl HECHT HUNGARY Kft., Il. Rakoczi Ferenc ut 323, 1214 Budapest, www.hecht.hu</p>			