

Manual de utilizare pentru freză de zăpadă pe benzină

HECHT 9666



FELICITĂRI PENTRU ACHIZIȚIONAREA PRODUSULUI MARCA HECHT. Acest manual conține informații importante despre siguranță, instalare, utilizare, întreținere, depozitare și depanare. Păstrați instrucțiunile într-un loc sigur pentru a putea găsi informațiile pe viitor sau pentru fi utile altor utilizatori. Având în vedere dezvoltarea tehnologică constantă și adaptarea la cele mai noi standarde de exigență ale UE, pot apărea unele diferențe în acest manual. Fotografiiile sunt doar în scop ilustrativ și pot să nu se potrivească exact cu produsul. Nu va fi luată în considerare nici o plângere legală asociată cu aceste manual de utilizare. Pentru orice nelămurire, contactați importatorul sau distribuitorul.

SIMBOLURI DE SIGURANȚĂ

SPECIFICAȚII

PIESE DE SCHIMB

DESCRIEREA PRODUSULUI

GHID DE ILUSTRAȚII













ACCESORII RECOMANDATE





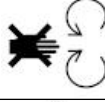













MANUAL DE UTILIZARE













CONFIRMAREA FAMILIARIZĂRII CU UTILIZAREA PRODUSULUI

DECLARAȚIA DE CONFORMITATE

SIMBOLURI DE SIGURANȚĂ

	<p>Produsul dvs. trebuie folosit cu atenție. În acest sens, au fost amplasate etichete pe produs, pentru a vă reaminti în imagini principalele precauții ce trebuie luate în timpul utilizării. Semnificația lor este explicată mai jos.</p>
	<p>Aceste etichete sunt considerate o parte a produsului și nu pot fi îndepărtate sub nicio formă de pe produs.</p> <p>ATENȚIE: Păstrați simbolurile de siguranță clare și vizibile pe produs. Înlocuiți simbolurile dacă lipsesc sau sunt ilizibile.</p>
	<p>Înțelegerea corespunzătoare a acestor simboluri vă va permite să folosiți produsul mai bine și mai sigur. Vă rugăm să le citiți și să le rețineți semnificația.</p>
	Citiți manualul de instrucțiuni.
	Utilizați protecție pentru ochi, urechi și cap
	Există riscul de rănire din cauza obiectelor expulzate.
	Păstrați la distanță față de produs alte persoane și animale domestice.
	Atenție! Risc de accidentare a mâinilor și a picioarelor.
	Păstrați mâinile și picioarele la o distanță de siguranță
	Nu atingeți dacă produsul este în mișcare
	Opriți motorul înainte de a curăța orificiul de evacuare
	Risc de accidentare la piesele rotative
	Atenție! Recul!
	Nu atingeți piesele produsului înainte ca acestea să se oprească de tot
	Atenție! Tensiune periculoasă!

	Benzina poate cauza un incendiu și exploda. Fumatul și focul deschis sunt interzise.
	Risc de explozie!
	Risc de explozie! Nu completați cu combustibil dacă motorul este în funcțiune.
	Atenție la gazele toxice!
	Atenție! Nu utilizați acest produs în încăperi slab ventilate. Există riscul de a inhala gaze toxice!
	Risc de arsuri. Păstrați o distanță sigură față de componentele fierbinți ale produsului.
	Atenție! Pericol de arsuri la contactul cu motorul și toba de eșapament.
	Opriți motorul și detașați cheia înainte de a lucra la produs!
	Opriți motorul și detașați cheia din contact înainte de a alimenta!
	Verificați maneta de ulei înainte de utilizare. Umpleți cu ulei dacă este necesar.
	Primer
	Cheie
	Simbol starter cu recul
	Simbolul pentru șoc.
	Combustibil
	Manetă accelerație - repede (iepure) / încet (țestoasă)
	Mașalier
	Ulei

1 / ON 0 / OFF	ON / OFF
	Stop
	Capacitatea cilindrică a motorului
	Puterea maximă a motorului
	Greutate
	Lățime de lucru
	Înălțimea spațiului de lucru
	Diametrul maxim al suflantei
	Viteza maximă a suflantei
	Produsul se conformează standardelor UE în vigoare.
	Control săpare zăpadă și aruncarea acesteia
	Control dispozitiv de rulare
	Comutator lumină ON/OFF
	Comutator încălzire mâner ON/OFF
IAN	Numărul articolului de identificare

SPECIFICAȚII

Motorul - 4 timpi, un cilindru, OHV	✓
Putere motor, conform SAE J1940	5,2 kW / 7 CP
Capacitate cilindrică	252 cm³
Turația motorului (rpm)	3600 / min.
Sistem de răcire cu aer	✓
Sistem de lubrifiere - pulverizare	✓
Distanța dintre electrozii bujiei	0,76 mm
Capacitatea rezervorului	3,5 l
Tip de combustibil – benzină fără plumb	✓
Cifra octanică minimă	90
Capacitatea rezervorului de ulei	0,6 l
Ulei de lubrifiere pentru motor	SAE 5W-30
Ulei recomandat	HECHT 5W-40
Pornire - manuală/electrică	✓ / ✓ (230V/50 Hz)
Diametrul maxim al suflantei	375 mm
Viteza maximă a sfredelului	120 / min.
Înălțimea cupei de colectare	54 cm
Distanța maximă de aruncare a zăpezii	> 15 m
Cutia de viteze – înainte / mașalier	6 / 2
Unghiul de rotație al jgheabului	190°
Greutate	110 kg
Condiții de utilizare	-15°C - 0°C
Nivelul de presiune acustică măsurat conform normei ISO 8437:1989+A1	LpA = 88,2 dB (A); K = 2,5 dB (A)
Nivelul de vibrații conform normei ISO 8437:1989+A1	4,682 m/s²; K = 1,5 m/s²
Specificațiile pot fi schimbate fără o notificare în prealabil	

PIESE DE SCHIMB

Extras din lista de piese de schimb. Codul pieselor pot fi schimbate fără o notificare în prealabil. O listă completă și actualizată a pieselor de schimb poate fi găsită pe www.hecht.cz

RO	Codul piesei
Bujie	746001076
Filtru de aer	30-404
Bolț de forfecare	966600228
* Vă rugăm să menționați tipul motorului și numărul de serie atunci când comandați piesele de schimb pentru motor.	

DESCRIEREA PRODUSULUI

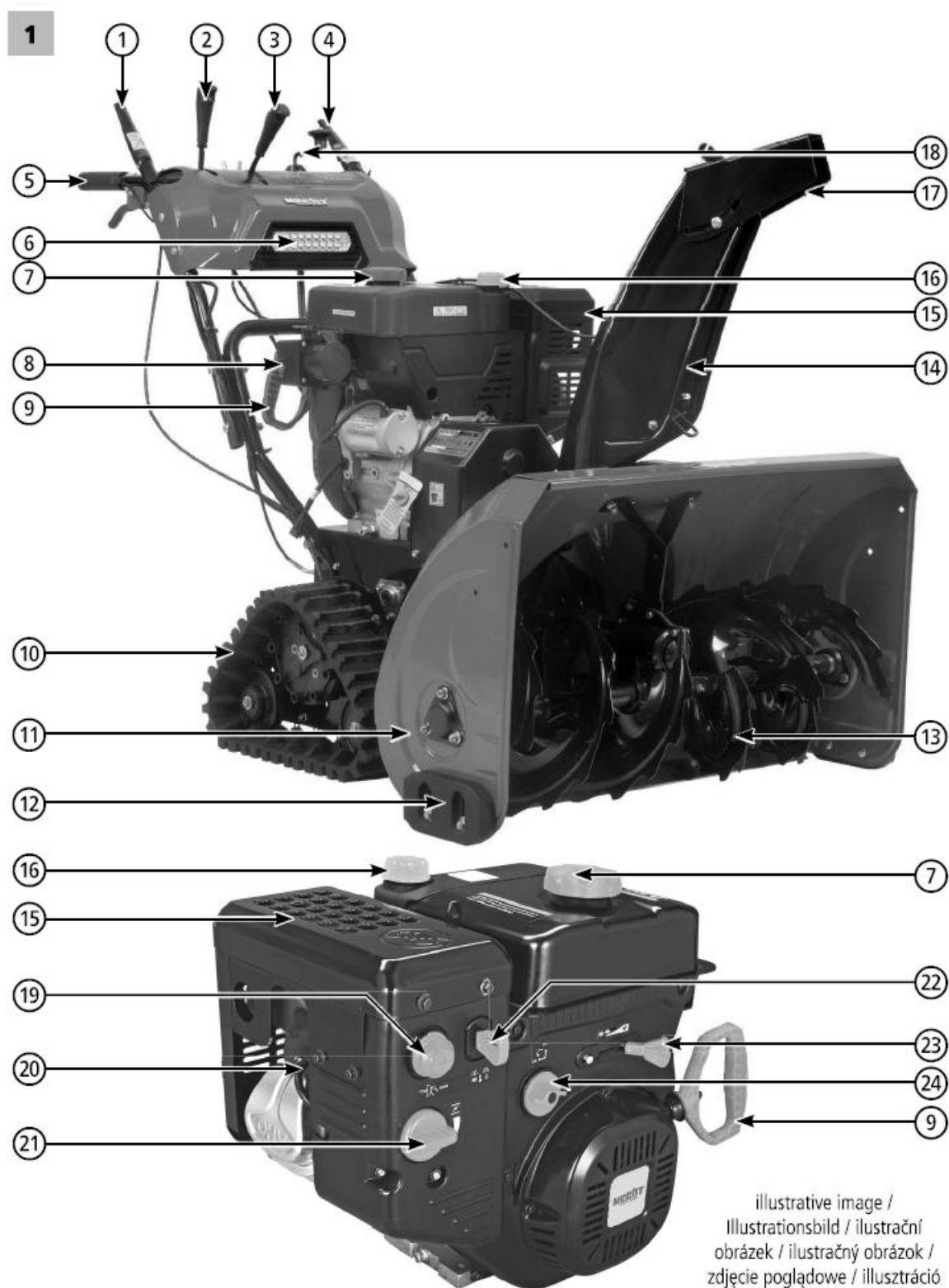

1. Control deplasare
2. Schimbător viteze
3. Ajustarea distanței de aruncare
4. Control sfredel
5. Mâner
6. Lumină LED
7. Capac rezervor de combustibil
8. Buton pentru sursa de alimentare
9. Mâner starter
10. Șenile
11. Cupă de colectare
12. Tachet opritor
13. Sfredel
14. Jgheab
15. Tobă de eșapament
16. Capac rezervor de ulei
17. Ghidaj pentru jgheab
18. Control direcție jgheab
19. Primer
20. Capac bujie
21. Șoc
22. Cheie de siguranță
23. Maneta de accelerație
24. Supapă combustibil

GHID DE ILUSTRĂȚII

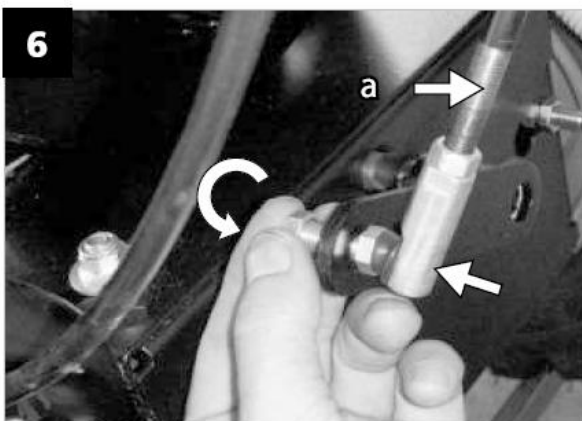
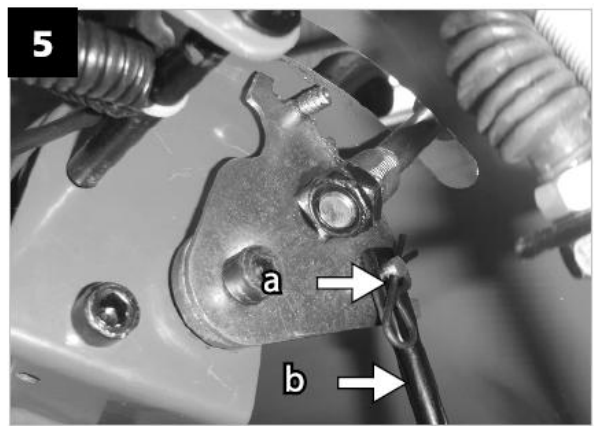
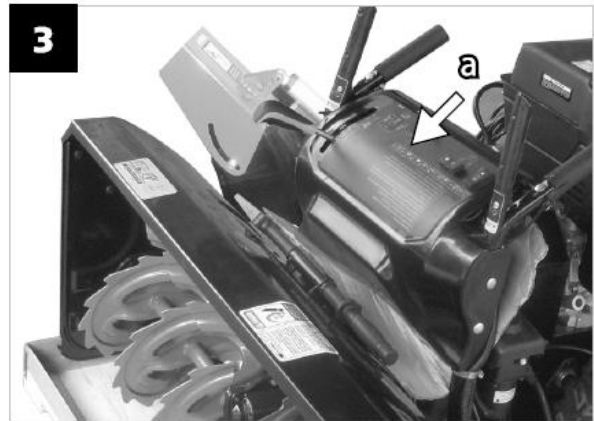

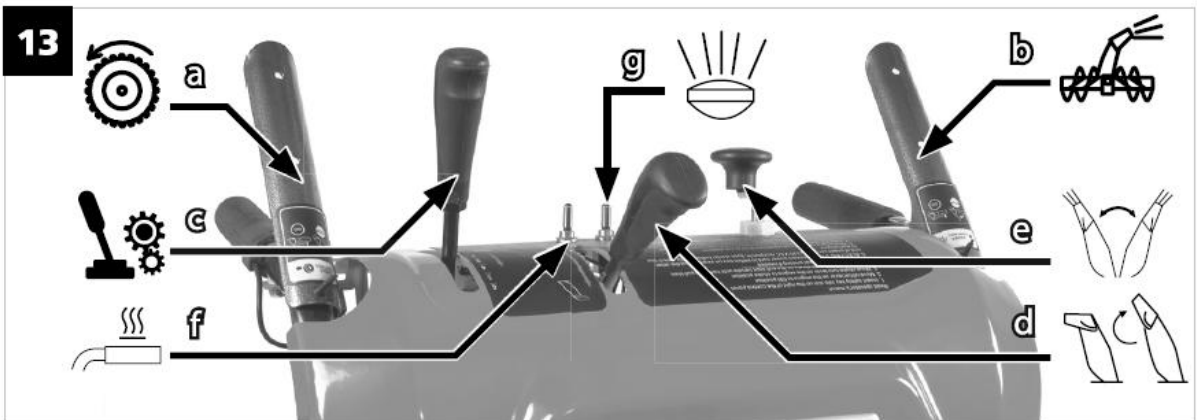
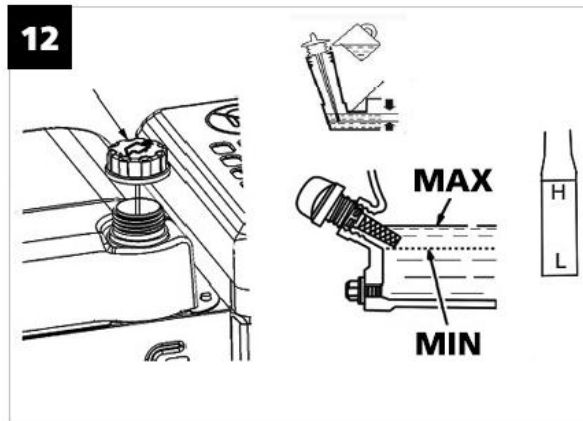
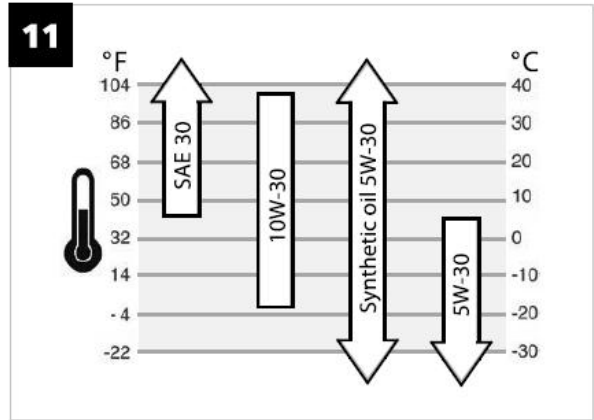
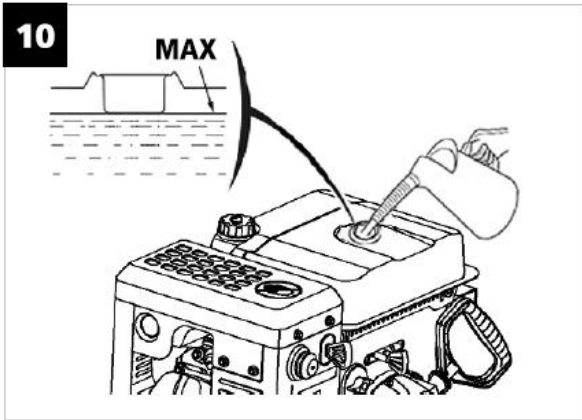
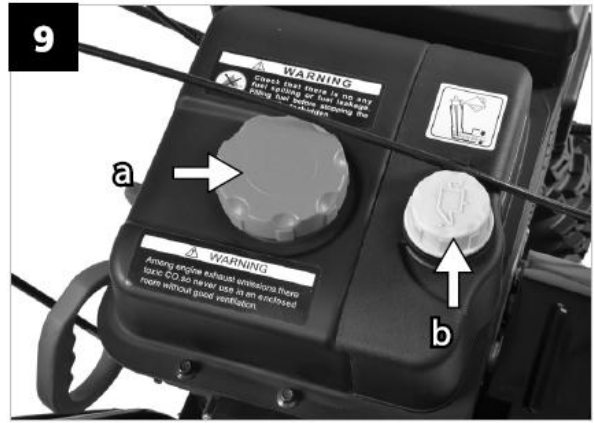
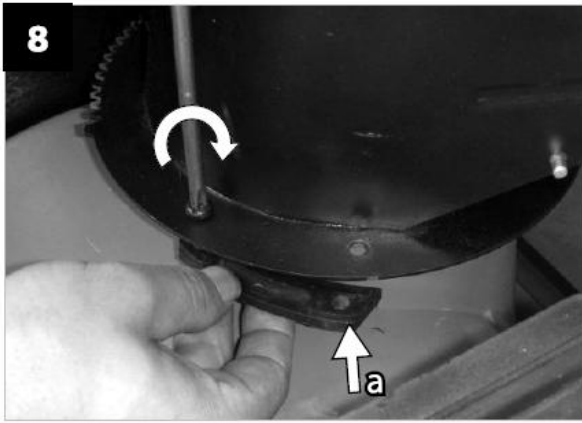

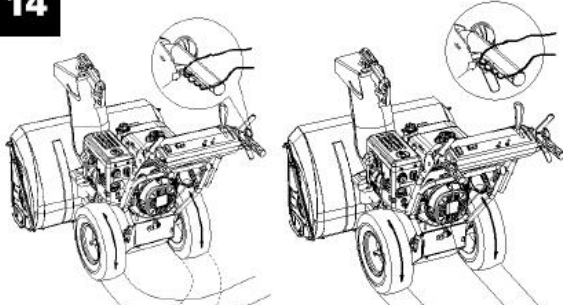
14

illustrative image / ilustrační obrázek / ilustračný obrázok /
zdjęcie poglądowe / illusztráció

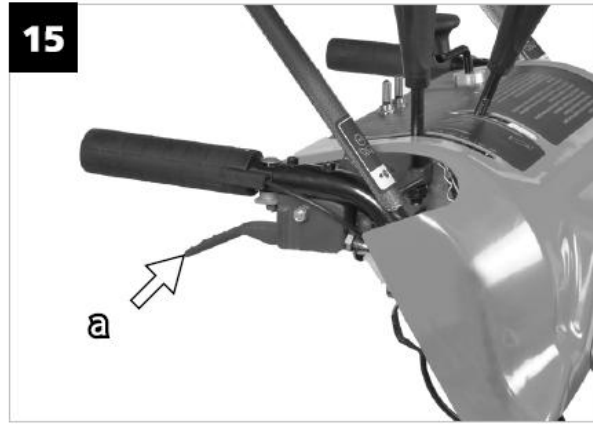
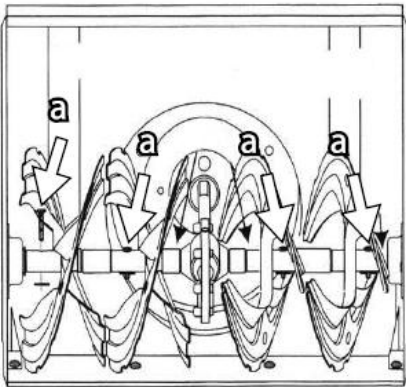
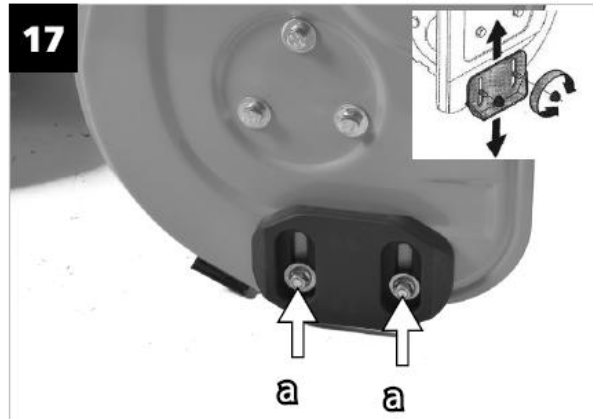
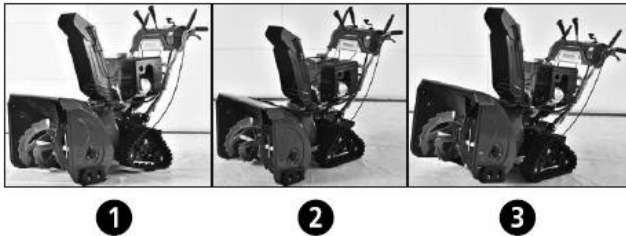
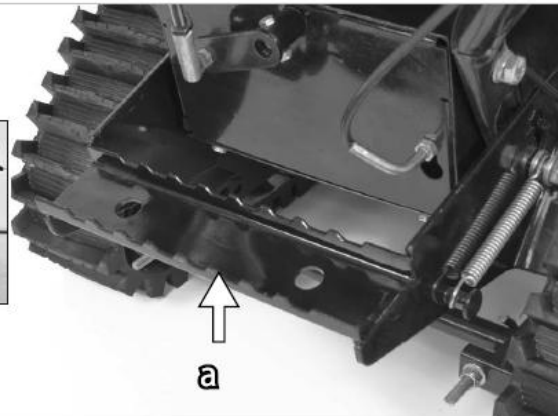
15**16****17****18****1****2****3****a****19**

Safety key / Zündschlüssel / Bezpečnostní klíč / Bezpečnostný
klúčik / Klucz zabezpieczający / Biztonsági kulcs

Throttle lever / Gashebel / Plynová páka /
Plynová páka / Dźwignię gazu / Gázkar

Primer / Primer / Primer /
Primer / Primer / Primer

Choke / Chokehebel / Sytič /
Sýtič / Ssanie / Szivató

Fuel valve / Benzinhahn / Palivový
kohout / Palivový kohút / Dopływ
paliwa / Üzemanyagcsap

Starter handle /
Seilzugstarter /
Madlo startéru /
Madlo štartéru /
Uchwyt
rozrusznika /
Indítózsinór

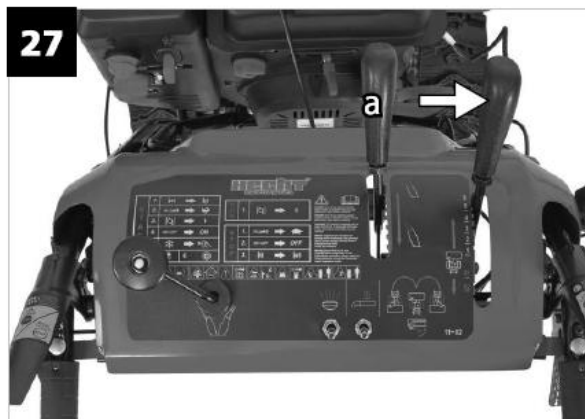
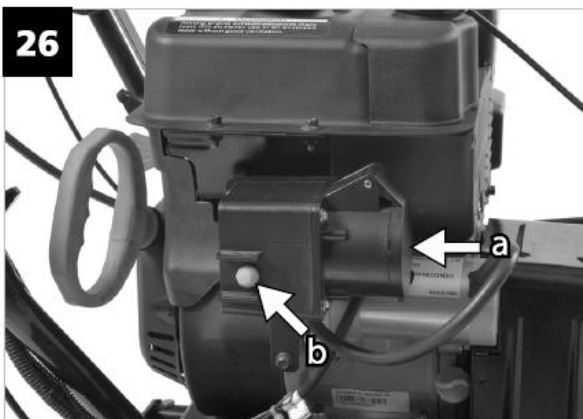
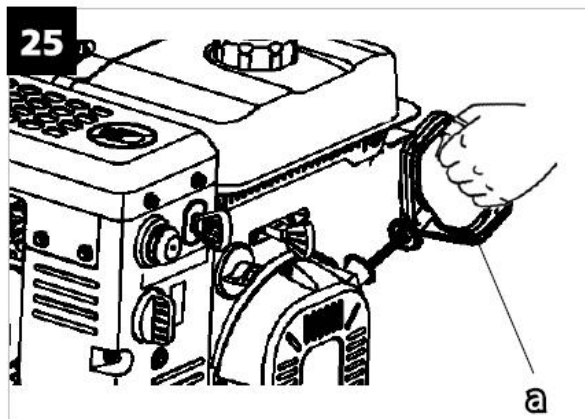
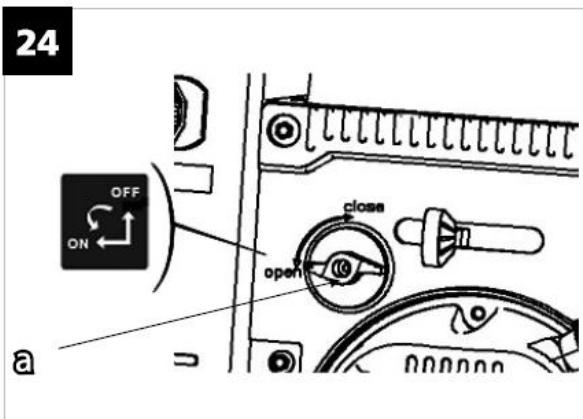
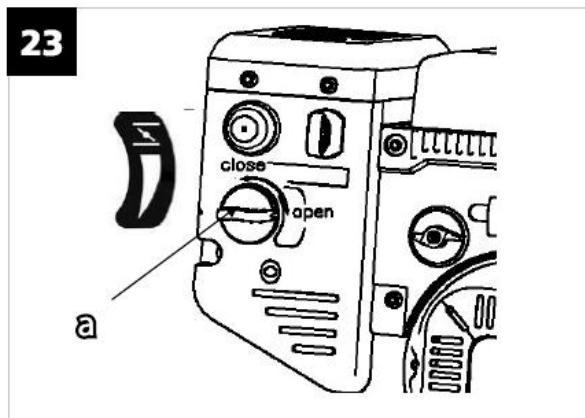
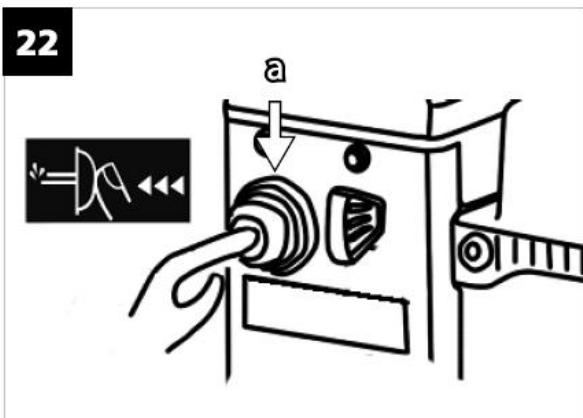
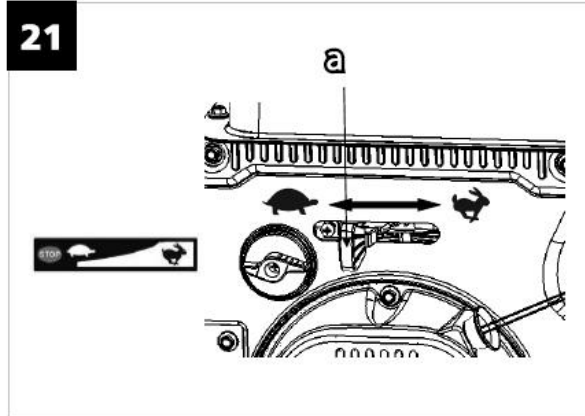
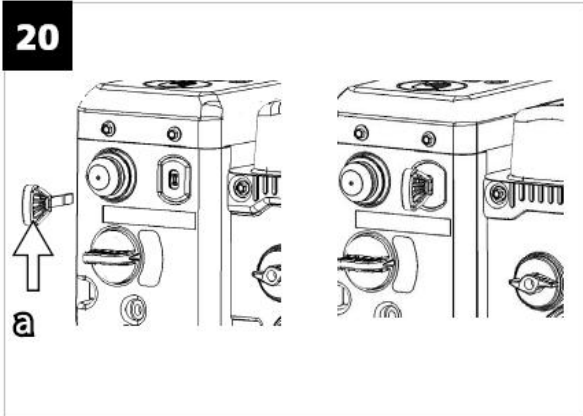

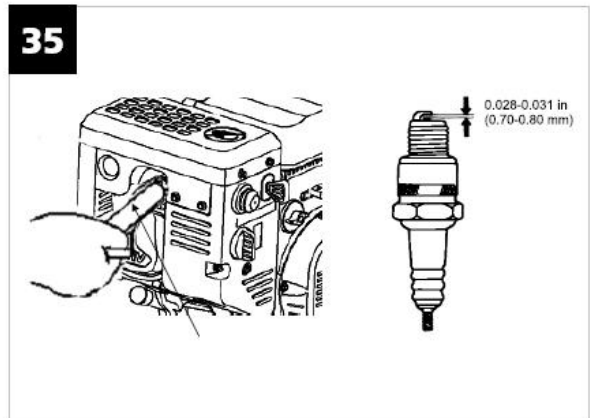
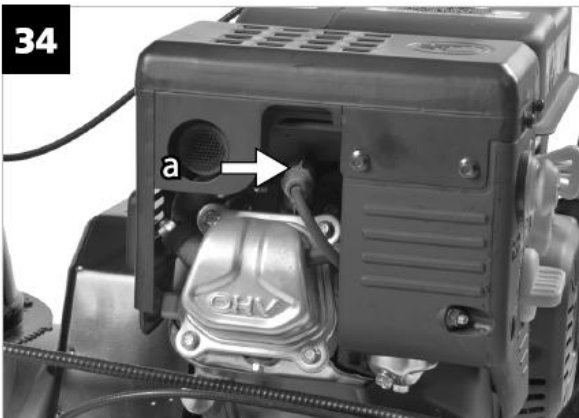
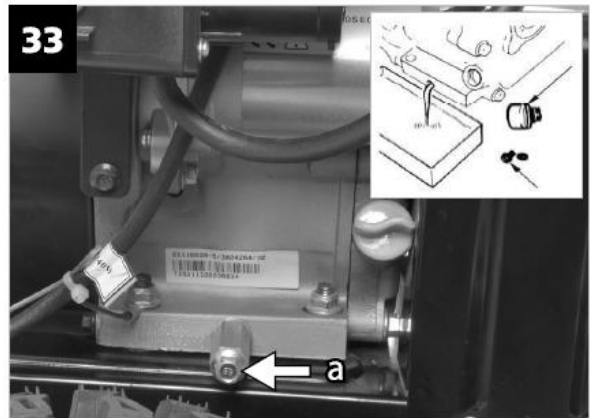
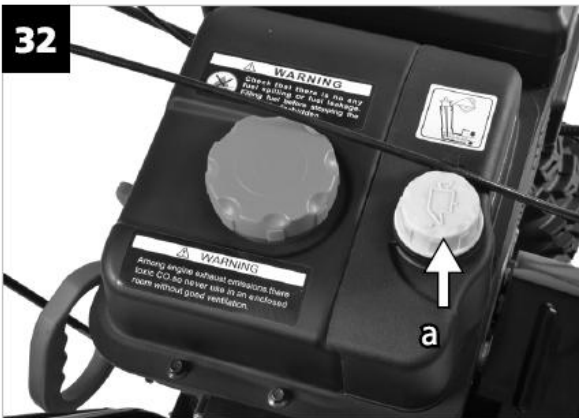
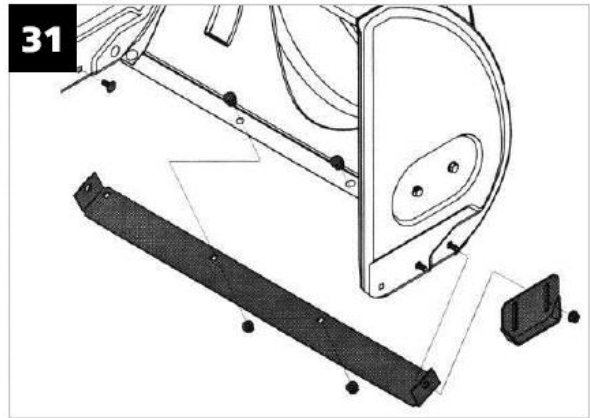
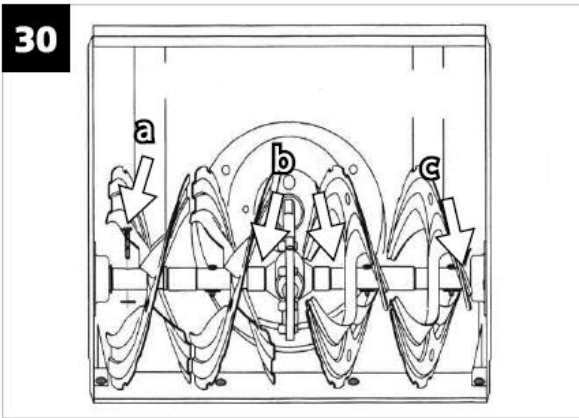
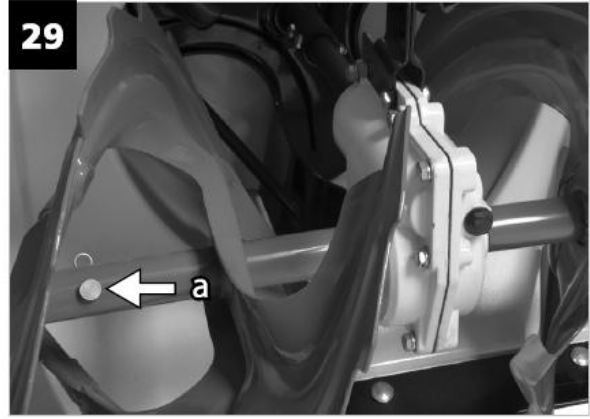
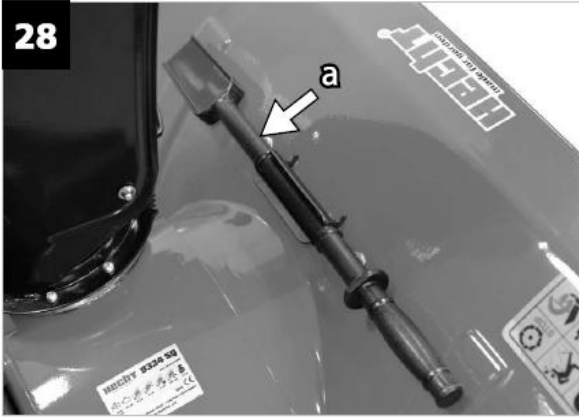

36

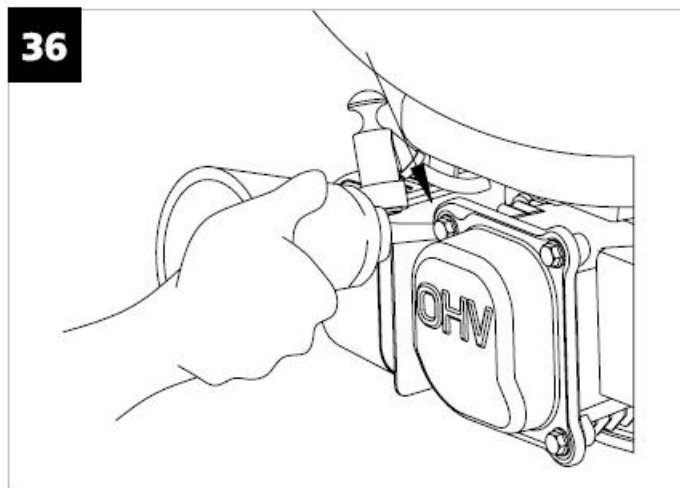

ACCESORII RECOMANDATE

KANYSTR 5 L – Recipient din plastic pentru combustibil de 5 L

HECHT 5 – Kit service

HECHT 5W-40 – Ulei de motor

HECHT 900102 – Căști de protecție

HECHT 900106 – Ochelari de protecție

MANUAL DE UTILIZARE

CONȚINUT

SIMBOLURI DE SIGURANȚĂ

SPECIFICAȚII

PIESE DE SCHIMB

DESCRIEREA PRODUSULUI

GHID DE ILUSTRAȚII

ACCESORII RECOMANDATE

CONDIȚII DE UTILIZARE

PREGĂTIRE

INSTRUCȚIUNI DE SIGURANȚĂ

PREGĂTIRE

UTILIZAREA FREZEI DE ZĂPADĂ

UTILIZAREA PRODUSELOR PE BENZINĂ

UTILIZAREA MOTORULUI

SIGURANȚA ELECTRICĂ

ECHIPAMENT DE PROTECȚIE

MĂSURI DE PREVENIRE ȘI PRIMUL AJUTOR

RISURI REZIDUALE

DESPACHETARE

ASAMBLARE

ÎNAINTE DE A PORNI MOTORUL

COMBUSTIBIL

ALIMENTAREA
ULEIUL DE MOTOR
VERIFICAREA NIVELULUI DE ULEI ȘI COMPLETAREA
VERIFICĂRI ÎNAINTE DE UTILIZARE
UTILIZAREA LA ALTITUDINI MARI

AJUSTAREA PRODUSULUI

SCHIMBAREA DIRECȚIEI JGHEABULUI DE EVACUARE
MANETA DE CONTROL STÂNGA – DREAPTA
COMUTATOR LUMINĂ ON/OFF
MÂNERE ÎNCĂLZITE
CONTROL TRACȚIUNE CU DIFERENȚIAL
AJUSTAREA CUPEI DE COLECTARE
PEDALA PENTRU MANEVRE FACILĂ

FUNȚIONARE

PORNIREA MOTORULUI
OPRIREA MOTORULUI
VITEZELE
SFATURI PENTRU CURĂȚAREA VITEZEI
CURĂȚAREA SFREDELULUI SAU A JGHEABULUI DE ARUNCARE

ÎNGRIJIRE ȘI ÎNTREȚINERE

ÎNTREȚINEREA PRODUSULUI
BOLȚURILE DE FIXARE ALE FREZEI DE ZĂPADĂ
CURĂȚAREA PRODUSULUI
LUBRIFIAREA
ÎNLOCUIREA ȘINEI INFERIOARE A CUEI DE COLECTARE
ÎNLOCUIREA TACHEȚILOR OPRITORI
AJUSTAREA CABLULUI DE CONTROL PENTRU AMBREIAJUL FREZEI DE ZĂPADĂ
ÎNTREȚINEREA MOTORULUI
PLANUL DE VERIFICARE ȘI ÎNTREȚINERE
SCHIMBUL DE ULEI
BUJIA
TOBA DE EȘAPAMENT
SEDIMENTE DE CARBON
SISTEMUL DE ALIMENTARE
AJUSTĂRI ALE MOTORULUI

DEPOZITARE

DEPOZITAREA MOTORULUI
PREGĂTIRE
MĂSURI DE PRECAUȚIE LA DEPOZITARE
ADĂUGAREA UNUI STABILIZATOR DE BENZINĂ
DEPOZITAREA ÎN AFARA SEZONULUI
SCOATEREA DIN DEPOZITARE

TRANSPORT

DEPANARE

SERVICE ȘI PIESE DE SCHIMB

DEBARASARE

GARANȚIA PRODUSULUI

GARANȚIA MOTORULUI

CONFIRMAREA FAMILIARIZĂRII CU UTILIZAREA PRODUSULUI

DECLARAȚIA DE CONFORMITATE

Acordați o atenție deosebită instrucțiunilor evidențiate mai jos:

 **AVERTIZARE!** Acest cuvânt de avertizare indică o situație ce se poate dovedi periculoasă și avea ca rezultat moartea sau o accidentare serioasă, dacă nu este respectat.

 **ATENȚIE:** Un cuvânt de avertizare. Dacă nu se respectă instrucțiunile, vă avertizăm cu privire la un posibil pericol de lezionare minoră și/sau deteriorarea produsului și a proprietății.

 Mesaj important.

 **Notă:** Furnizează informații utile.

CONDIȚII DE UTILIZARE

ATENȚIE! VĂ RUGĂM SĂ CITIȚI ACESTE INSTRUCȚIUNI DE UTILIZARE! Citiți toate instrucțiunile înainte de utilizare. Acordați o atenție deosebită instrucțiunilor de siguranță.

NERESPECTAREA ACESTOR INSTRUCȚIUNI ȘI A MĂSURILOR DE SIGURANȚĂ POATE AVEA CA REZULTAT DETERIORAREA PRODUSULUI SAU ACCIDENTĂRI SERIOASE, CHIAR FATALE.

Dacă observați deteriorări de transport sau în timpul despachetării, anunțați imediat furnizorul dumneavoastră. **NU UTILIZAȚI PRODUSUL!**

CONDIȚII DE UTILIZARE SPECIFICE

Acest produs este aprobat exclusiv pentru a fi utilizat:

- Pentru curățarea zăpezii de pe suprafețe drepte, solide, după ce au fost îndepărtate pietrele și alte obiecte solide.
- O utilizare necorespunzătoare nu va fi acoperită de garanție iar producătorul nu-și asumă răspunderea pentru daunele cauzate

Dacă produsul este utilizat în alt scop decât cel prevăzut sau dacă se face o modificare neautorizată, garanția legală și responsabilitatea legală pentru defecte precum și răspunderea din partea producătorului vor fi anulate.

Nu suprasolicitați produsul – a se utiliza doar în intervalul de performanță pentru care a fost proiectat. Un produs conceput pentru un anumit scop va avea performanțe mai bune și este mai sigur decât unul care are o funcție asemănătoare. De aceea, utilizați întotdeauna produsul potrivit pentru un anumit scop.

Vă rugăm să rețineți că produsele noastre nu au fost concepute pentru a fi utilizate în aplicații comerciale sau industriale. Nu ne asumăm răspunderea pentru produs dacă a fost utilizat în aceste condiții sau altele asemănătoare.

Atunci când este necesar, respectați îndrumările și reglementările legale pentru a preveni un accident în timpul utilizării.

Utilizatorul este responsabil pentru daunele cauzate terților și proprietății acestora.

ATENȚIE! Nu utilizați niciodată produsul dacă în apropiere sunt alte persoane, mai ales copii sau animale de companie.

ATENȚIE! Nu interveniți în operațiunile de întreținere a drumurilor. Din perspectiva legislativă, acest produs este un vehicul neautorizat pentru public. De aceea, produsul NU trebuie utilizat pe alte drumuri decât cele închise pentru trafic. Întreținerea drumurilor și a autostrăzilor este specificată clar de lege, inclusiv procesele tehnologice. Întreținerea drumurilor locale este guvernată în principal de Decretul orașului sau comunei respective precum și planul de întreținere pe timp de iarnă, care conține informații specifice. Acolo unde este nevoie, respectați reglementările și cerințele de prevenire a accidentelor în timpul utilizării.

- Păstrați acest manual de instrucțiuni la îndemână și utilizați-l ori de câte ori aveți nevoie de mai multe informații. Dacă nu înțelegeți unele dintre aceste instrucțiuni, contactați dealer-ul dvs. Dacă produsul a fost împrumutat unei alte persoane, trebuie să-l predați împreună cu manualul de utilizare.

PREGĂTIRE

Toți utilizatorii trebuie să primească instruirea corespunzătoare referitoare la utilizarea, ajustarea și utilizarea produsului, inclusiv operațiunile interzise.

- Nu permiteți niciodată copiilor sau persoanelor nefamiliarizate cu aceste instrucțiuni să utilizeze produsul. Reglementările locale pot limita vârsta utilizatorului.
- Produsul nu trebuie utilizat de către persoane cu capacități senzoriale și mentale reduse, de către copii sau persoane cu mobilitate redusă. Persoanele fără experiență sau cunoștințe trebuie să fie întotdeauna supravegheate de o persoană responsabilă. Acest produs nu este conceput pentru a fi utilizat de către copii sau persoane cu o mobilitate redusă sau formă fizică slabă. Le recomandăm femeilor însărcinate să contacteze doctorul înainte de a utiliza acest produs.
- Respectați reglementările naționale/locale cu privire la orele de lucru (vă rugăm, contactați autoritățile locale).

INSTRUCȚIUNI DE SIGURANȚĂ

- **Familiarizați-vă cu produsul dvs. Citiți cu atenție manualul de utilizare. Învățați care sunt aplicațiile sale și limitele precum și posibilele pericole asociate cu acest produs. Familiarizați-vă cu controalele produsului și cum să le utilizați.**
- Aveți grijă când lucrați, concentrați-vă la ceea ce faceți și folosiți-vă bunul simț. Un moment de neatenție în timpul utilizării poate avea ca rezultat pierderea controlului asupra produsului.
- Nu utilizați acest produs dacă sunteți obosiți, bolnavi sau sub influența alcoolului, a drogurilor sau a unor medicamente.
- Aveți grijă să nu alunecați sau să cădeți, mai ales când lucrați în direcție opusă.
- Nu introduceți metal sau pietre în produs.
- Nu vă aplecați prea tare. Aveți grijă cum pașiți și păstrați-vă echilibrul în permanență. În acest fel, veți avea un control mai bun asupra produsului în situații neprevăzute.
- Îndepărtați orice cheie de reglare sau cheie fixă înainte de a porni produsul. O cheie fixă sau o cheie de reglare care este lăsată atașat la o componentă rotativă a produsului poate cauza vătămări personale.
- Nu utilizați produsul fără o îmbrăcăminte de iarnă corespunzătoare și utilizați încălțăminte solidă cu talpă antiderapantă.

- Nu purtați haine largi sau îmbrăcăminte cu cordoane sau curele, bijuterii și altele asemănătoare. Țineți-vă părul, îmbrăcăminte și mănușile departe de piesele în mișcare.
- Lucrați cu produsul doar pe o suprafață de siguranță. Nu lucrați pe suprafețe cu pietre sau nisip - există pericolul de deteriorare a produsului și de aruncare a pietrelor.
- Nu faceți niciodată ajustări sau modificări în timp ce motorul este în funcțiune!

PREGĂTIRE

- Verificați terenul pe care doriți să utilizați produsul și îndepărtați orice obiecte care pot fi prinse sau proiectate, cum ar fi pietre, jucării, bețe și cabluri. Utilizați produsul doar pe o suprafață sigură și pe lumină corespunzătoare!
- Înainte de a porni produsul, deconectați ambreiajul și setați produsul la ralanti.
- Pentru motoarele electrice sau starterele electrice, utilizați întotdeauna ștechere cu împământare și 3 pini.
- Nu încercați niciodată să faceți ajustări sau modificări în timp ce motorul este pornit, decât dacă producătorul recomandă acel lucru.
- Înainte de a începe să îndepărtați zăpada, motorul și produsul trebuie ajustate la temperatura exterioară.
- Când lucrați cu un produs cu motor, vă pot intra obiecte străine în ochi. De aceea, când lucrați cu produsul, precum și când faceți o ajustare, o modificare sau o reparație, utilizați ochelari de protecție sau protecție pentru ochi.
- Păstrați toate apărătorile și deflectoarele la locul lui și într-o stare bună.
- Îndepărtați reziduurile acumulate din zona tobei de eșapament și a cilindrului. Verificați toba de eșapament dacă prezintă crăpături, coroziune sau alte daune.
- Verificați produsul înainte de fiecare utilizare pentru a stabili dacă piesele de lucru sunt uzate sau deteriorate. Înlocuiți piesele uzate sau deteriorate.

UTILIZAREA FREZEI DE ZĂPADĂ

ATENȚIE! Acest produs vă poate tăia mâinile și picioarele precum și să proiecteze obiecte. Nerespectarea instrucțiunilor de siguranță poate provoca leziuni grave.

- Nu puneți mâinile și picioarele în apropierea pieselor rotative sau în camerele de alimentare și orificiile de descărcare.
- Aveți mare grijă atunci când lucrați pe suprafețe cu pietriș, cărări sau poteci și când treceți peste ele. Rămâneți vigilenți pentru a prevedea pericole ascunse sau pericolele din timpul transportului.
- Dacă loviți un obiect străin, opriți produsul. Așteptați ca motorul să se răcească, deconectați capătul bujiei și verificați dacă produsul este deteriorat. Înainte de a reporni și utiliza produsul, acesta trebuie reparat.
- Dacă există vibrații anormale sau auziți zgomote ciudate în timpul utilizării, opriți motorul și identificați cauza. În general, vibrațiile indică o anumită defecțiune. Reparați înainte de utilizare.
- Păstrați-vă întotdeauna părțile corpului și îmbrăcăminte la distanță de piesele rotative și fierbinți ale produsului. Nu atingeți produsul și nu încercați să-l opriți dacă una dintre componente încă se rotește.
- Nu deblocați cupa și sfredelul cu mâinile. Puteți debloca sfredelul blocat cu o sculă potrivită.
- Nu vă deplasați înaintea sfredelului în timpul utilizării.
- Nu utilizați niciodată produsul cu dispozitivele de protecție deteriorate sau detașate, sau cu sisteme de siguranță modificate.
- Nu utilizați produsul dacă este deteriorat, incomplet sau fără aprobarea producătorului produsului.

- În timpul utilizării, trebuie să vă asigurați atât dvs. cât și persoanele din jur sunt în siguranță. Anunțați-i cu privire la traiectoria sfredelului și să fie atenție pentru a evita orice leziuni.
- Nu direcționați niciodată proiectarea zăpezii către clădiri, vehicule, oameni sau animale. Acordați o atenție deosebită împrejurimilor și schimbărilor care au loc. Utilizatorul trebuie să observe în permanență poziția și deplasarea persoanelor din jur, a vehiculelor și a obstacolelor din jur, precum și a ferestrelor. Aveți grijă la orice obiecte mici, pietre sau alte particule pe care sfredelul le poate proiecta și cauza leziuni. Aveți grijă la unghiul jgheabului.
- Nu suprasolicitați capacitatea produsului îndepărtând zăpada la o viteză prea mare.
- Nu utilizați niciodată produsul la viteze mari pe o suprafață alunecoasă. Aveți mare grijă când vă deplasați în mașalier. Când vă deplasați cu spatele, aveți grijă la obstacolele din spate sau de sub picioare, pentru a evita căzăturile.
- Opriti motorul dacă nu mai lucrați cu produsul, dacă îl lăsați nesupravegheat sau dacă doriți să faceți ajustări, operațiuni de întreținere sau reparații, precum și dacă îndepărtați blocajele din cupă.
- Utilizați doar atașamente și accesorii care au fost aprobate de producătorul produsului (cum ar fi sarcină la roți, contra-greutăți, etc.)
- Nu lucrați niciodată cu freza de zăpadă în condiții de vizibilitate redusă sau fără lumini. Pășiți în siguranță și țineți bine de mâner. Nu alergați niciodată cu produsul, deplasați-vă la pas.
- Nu utilizați niciodată produsul pentru a transporta oameni.
- Acest produs trebuie utilizat doar de o singură persoană.
- Din motive de siguranță, produsul nu trebuie să fie utilizat pentru a tracta alte produse, scule sau ansambluri de alt fel.

LUCRUL ÎN PANTĂ

- Pericol de accidentare la răsturnarea produsului. Lucrați întotdeauna încet și acordați o atenție mare. Conduceți mereu în sus și în jos, nu lucrați orizontal sau lateral în pantă. Produsul și-ar putea pierde echilibrul și s-ar putea răsturna. Acesta nu trebuie utilizat în pante cu o înclinație de peste 20%. Evitați răsturnarea produsului - pericol de accidentare mortală.

UTILIZAREA MOTOARELOR PE BENZINĂ

- Când lucrați cu un produs pe benzină, nu utilizați niciodată forță brută. Acest produs, care a fost conceput pentru un anumit scop, funcționează mai bine și mai sigur în acest scop, de aceea trebuie să utilizați întotdeauna produsul corespunzător pentru o anumită sarcină.
- Performanțele unui motor pe benzină montat pe un anumit produs, poate să nu dezvolte puterea brută nominală. Acest lucru este cauzat de mai mulți factori, de exemplu componente uzate (evacuare, încărcare, răcire, carburator, pompă de combustibil, etc), limitări în aplicare, condițiile de funcționare ambientale (temperatură, umiditate, altitudine) și diferențele de la un motor la altul.

UTILIZAREA MOTORULUI

ATENȚIE! Motorul generează monoxid de carbon în timpul utilizării. Acesta este un gaz incolor, inodor și otrăvitor. Inhalarea de monoxid de carbon poate cauza grețuri, leșin, deficiențe reproductive sau chiar moartea.

ATENȚIE! Un motor în funcțiune generează căldură. Unele piese ale motorului și toba de eșapament pot deveni foarte fierbinți în timpul utilizării. Atingerea acestora poate cauza arsuri grave. Dacă acestea sunt în apropierea unei materiale inflamabile, cum ar fi frunzele, iarba, tufișurile, pot cauza un incendiu.

- Nu porniți motorul într-o încăpere, unde se poate acumula monoxid de carbon..
- Nu înclinați produsul pentru a evita răsturnarea sau scurgerile de benzină și ulei.
- Opriți motorul înainte de a pleca de lângă produs, sau în timpul alimentării.

Acordați atenție instrucțiunilor de siguranță și de avertizare din capitolul COMBUSTIBIL.

SIGURANȚA ELECTRICĂ

- Nu conectați la sursă mufa unui starter deteriorat și nu atingeți mufa deteriorată înainte de a deconecta de la sursă. O mufă deteriorată poate cauza contactul cu piesele sub tensiune. Nu permiteți ca mufa sursei să pătrundă în zona de lucru.
- Utilizați un cablu și o priză de încredere. Aveți grijă în timpul procesului de pornire. Tensiunea de pornire a produsului depășește tensiunea de siguranță.
- Nu utilizați freza de zăpadă pe timp de ploaie.
- Nu utilizați niciodată o altă tensiune nominală decât 230V/50Hz. Circuitul trebuie să fie protejat corespunzător și în conformitate cu caracteristicile.
- Conectați produsul doar la un circuit electric cu o protecție cu o intensitate a curentului de declanșare de 30 mA sau mai puțin.

ECHIPAMENTUL DE PROTECȚIE

- Purtați protecție adecvată pentru ochi! În timpul utilizării produsului se pot proiecta obiecte străine care să ajungă la ochi și să producă leziuni grave. Ochelarii obișnuiți sau ochelarii de soare nu oferă o protecție suficientă deoarece nu au o sticlă specială de protecție și nu acoperă suficient fața pe lateral.
- Purtați echipament de protecție împotriva zgomotului! Impactul zgomotului poate să vă afecteze auzul sau chiar să vi-l pierdeți. Luați pauze de lucru frecvente. Limitați perioada de expunere dintr-o zi.
- Purtați întotdeauna încălțăminte groasă cu tălpi anti-derapante. Există riscul de a vă răni la picioare sau de a aluneca pe pante umede sau alunecoase. Acest lucru vă va proteja de leziuni și va asigura păstrarea echilibrului în timpul mersului.
- Purtați mănuși de protecție..
- Echipamentul de siguranță cum ar fi masca de praf sau o cască rezistentă utilizate în condiții potrivite va reduce riscul de leziuni.

MĂSURI DE PREVENIRE ȘI PRIMUL AJUTOR

Notă: *Vă recomandăm să aveți la dvs:*

- Un extingtor corespunzător (spumă, zăpadă, pudră, halotron).
- Trusă de prim ajutor complet echipată, la îndemâna utilizatorului sau a persoanei care îl însoțește.
- Telefon mobil sau un alt produs pentru apelarea rapidă a unui serviciu de urgență
- **O persoană însoțitoare familiarizată cu principiile de prim ajutor. Persoana care vă însoțește trebuie să păstreze distanța de siguranță față de zona de lucru, dar trebuie să vă poată vedea în orice moment.**

ATENȚIE! În caz de leziuni, procedați întotdeauna în conformitate cu principiile de prim ajutor.

- Dacă cineva se **taie**, acoperiți rana cu un bandaj curat (din pânză) și apăsați ferm pentru a opri sângerarea.
- Dacă pielea este **arsă**, evitați mai întâi expunerea cu sursa de căldură. Răciți cu apă, de preferabil de 4-8 °C, zonele afectate într-o măsură mai mică. Nu aplicați unguente, creme sau pudre pe zona afectată. Cea mai bună modalitate este să utilizați o compresă umedă, de exemplu o batistă sau un prosop. Apoi prindeți compresa și, dacă este necesar, contactați un medic.
- **Persoanele cu o circulație slabă** care sunt expuși la **vibrații** excesive pot suferi leziuni la vasele de sânge sau la sistemul nervos. Vibrațiile pot cauza următoarele simptome la degete, mâini sau încheieturi: amorțeală, furnicături, durere, senzația de înțepătură, alterarea culorii pielii sau a pielii. Dacă apar astfel de simptome, contactați un medic!
- Nu permiteți ca benzina sau uleiul să intre în contact cu pielea dvs. Tineți benzina și uleiul departe de ochi. Dacă benzina sau uleiul intră în contact cu ochii, spălați imediat cu apă curată. Dacă iritația persistă, contactați imediat un medic.
- Intoxicarea cu monoxid de carbon poate cauza moartea! Primele simptome ale intoxicației cu monoxid de carbon se aseamănă cu cele ale gripei, cum ar fi dureri de cap, amețeli și/sau greață. Dacă aveți aceste simptome, ieșiți la aer curat imediat! Trebuie să apelați la un medic.
- Dacă se produce un **șoc electric**, trebuie să vă puneți accent pe siguranță mai mult ca oricând și să eliminați orice risc. Persoana afectată rămâne de obicei în contact cu echipamentul electric (sursa leziunii) din cauza spasmelor musculare de la șocul electric. Procesul traumatic continuă în acest caz. De aceea, este necesar ca mai întâi **SĂ OPRIȚI PRODUSUL** prin orice mijloc. **APELAȚI SERVICIUL DE AMBULANȚĂ** sau un alt serviciu profesional, apoi aplicați **PRIMUL AJUTOR!** Asigurați-vă că au fost eliberate căile respiratorii, verificați respirația, pulsul, așezați persoana afectată pe spate în poziție dreaptă, îndoțiți-i genunchiul și deschideți-i mandibula. Dacă este necesar, începeți să-i faceți respirație artificială și masaj la inimă.

ÎN SITUAȚIA UNUI INCENDIU:

- Dacă motorul ia foc sau iese fum de la acesta, opriți produsul și distanțați-vă undeva unde să fiți în siguranță.
- Pentru a opri incendiul, utilizați un extingtor corespunzător (zăpadă, pudră, halotron).
- **NU VĂ PANICAȚI.** O reacție de panică poate cauza mai multe daune.

RISCURI REZIDUALE

Chiar dacă produsul este utilizat în conformitate cu instrucțiunile, este imposibil de eliminat toate riscurile asociate cu funcționarea sa. Următoarele riscuri pot să apară, riscuri rezultate din construcția sa:

- Pericol de căldură, rezultând în ardere sau opărire și alte leziuni cauzate de un posibil contact cu obiecte fierbinți sau alte materiale, inclusiv surse de căldură.
- Pericole cauzate de contactul cu lichide nocive, gaz, aburi, fum și praf, sau inhalarea acestora.
- Pericole cauzate de nerespectarea principiilor ergonomice în construcția produsului, de exemplu, pericole cauzate de o poziție nesănătoasă a corpului, suprasolicitarea sau poziția nenaturală a sistemului braț-mână, legate de construcția mânerului, echilibrul produsului și utilizarea sprijinului dintelui de ascuțit.
- Pericole cauzate de pornirea neașteptată, depășirea neașteptată a turațiilor motorului, cauzate de un defect/defecțiune a sistemului de control, legate de defecte ale mânerului și plasarea utilizatorilor.
- Pericole cauzate de imposibilitatea de a opri produsul în cele mai bune condiții, legate de soliditatea mânerului și plasarea dispozitivului de închidere a motorului.

- Pericole cauzate de un defect de sistemului de control al produsului, legate de soliditatea mânerului, plasarea utilizatorilor și de marcare.
- Pericole cauzate de desprinderea unor piese și stropirea cu lichide.
- Pericol mecanic, cauzat de tăiere și proiectare.
- Risc de zgomot care poate duce la pierderea auzului (surzenie) și alte tulburari fiziologice (de exemplu pierderea echilibrului, pierderea cunoștinței)
- Risc de vibrații (rezultând în daune vasculare și neurologice ale sistemului mână-braț, de exemplu, așa-numita "boală a degetelor albe")
- După o utilizare prelungită a produsului, este posibil să aveți probleme cu circulația în mâini din cauza vibrațiilor. Aceste efecte pot fi înrăutățite de temperaturile ambientale scăzute și/sau strângând mânerul prea tare. Puteți prelungi timpul de utilizare atunci când purtați mănuși adecvate și luând pauze regulate. Faceți pauze dese. Limitați expunerea la efort pe parcursul unei zile.
- Pericol de incendiu sau explozie din cauza scurgerilor de combustibil.

ATENȚIE! Acest produs produce un câmp electromagnetic și electrostatic în timpul funcționării. Acest câmp poate interfera în anumite circumstanțe cu implanturi medicale active sau pasive. Pentru a reduce riscul de accidente grave sau mortale, recomandăm persoanelor cu implanturi medicale să consulte medicul lor și producătorul implantului medical înainte de a utiliza produsul.

DESPACHETAREA

- Scoateți cu atenție produsul din cutie.
- Verificați cu atenție toate piesele.
- Nu debarasați materialele de ambalare până când nu ați analizat cu atenție dacă a rămas în ele vreo piesă a produsului.
- Componentele ambalajului (pungi de plastic, agrafe, etc) nu trebuie lăsate la îndemâna copiilor; ar putea crea unele pericole. Nu permiteți copiilor să se joace cu pungile din plastic, cu foliile sau alte piese mici, pentru a evita pericolul de înghițire sau sufocare!
- Dacă observați daune în timpul transportului sau dacă pachetul este incomplet, anunțați-vă furnizorul imediat. Nu utilizați produsul!
- Vă recomandăm să păstrați ambalajul pentru o utilizare ulterioară. Materialele de ambalare trebuie să fie reciclate sau debarasate în conformitate cu legislația în vigoare. Sortați părțile ambalajului în funcție de material și predați-le centrelor de colectare corespunzătoare. Pentru mai multe informații, contactați autoritățile locale.

CONȚINUTUL PACHETULUI

1 xc orpul produsului, 1 x mâner, 1 x jgheab, 1 x manual de utilizare

Accesoriiile standard pot suferi modificări fără o notificare în prealabil.

Acest produs necesită asamblare. Produsul trebuie asamblat corect înainte de utilizare.

ASAMBLARE

1. Deșurubați bolțul (imag. 2) și detașați suportul superior.
2. Montați cotiera (imag. 3A); deșurubați mai întâi piulița (imag. 4), așezați în ordine cele patru orificii pe cotiera superioară, introduceți bolțul și înșurubați-l cu o piuliță.
3. Montați tija de conectare: detașați clema (imag. 5A) și rulmentul cu știft, introduceți prin orificiul din tija de conectare (imag. 5B) cu un rulment cu știft, introduceți și fixați clema în rulmentul cu știft și înșurubați cealaltă parte a tije de conectare (imag. 6A) cu o piuliță.
4. Montați jgheabul: deșurubați mai întâi jgheabul de pe bolț, așezați-l pe suportul jgheabului (imag. 7), puneți jos opritorul fix pentru a alinia orificiul (imag. 8) și înșurubați opritorul fix cu un bolț.

ÎNAINTE DE A PORNII MOTORUL

Notă: *Toate produsele HECHT echipate cu un motor pe benzină sunt testate pentru a fi în conformitate cu cerințele foarte stricte pentru limitele de emisii la evacuare. Produsele sunt instalate și supuse unui test de funcționare de 8 minute, astfel că unele componente cum ar fi evacuarea sau alte piese ale motorului pot prezenta semne de uzură. Vă rugăm să înțelegeți acest lucru. Fără un astfel de test produsele nu pot fi puse în funcțiune.*

COMBUSTIBIL

ATENȚIE! Din cauza condițiilor de transport, produsul este livrat fără ulei de motor și combustibil. Din același motiv, unele tipuri de produse nu sunt umplute nici cu ulei în cutia de viteze. Înainte de prima utilizare, umpleți cu ulei și combustibil.

MOTORUL ESTE CONCEPUT PENTRU A FUNCȚIONA CU BENZINĂ FĂRĂ PLUMB – NATURAL 95 (SUPER 95).

Utilizați benzină curată, proaspătă, fără plumb, de calitate.

Notă: **Produsul este echipat cu un motor în 4 timpi și trebuie utilizat exclusiv cu benzină pură, FĂRĂ ulei!**

ATENȚIE! Benzina este foarte inflamabilă și explozivă. În timpul completării, puteți să suferiți arsuri sau leziuni.

ALIMENTAREA

ATENȚIE! Opriti motorul. Nu detașați niciodată capacul și nu adăugați combustibil în timp ce motorul este în funcțiune sau este fierbinte. După oprirea motorului, așteptați cel puțin 15 minute ca motorul să se răcească.

1. Detașați capacul rezervorului (imag. 9A).
2. Umpleți rezervorul cu benzină până la maxim un 1 cm de gura acestuia (imag. 10).
3. Nu umpleți peste limită. Ștergeți combustibilul vărsat înainte de a porni motorul.
4. Capacul rezervorului și celorlalte recipiente trebuie închis și strâns bine.

ATENȚIE! Nu alimentați niciodată în interiorul unei încăperi.

- Nu fumați și nu utilizați o flacără deschisă în timpul alimentării.
- Asigurați-vă că stați la distanță de orice sursă de căldură, scânteii și flăcări.
- Dacă se varsă combustibil, nu porniți motorul. Curățați imediat benzină vărsată. Deplasați produsul din acea zonă și așteptați ca vaporii de benzină să se evapore pentru a evita producerea unui incendiu.
- Nu utilizați benzină care conține etanol. Nu amestecați ulei cu benzină. Pentru a proteja motorul, că recomandăm să utilizați un stabilizator de combustibil, disponibil la stațiile de benzină.
- Asigurați-vă că nu pătrunde apă sau reziduuri în rezervor.
- Combustibilul nu trebuie să fie mai vechi de 14 zile.

Notă: *Combustibilul poate deteriora vopseaua și anumite tipuri de plastic. Când alimentați, aveți grijă să nu vărsați benzină. Deteriorările cauzate de aceste scurgeri nu sunt acoperite de garanție.*

ULEIUL DE MOTOR

ATENȚIE! Acest motor este livrat fără ulei; de aceea, asigurați-vă că alimentați motorul cu ulei înainte de pornire. Utilizați doar tipurile de ulei recomandate.

O umplere necorespunzător sau un nivel insuficient de ulei poate cauza daune ireparabile la motor.

- **Utilizați un ulei de motor în 4 timpi, care îndeplinește cerințele clasei de performanțe cu clasificarea SF, SG, SH API sau altele echivalente.**
- Pentru uz general, pe tot parcursul anului, vă recomandăm SAE 10W-30 HECHT 4T
- Pentru uz general, pe tot timpul iernii, vă recomandăm SAE 5W-40, HECHT 5W-40
- **Alegeți vâscozitatea optimă a uleiului care se potrivește cu temperatura ambiantă la care v-ați propus să utilizați produsul (imag. 11). NU AMESTECAȚI ULEIURILE!**

VERIFICAREA NIVELULUI DE ULEI ȘI COMPLETAREA

Atenție! Uleiul se verifică doar după ce motorul s-a răcit. Produsul trebuie să stea pe o suprafață dreaptă.

1. Detașați bușoul de umplere cu ulei/joja (imag. 9B) și uscați-o bine.
2. Introduceți bușonul orificiului de umplere/joiei în gâtul de umplere, dar nu-l înșurubați. Apoi scoateți-l afară. După ce l-ați scos, observați nivelul de ulei de pe jojă.
3. Dacă nivelul de ulei este aproape sau sub limita de jos a joiei, detașați bușonul de umplere/joja și completați cu ulei în motor până la un nivel situat între limita de jos și limita de sus (imag. 12). Nu umpleți peste limită.
4. Montați la loc bușonul de umplere/joja.

Faceți schimbul de ulei conform paragrafului ÎNTREȚINERE / SCHIMBUL DE ULEI.

VERIFICĂRI ÎNAINTE DE UTILIZAREA MOTORULUI

Pentru siguranța dvs. și pentru a prelungi durata de viață a echipamentului, este foarte important să vă faceți câteva momente pentru a verifica starea motorului înainte de utilizare. Dacă aveți unele nelămuriri, nu porniți produsul. Contactați un service autorizat.

VERIFICAȚI ÎNTOTDEAUNA URMĂTOARELE ASPECTE ÎNAINTE DE A PORNI MOTORUL:

- Nivelul de combustibil
- Nivelurile de ulei (motor, angrenaj, lubrifiere, în funcție de produs)
- Filtrul de aer (dacă există în dotare)
- Fixarea corespunzătoare a capătului bujiei
- Controalele, dacă sunt curate (comutatoare, mânere)
- Echipamentul de siguranță și de protecție
- Produsul antrenat de motor

ATENȚIE! Asigurați-vă că soluționați orice problemă identificată, sau apelați la un dealer de service autorizat pentru a o rezolva, înainte de a utiliza motorul. O întreținere necorespunzătoare a motorului sau nesoluționarea unei probleme înainte de utilizare poate cauza o defecțiune în care să fiți răniți gravi sau chiar să vă pierdeți viața.

UTILIZAREA LA ALTITUDINI MARI

- Motoarele utilizate la altitudini mari (peste 1600 metri deasupra nivelului mării) necesită o atenție deosebită, deoarece scade proporția amestecului de combustibil și aer, prin suprasaturație. Acest lucru cauzează o pierdere a puterii și un consum mai mare de combustibil. Pentru mai multe informații, contactați un centru de service autorizat.

AJUSTAREA PRODUSULUI

Ajustați întotdeauna produsul în condițiile din timp real.

SCHIMBAREA DIRECȚIEI DE ARUNCARE A ZĂPEZII

ATENȚIE! Nu direcționați niciodată jgheabul de aruncare a zăpezii către utilizator, trecători, vehicule sau ferestrele din apropiere. Zăpada aruncată și obiectele străine prinse accidental de freza de zăpadă pot cauza daune serioase și leziuni personale. Orientați întotdeauna jgheabul de descărcare în direcția opusă poziției dvs., trecători, vehiculele din apropiere sau ferestre.

Deflectorul jgheabului din partea de sus a jgheabului de descărcare controlează înălțimea fluxului de zăpadă. Distanța la care zăpada va fi descărcată poate fi ajustată prin deplasarea deflectorului jgheabului de descărcare. Ridicați deflectorul pentru o distanță mai mare sau coborâți-l pentru o distanță mai mică.

Descărcarea poate fi ajustată prin rotirea mânerului (imag. 13E) iar distanța de aruncare a zăpezii de la maneta de pe panou (imag. 13D).

MANETA DE CONTROL STÂNGA ȘI DREAPTA

1. **Maneta de control pentru mâna stângă** (imag. 13B) este folosită pentru a controla săparea zăpezii și aruncarea acesteia. Opriti și porniți întotdeauna produsul pe suprafețe curățate, niciodată în timpul utilizării. După apăsarea manetei, produsul va prelua și arunca zăpada. După eliberarea pârghiei produsul se va opri din preluarea și aruncarea zăpezii.

2. **Maneta de control pentru mâna dreaptă** (imag. 13A) este folosită pentru a controla deplasarea. După eliberare, produsul se va opri. După apăsare, produsul va începe să se miște (înainte sau înapoi, în funcție de viteză, care este setată de la maneta de viteze).

COMUTATORUL DE PORNIRE/OPRIRE A LUMINII

Înterupătorul de pornire/oprire a luminii (imag. 13G) controlează ridicarea și coborârea farului LED. Acesta poate fi activat numai când motorul este pornit.

MÂNERELE ÎNCĂLZITE

- Comutatorul de pornire/oprire a mânerelor încălzite (imag. 13F) controlează pornirea și oprirea încălzirii mânerelor. Acesta poate fi activat numai când motorul este pornit.
- Înterupătorul de pe bord: ON = pornit/ OFF = oprit
- La finalul lucrului, setați comutatorul în poziția OFF.

Atenție! Mânerele încălzite nu trebuie să înlocuiască mănușile!

CONTROLUL TRACȚIUNII DIFERENȚIALE

- Pentru o întoarcere ușoară când utilizați freza de zăpadă, folosiți maneta pentru tracțiune diferențială (imag. 14).
- Cuplarea manetei de diferențial pornește tracțiunea la o roată, dar îi permite celei de-a doua să continue rularea. Eliberarea manetei de diferențial cuplează automat ambele roți pentru tracțiune completă (imag. 15A).

Atenție! Diferențialul va fi mai greu de activat sub încărcătură mare. Activați maneta înainte de a începe un viraj.

AJUSTAREA CUPEI DE COLECTARE

Înălțimea cupei poate fi ajustată astfel încât pe suprafață inegală nu va atinge iregularitățile și nu va arunca obiecte solide împreună cu zăpada, de ex. pietre, bucăți de lemn etc. Risc de deteriorare a produsului și a șuruburilor de forfecare. (imag. 16A)

1. Destrângeți piulițele tacheților opritori de pe ambele părți ale cupei (imag. 17A)
2. Ajustați înălțimea la condițiile suprafeței. Poziția superioară pentru suprafață neuniformă, poziția inferioară pentru suprafață uniformă.
3. Înainte de a strânge piulițele, verificați dacă există diferențe de înălțime între șina inferioară a cupei și tacheți. Șina inferioară a cupei nu trebuie să atingă solul. Strângeți bine piulițele.

PEDALA PENTRU UN CONTROL FACIL

Puteți ridica cupa frezei de zăpadă de la pedală (imag. 18A) și s-o fixați în trei poziții - prima (cea mai de jos) este pentru curățarea zăpezii înghețate de pe o suprafață dreaptă. A doua (cea mijlocie) este pentru o utilizare normală iar a treia (cea mai de sus) este pentru a facilita transportul.

UTILIZARE

1. Ajustați jghebul de evacuare a zăpezii (direcție și distanță)
2. **Porniți motorul (lăsați-l să se încălzească până la temperatura de funcționare și ajustați produsul la temperatura din exterior).**
3. Apăsați maneta de control al sfredelului și acesta începe să funcționeze.

PORNIREA MOTORULUI

1. Înainte de a porni, dați drumul ambelor manete de ambreiaj (imag. 13B). Înainte de pornire, verificați nivelul combustibilului și uleiului.	
2. Introduceți cheia de pornire (imag. 20A) în contact. Asigurați-vă că se fixează la loc. Nu încercați să rotiți cheia. Fără introducerea completă a cheii, produsul nu va porni.	
3. Setați maneta de accelerație (imag. 21A) în poziția simbolului "Iepure"	
4. Pentru utilizarea la temperaturi foarte scăzute (sub -10°C) apăsați de 1-3 ori primerul (imag. 22A). Asigurați-vă că ați acoperit orificiul de aerisire când apăsați. Dacă motorul este încălzit, apăsați primerul numai o dată. Temperatura scăzută poate necesita mai multe apăsări ale primerului.	
5. Pentru pornirea la rece apăsați șocul (imag. 23A) în poziția 1 (ON).	
6. Ajustați supapa de combustibil (imag. 24A) în poziția ON.	
PORNIRE MANUALĂ	PORNIRE ELECTRICĂ (HECHT 9555 SE)
7. Trageți cablul de pornire până când opune rezistență (imag. 25A). Apoi trageți ferm și uniform. Țineți strâns cablul de pornire și lăsați să se înfășoare la loc încet.	Conectați cablul de alimentare (imag. 26A). Apăsați sursa de alimentare (imag. 26B). Notă: nu apăsați butonul pentru cablul de alimentare până când nu sunteți sigur că este conectat corespunzător la sursa de alimentare.
ATENȚIE! O retragere rapidă a cablului starterului (reculul) vă va trage repede brațul către motor mai repede decât ați apuca să-l eliberați. Drept rezultat, se pot cauza fracturi, învinețeli sau întinderi musculare.	După pornirea motorului scoateți ștecherul și închideți carcasa.
	Dacă produsul nu pornește în 5 secunde, verificați din nou întregul produs. Porniți din nou cu un minut de pauză, pentru a nu deteriora dispozitivul de pornire
8. Ajustarea șocului: când motorul începe să funcționeze, aduceți încet maneta de șoc la poziția 0/RUN. Înainte de orice mișcare a manetei așteptați până când viteza motorului este stabilă.	
9. După pornire, lăsați motorul să meargă 1-3 minute la viteză mică, în acel tip verificați starea motorului, dacă funcționează în mod constant sau dacă se aud zgomote neobișnuite. Apoi ajustați viteza prin apăsarea manetei la nivelul dorit.	

OPRIREA MOTORULUI

1. După terminarea lucrului, lăsați motorul să funcționeze câteva minute pentru a evapora umiditatea și zăpada topită și gheața, pentru ca produsul sau fie uscat pentru următoarea utilizare.
2. Apăsăți maneta accelerației la simbolul "Țestoasă" până în poziția OFF.
3. Rotiți supapa de combustibil în poziția OFF.
4. Detașați cheia de pornire și depozitați-o într-un loc sigur.
5. Ștergeți toată zăpada și umezeala din zona din jurul motorului precum și zona din interiorul și din jurul controlului deplasării, de câteva ori.
6. În cazul unei pauze lungi de funcționare (după terminarea sezonului) se recomandă să adăugați aditivi la combustibil pentru a preveni deteriorarea combustibilului și probleme cu pornirea la începutul sezonului următor. Nu folosiți combustibil mai vechi de 14 zile

VITEZELE

Schimbați vitezele doar atunci când cuplajul este deconectat (produsul trebuie să fie oprit și cu motorul pornit).

Schimbați vitezele de la schimbător (imag. 27A).

Înainte: 1 - încet, 4 - repede

Mașalier: R1

Înainte de a schimba vitezele, verificați ca freza de zăpadă să nu fie blocată.

INDICAȚII PENTRU CURĂȚAREA ZĂPEZII

- Curățați imediat după ninsoare, deoarece mai târziu stratul inferior poate îngheța și poate îngreuna curățarea.
- Dacă este posibil, curățați întotdeauna zăpada în direcția vântului.
- Curățați zăpada în așa fel încât potecile curățate să se suprapună oarecum.
- În condiții de vânt, coborâți deflectorul jgheabului pentru a direcționa zăpada aproape de pământ, de unde este mai puțin probabil să ajungă în zone nedorite.
- Nu suprasolicitați produsul prin curățarea prea rapidă a zăpezii. Viteza produsului depinde de adâncimea și de greutatea zăpezii. Experiența vă va arăta care este cea mai eficientă metodă de utilizare a frezei de zăpadă sub diferite condiții.

CURĂȚAREA SFREDELULUI OPRIT SAU A JGHEABULUI DE EVACUARE

Pericol de rănire. Înainte de orice operațiune la produs, opriți motorul și așteptați ca piesele rotative să se oprească. Nu curățați niciodată ansamblul jgheabului blocat cu mâinile dvs.

Scoateți cheia de pornire (sau setați poziția OFF) și deconectați conectorul bujiei. Accesoriul de curățare a jgheabului este prins de spatele carcasei sfredelului cu o clemă de prindere (imag. 28A). Dacă se depune zăpadă sau gheață în jgheab în timpul funcționării, procedați după cum urmează pentru a curăța ansamblul jgheabului și deschiderea jgheabului.

ÎNGRIJIRE ȘI ÎNTREȚINERE

ATENȚIE! Pentru a asigura o funcționare corespunzătoare a produsului, acesta trebuie verificat și ajustat de un personal calificat într-un centru de service autorizat cel puțin o dată pe an.

O bună întreținere este esențială pentru funcționarea sigură, economică și fără probleme.

Nerespectarea instrucțiunilor de întreținere și a măsurilor de siguranță vă poate pune în pericol de accidentare sau chiar să vă pierdeți viața. Respectați întotdeauna și măsurile de precauție din acest manual de instrucțiuni.

ATENȚIE! Înainte de a efectua orice operațiune la produs (întreținere, verificare, înlocuirea accesoriilor, service) sau înainte de a-l depozita, **OPRIȚI ÎNTOTDEAUNA MOTORUL**, așteptați ca piesele mobile să se oprească și așteptați ca produsul să se răcească. Evitați pornirea accidentală a motorului. Deconectați cablul bujiei și asigurați-vă că este asigurat pentru a nu porni accidental. Deconectați întotdeauna cablul de la motoarele electrice. Dacă produsul este echipat cu o cheie, detașați-o.

ACEST AVERTISMENT NU ESTE REPETAT ÎN NICI UNUL DIN URMĂTOARELE PUNCTE!

Păstrați aceste recomandări cu privire la verificări, întreținere și intervaluri specificate în manualul de instrucțiuni. Celelalte operațiuni de service, care sunt mai complicate sau necesită scule speciale, trebuie adresate unui service specializat.

ÎNTREȚINEREA PRODUSULUI

- După îndepărtarea zăpezii, lăsați produsul să funcționeze câteva minute pentru a evita înghețarea sfredelului.
- Verificați produsul și asigurați-vă că este într-o stare bună, verificați toate șuruburile, piulițele și alte accesorii de prindere pentru a vedea dacă sunt bine strânse iar ecranul de protecție este la locul lui. Înlocuiți etichetele ilizibile.
- O utilizare atentă și curățarea cu regularitate va asigura păstrarea produsului funcțional și eficient pentru o perioadă lungă de timp.
- Dacă apar vibrații anormale, procedați în conformitate cu instrucțiunile (vedeți cap. Instrucțiuni pentru soluționarea defecțiunilor).
- Păstrați strânse toate piulițele, bolțurile și șuruburile pentru a vă asigura că echipamentul este într-o condiție sigură de utilizare.
- Asigurați-vă întotdeauna că orificiile de aerisire sunt curate.
- Pentru siguranța dvs., înlocuiți piesele uzate și deteriorate. Utilizați doar piese de schimb originale.
- Înlocuiți etichetele de siguranță și de ghidare cu altele noi dacă este necesar.

BOLȚURILE CU FORFECARE ALE SFREDELULUI

Sfredelul este fixat la angrenaj cu ajutorul bolțurilor cu forfecare (imag. 29A). Aceste bolțuri trebuie să fie (sau pot să nu fie) dezactivate în timpul rezistenței puternice ale sfredelului, cauzat de exemplu de impactul cu pietre, bucăți metalice sau alte obstacole asemănătoare. Astfel, sfredelul este protejat pentru a nu fi deteriorat grav. Acest bolțuri **TREBUIE** înlocuite cu piese originale. Detașați piulițele și bolțurile cu forfecare, curățați și lubrifiați suprafețele de contact cu vaselină.

ATENȚIE! Nu înlocuiți niciodată bolțurile cu forfecare cu altele care nu sunt originale. Dacă utilizați alte piese decât cele originale, în situația în care sfredelul este deteriorat, această defecțiune nu va fi acoperită de garanție.

CURĂȚAREA PRODUSULUI

Imediat ce ați finalizat lucrul, curățați produsul de resturile de zăpadă. Resturile de zăpadă pot îngheța în freză iar aceasta va fi suprasolicitată, iar bucățile de zăpadă înghețată și gheața pot fi aruncate la distanță.

ATENȚIE! Nu udați motorul cu furtunul. Apa poate deteriora motorul sau contamina sistemul de alimentare.

- Dacă motorul a funcționat de curând, așteptați să se răcească cel puțin jumătate de oră înainte de a-l curăța.
- Curățați toate suprafețele exterioare, corectati vopseaua deteriorată și acoperiți suprafețele expuse la rugină cu un strat subțire de ulei.
- Ștergeți suprafața produsului și carcasa motorului cu o cârpă uscată.
- Nu utilizați niciodată detergenți agresivi sau solvenți pentru curățare.

LUBRIFIEREA

- Toate piesele rotative trebuie lubrificate cel puțin la fiecare 25 de ore sau o dată pe sezon cu ulei de mașină ușor.
- Evitați să vărsați ulei pe curele și alte piese din cauciuc.

ROȚILE/ȘENILELE

- Cel puțin o dată pe sezon, scoateți ambele roți sau șenilele. Curățați și acoperiți axurile cu vaselină de mașină rezistentă la apă înainte de a reinstala roțile sau șenilele.

CONTROLUL DIRECȚIONAL AL JGHEABULUI

- O dată pe sezon, maneta trebuie lubrificată cu vaselină de mașină rezistentă la apă.

ARBORELE SFREDELULUI

- Cel puțin o dată pe sezon, scoateți știfturile de forfecare (imag. 30A) de pe arborele sfredelului. Pulverizați lubrifiant în interiorul arborelui, în jurul distanțierelor (imag. 30B). Lubrifiați și rulmenții flanșei ce se găsesc pe ambele părți ale arborelui (imag. 30C).

CUTIA DE VITEZE

- Cutia de viteze a sfredelului a fost umplută cu vaselină și sigilată din fabrică. Pentru a adăuga sau a înlocui lubrifiantii apălați la un service autorizat.

ÎNLOCUIREA ȘINEI INFERIOARE A CUPEI DE COLECTARE (imag. 31)

- Detașați șuruburile, piulițele, șaibele.
- Înlocuiți cu o șină nouă.
- Strângeți bine noua șină cu șuruburile, piulițele, șaibele pe partea inferioară a cupei.

ÎNLOCUIREA TACHEȚILOR OPRITORI (imag. 17)

- Deșurubați piulițele și șaibele.
- Înlocuiți tacheții opritori de pe ambele părți ale cupei.
- Asamblați noii tacheți și ajustați-i la înălțimea dorită.

AJUSTAREA CABLULUI DE CONTROL AL AMBREIAJULUI FREZEI DE ZĂPADĂ

• Apăsați înainte maneta de cuplaj. Cablul se va slăbi ușor. Când maneta este eliberată cablul nu trebuie să fie nici destrâns, nici în tensiune. Dacă găsiți un joc, este nevoie să ajustați și să tensionați cablul. Când cablul este corect tensionat maneta trebuie să atingă mânerul când este apăsat. În caz contrar e necesar să ajustați cablul.

ÎNTREȚINEREA MOTORULUI

VERIFICĂRI ȘI PLANUL DE ÎNTREȚINERE

ATENȚIE! Dacă motorul trebuie înclinat în timpul operațiunilor de întreținere, rezervorul trebuie golit. Bujia trebuie să fie întotdeauna în partea de sus. Dacă rezervorul nu este golit iar motorul este înclinat diferit și într-o direcție diferită, pornirea poate să fie greoaie din cauza uleiului și a benzinei care blochează unele piese nedorite ale motorului, poluează filtru de aer, bujia și alte piese asemănătoare.

DUPĂ PRIMELE 5 ORE DE UTILIZARE

- Verificați ca toate piulițele să fie bine strânse
- Înlocuiți uleiul de motor

DUPĂ 25 ORE DE UTILIZARE

- Verificați ca toate piulițele să fie bine strânse
- Înlocuiți uleiul de motor
- Verificați în ce condiție este uleiul de motor
- Curățați zona tobei de eșapament
- Curățați filtrul de aer
- Verificați, curățați și, dacă este necesar, înlocuiți bujia

DUPĂ 100 ORE DE UTILIZARE

- Înlocuiți bujia
- Verificați în ce condiție e furtunul de alimentare
- Verificați ajustarea carburatorului (într-un service autorizat).

SCHIMBUL DE ULEI

Vă recomandăm să apelați la un service autorizat pentru schimbul de ulei.

Notă: *Primul schimb de ulei trebuie realizat după 5 ore de utilizare, când utilizați produsul la o solicitare mai mare, alt schimb trebuie realizat în conformitate cu tabelul (8.1. Program de întreținere).*

Goliți uleiul de motor când motorul este cald. Un ulei cald se va scurge mai repede și complet. Atenție: Nu goliți uleiul când motorul este în funcțiune.

1. Puneți un recipient corepunzător lângă motor pentru a strânge uleiul folosit.
2. Detașați dopul orificiului de umplere cu ulei/ tija de nivel (imag. 23A).
3. Detașați bolțul de scurgere (imag. 33A) - dacă este în dotare - și așteptați ca uleiul uzat să se scurgă complet în recipient.
4. Pentru motor fără dop de scurgere, vă recomandăm să folosiți o pompă de extragere a uleiului sau scurgeți uleiul în recipient prin înclinarea ușoară a motorului spre dopul orificiului de umplere cu ulei/ tija de nivel. Înainte de a înclina produsul, goliți combustibilul din rezervor. Țineți în sus capătul bujiei. **Nu goliți uleiul din orificiul de umplere superior decât dacă rezervorul este complet gol. În caz contrar, când produsul este înclinat, combustibilul se poate scurge și cauza un incendiu sau o explozie.**
5. Reinstalați bolțul de scurgere. Cu motorul în poziție dreaptă, umpleți cu ulei recomandat până la limita superioară de pe jojă.
6. Reinstalați capacul orificiului de umplere/joja.

Notă: *Vă rugăm să debarasați uleiul de motor uzat ținând cont de mediul înconjurător. Vă sugerăm să duceți ulei uzat într-un recipient etanș la centrul local de reciclare sau la un centru de service pentru regenerare. Nu-l debarasați la gunoi sau nu-l turnați pe sol sau într-un canal de scurgere.*

- **Utilizarea motorului cu un nivel scăzut de ulei poate cauza daune motorului.**
- **Spălați-vă mâinile cu săpun și apă după ce ați lucrat cu ulei uzat.**

BUJIA

Pentru cele mai bune rezultate, înlocuiți bujia la fiecare 100 de ore de utilizare. Folosiți numai o bujie recomandată, ce respectă intervalul de căldură pentru temperaturile normale de funcționare a motorului. Pentru a găsi astfel de bujii recomandate, vă rugăm să contactați un centru de service autorizat.

Dacă motorul a funcționat, toba de eșapament și bujia vor fi fierbinți. Aveți grijă să nu atingeți aceste piese.

Notă: *O bujie nepotrivită poate cauza deteriorarea motorului.*

Pentru performanțe bune, bujia trebuie să fie fixată în mod corespunzător și să nu prezinte reziduuri.

1. Deconectați capacul de la bujie (imag. 34A) și îndepărtați orice reziduuri din zona bujiei.
2. Utilizați o cheie de bujii de dimensiuni potrivite pentru a detașa bujia (imag. 35).
3. Verificați bujia. Înlocuiți-o dacă este deteriorată, dacă șaiba de etanșare este într-o stare proastă sau dacă electrodul este uzat.
4. Măsurați distanța dintre electrozi cu un manometru corespunzător. Distanța corectă este listată în capitolul Specificații. Dacă este necesară o ajustare, corectați distanța îndoind cu atenție electrodul lateral.
5. Instalați cu atenție bujia, cu mâna, pentru a evita uzura la filetare.
6. După ce bujia a fost montată locul ei, strângeți-o cu o cheie de bujii potrivită, astfel încât șaiba să fie bine comprimată.
7. La instalarea unei bujii noi, strângeți 1/2 de tură după ce bujia s-a fixat .
8. La instalarea bujiei originale, strângeți cu 1/8 - 1/4 de tură după ce bujia s-a fixat, în așa fel încât șaiba să fie bine prinsă.
9. Atașați capul bujiei pe bujie.

NOTĂ: *O bujie destrânsă se poate înfierbânta și deteriora motorul. O strângere excesivă a bujiei poate deteriora fețele din capul cilindrului.*

TOBA DE EȘAPAMENT

Așteptați ca toba de eșapament, cilindrul și nervurile motorului să se răcească înainte de a le atinge.

- Îndepărtați reziduurile acumulate în zona tobei de eșapament și a cilindrului.
- **Asigurați-vă că nu există fisuri, coroziuni sau alte daune la toba de eșapament.**
- Dacă sistemul de evacuare este dotat cu o parascânteie, aceasta trebuie păstrată curată și inertă. După detașarea parascânteii și îndepărtarea murdăriei, curățați parascânteia cu o perie fină (de ex. o periuță de dinți) de toate reziduurile. După curățare, montați-o la loc.

SEDIMENTELE DE CARBON

Se recomandă să eliminați sedimentele de carbon din cilindru, piston, partea de sus și supapele din jur la fiecare 100-300 de ore de funcționare într-un centru de service autorizat.

SISTEMUL DE ALIMENTARE

ATENȚIE! Piesele de schimb ale instalației de combustibil (dopuri, furtunuri, rezervoare, filtre etc.) trebuie să fie aceleași ca și originalele, în caz contrar există pericolul de incendiu.

- Verificați cu regularitate furtunurile de alimentare;
- Înlocuiți furtunul de alimentare o dată la 2 ani. Dacă se scurge combustibil din furtun, înlocuiți-l în cel mai scurt timp.

AJUSTĂRI ALE MOTORULUI

Notă: Nu schimbați în niciun fel turația nominală a motorului (partea cu carburatorul sau regulatorul)

Motorul dvs. a fost ajustat din fabrică. Dacă setările motorului sunt schimbate în orice fel, garanția va fi anulată. Dacă sunt necesare ajustări suplimentare (de ex. pentru altitudini mari), contactați un service autorizat.

ATENȚIE! Dacă utilizați produsul pentru prima dată sau după ce a fost reparat, acesta trebuie utilizat de test pentru a identifica unele reacții anormale. Astfel veți evita riscul de accidentare sau deteriorarea produsului.

Nu încercați să reparați singuri produsul. Orice operațiune care nu este listată în acest manual, **TREBUIE REALIZATĂ DOAR ÎNTR-UN CENTRU DE SERVICE AUTORIZAT.**

DEPOZITARE

ATENȚIE! Depozitați produsul într-un loc unde vaporii de combustibil nu pot ajunge la un foc deschis sau scânteii. Așteptați ca motorul să rămână fără combustibil înainte de a-l depozita pe o perioadă mai lungă. Așteptați întotdeauna ca produsul să se răcească înainte de a-l depozita.

- Depozitați produsul într-un loc uscat, curat și protejat de îngheț, departe de accesul persoanelor neautorizate.
- Înlocuiți piesele uzate sau deteriorate, pentru siguranța dvs.

DEPOZITAREA MOTORULUI

PREGĂTIRE

O pregătire pentru depozitare corespunzătoare este esențială pentru păstrarea motorului ferit de probleme și într-o stare bună. Următorii pași vă vor ajuta să păstrați la distanță rujina și curoziunea să afecteze funcționalitate și aspectul motorului, precum și o pornire mai ușoară a acestuia la o utilizare ulterioară.

CURĂȚAȚI PRODUSUL ÎNAINTE DE A-L DEPOZITA, ÎN CONFORMITATE CU PARAGRAFUL ÎNTREȚINERE/CURĂȚARE

MĂSURI DE PRECAUȚIE LA DEPOZITARE

ATENȚIE! Utilizați doar recipiente corespunzătoare pentru a depozita combustibil.

- Dacă motorul dvs. va fi depozitat cu benzină în rezervorul de combustibil și în carburator, este important să se reducă pericolul de aprindere a vaporilor de benzină. Selectați o zonă de depozitare bine ventilată, departe de orice aparat care funcționează cu flacără, cum ar fi un cuptor, boiler, sau uscător de rufe.
- De asemenea, evitați orice zonă unde un motor electric produce scânteii, sau se lucrează cu anumite produse electrice.

- Dacă este posibil, evitați zonele cu umiditate ridicată, deoarece aceasta favorizează apariția ruginii și coroziunea.
- Dacă există benzină în rezervorul de combustibil, lăsați supapa de alimentare în poziția OFF.
- Depozitați motorul în poziția dreaptă. Înclinarea acestuia poate cauza scurgeri de ulei sau de combustibil.
- După ce motorul și sistemul de evacuare s-a răcit, acoperiți-le cu ceva pentru a le feri de praf. Un motor și un sistem de evacuare fierbinte poate aprinde sau topi anumite materiale.
- Nu utilizați folii de plastic ca învelitoare de praf. O acoperitoare neporoasă va reține umezeală în jurul motorului, favorizând apariția ruginii și a coroziunii.

ADĂUGAREA UNUI STABILIZATOR DE BENZINĂ

- Pentru a prelungi durata de viață a motorului, folosiți un stabilizator de benzină, disponibil la stațiile de combustibil.
- Când adăugați un stabilizator de benzină, umpleți rezervorul cu benzină proaspătă. Dacă este umplut doar parțial, aerul din interior va favoriza deteriorarea combustibilului în timpul depozitării. Dacă aveți un recipient de benzină pentru realimentare, asigurați-vă că acesta conține numai benzină proaspătă.
- Adăugați stabilizatorul de benzină respectând instrucțiunile producătorului.
- După adăugarea unui stabilizator de benzină, lăsați motorul să funcționeze în aer liber timp de 10 minute pentru a vă asigura că benzina tratată a înlocuit benzina netratată din carburator.

DEPOZITAREA ÎN AFARA SEZONULUI

Dacă motorul va fi depozitat cu benzină în rezervor și carburator, benzina se va oxida și se va deteriora. Benzina învechită va face pornirea mai dificilă și lasă reziduuri de rășină care pot înfunda sistemul de alimentare. Dacă benzina din motor se deteriorează în timpul depozitării, este posibil să fie nevoie să duceți în service sau să înlocuiți carburatorul sau alte componente ale sistemului de alimentare. Combustibilul nu poate fi lăsat în motor pentru mai mult de 14 zile. Dacă îl lăsați mai mult, poate deteriora motorul, iar aceste daune nu sunt acoperite de garanție. Adăugarea stabilizatorului de combustibil poate extinde durata de viață a combustibilului.

Următorii pași trebuie urmați pentru a pregăti aparatul de depozitare:

1. Goliți rezervorul cu o pompă de aspirație după ultima utilizare din sezon.

ATENȚIE! Nu goliți rezervorul într-un spațiu închis, în apropierea unui foc deschis etc. Nu fumați! Vaporii de benzină poate cauza explozie și incendiu.

2. Porniți motorul și lăsați-l să meargă până când se consumă toată benzina rămasă și se oprește.
3. Detașați bujia. Utilizați un recipient de ulei pentru a umple camera de combustie cu aprox. 20 ml de ulei de motor curat recomandat (imag. 36). Acționați ușor starterul de câteva ori pentru a distribui uniform uleiul.
4. Instalați la loc bujia.
5. Înlocuiți uleiul de motor.

SCOATEREA DIN DEPOZITARE

Verificați motorul așa cum este descris în secțiunea ÎNAINTE DE PORNIRE din acest manual.

Dacă combustibilul a fost scos în timpul pregătirii pentru depozitare, umpleți rezervorul cu benzină proaspătă. Dacă păstrați un recipient cu benzină pentru realimentare, asigurați-vă că acesta conține numai benzină proaspătă. Benzina se oxidează și se deteriorează în timp, cauzând pornirea dificilă și înfundare.

Dacă cilindrul a fost acoperit cu ulei în timpul pregătirii pentru depozitare, motorul va fumea ușor la pornire. Acest lucru este normal.

TRANSPORT

ATENȚIE! Nu transportați produsul în timp ce motorul este în funcțiune. Așteptați ca motorul să se răcească înainte de a transporta produsul. Rezervorul trebuie să fie gol. Combustibilul vărsat și vaporii se pot aprinde.

1. Goliți rezervorul cu o pompă aspiratoare. Porniți motorul și permiteți-i să funcționeze până se consumă tot combustibilul rămas și se oprește.
2. Închideți bine capacul rezervorului.
3. Setati în poziția OFF sau STOP întrerupătorul motorului și valva de combustibil (dacă este în dotare).
4. Așteptați ca motorul să se răcească înainte de transport.
5. Aveți grijă să nu scăpați sau să loviți produsul în timpul transportului.
6. Securizați produsul în poziție dreapta în timpul transportului.
7. Aveți grijă să nu loviți produsul în timpul transportului. Nu așezați obiecte pe produs.

DEPANARE

ATENȚIE! Defecțiunile care necesită o intervenție mai complexă trebuie să fie întotdeauna adresate unui service specializat. Intervențiile neautorizate pot provoca daune. Dacă nu puteți remedia defecțiunea cu ajutorul măsurilor descrise aici, contactați un centru de service autorizat.

DEFECȚIUNE	CAUZA POSIBILĂ	MĂSURI DE REMEDIERE
Motorul nu pornește	Rezervor gol	Umpleți rezervorul la capacitate maximă; verificați dacă există combustibil în carburator; verificați aerisirea rezervorului
	Filtru de aer murdar	Curățați filtrul de aer
	Scânteie slabă	Verificați bujia sau instalați una nouă dacă este necesar; verificați cablul bujiei; duceți bujia într-un service pentru a fi verificată
	Motor "încecat"	Destrângeți bujia, curățați-o și uscați-o; trageți cablul de pornire de câteva ori când bujia este destrânsă (fără șoc)
	Combustibil vechi	Goliți rezervorul și completați cu combustibil proaspăt
	Cablul de pornire este	Fixați bine conectorul bujiei la bujie

Motorul funcționează cu întreruperi	destrâns	
	Conductele de alimentare sunt blocate sau combustibilul este necorespunzător	Curățați conductele de combustibil, utilizați combustibil proaspăt
	Orificiul de aerisire din capacul rezervorului este blocat	Curățați sau înlocuiți capacul rezervorului
	Există apă sau reziduuri în sistemul de alimentare	Goliți și completați cu combustibil curat și proaspăt
	Filtrul de aer este murdar	Curățați filtrul de aer
Motorul scoate prea mult fum	Prea mult ulei în filtrul de aer	Mai strângeți filtrul (vedeți cap. Întreținere)
Motorul se oprește des la ralanti	Distanța dintre electrozii bujiei este prea mare, bujia este defectă	Ajustați sau înlocuiți bujia
	Carburatorul nu este ajustat cu precizie	Duceți produsul într-un service autorizat pentru ajustarea carburatorului
	Filtru de aer murdar	Curățați filtrul de aer
Deplasarea nu funcționează corespunzător	Verificați tensiunea la cablul mânerului de deplasare	Faceți ajustări la tensiunea cablului mânerului de deplasare, dacă este necesar
	Deplasarea nu funcționează	Duceți produsul într-un service
Vibrații excesive	Șuruburile de fixare sunt destrânse	Strângeți șuruburile de fixare
Sfredelul nu se rotește	Este blocat cu obiecte străine	Curățați
	Știft de forfecare rupt	Înlocuiți știftul rupt
	Cureaua de transmisie a sfredelului alunecă	Ajustați cureaua și ajustați coarda de control
	Cureaua de transmisie a sfredelului este ruptă	Înlocuiți cureaua
Sfredelul nu se oprește când maneta este eliberată	Cureaua de transmisie a sfredelului este poziționată incorect	Ajustați cureaua
	Ghidajul de acționare a sfredelului este poziționat incorect	Ajustați ghidajul
Freza de zăpadă virează spre o parte	Lama de răzuit nu este ajustată uniform	Ajustați lama și tacheții opritori
Evacuare neadecvată sau inexistentă	Unitatea de evacuare a zăpezii este blocată	Curățați unitatea de evacuare a zăpezii cu un obiect solid
	Șurubul sfredelului nu se rotește	Ajustați cablul de ambreiaj destrâns
	Șuruburile de forfecare sunt deteriorate	Înlocuiți șuruburile de forfecare

SERVICE ȘI PIESE DE SCHIMB

- Asigurați-vă că produsul pe benzină este deservit de un personal de reparații calificat, utilizând numai piese de schimb identice. Acest lucru va asigura menținerea siguranței produsului de benzină.
- Dacă aveți nevoie de sfaturi tehnice, reparații, piese de schimb originale, contactați cel mai apropiat service autorizat WERCO. Pentru informații cu privire la locații de servicii, vizitați www.hecht.cz
- Atunci când comandați piese de schimb, vă rugăm să menționați numărul piesei; acesta poate fi găsit la www.hecht.cz

DEBARASARE

- Debarasați produsul, accesoriile și ambalajul în conformitate cu cerințele de protecție a mediului în centru de reciclare colector.
- Acest produs nu aparține deșeurilor menajere. Protejați mediul și debarasați acest produs la punctele de colectare desemnate, unde vor fi primite gratuit. Pentru mai multe informații vă rugăm să contactați autoritățile locale sau cel mai apropiat punct de colectare. Depozitarea necorespunzătoare poate fi pedepsită în conformitate cu reglementările naționale.
- Benzina și uleiul sunt deșeuri periculoase. Debarasați-le în mod corezpunzător, acestea nu aparțin deșeurilor menajere. Pentru informații în legătură cu debarasarea uleiului și combustibilului, contactați autoritățile locale, centrul de service sau distribuitorul.

GARANȚIA PRODUSULUI

- Pentru acest produs, oferim o garanție legală și responsabilitatea pentru defecte timp de **24 de luni, pe baza facturii**.
- Pentru uz **corporativ, comercial, urban și altele decât utilizarea privată**, oferim o garanție legală și o responsabilitate legală pentru defecte așa cum este specificat în Codul Civil din vigoare.
- Toate produsele sunt proiectate pentru uz casnic, dacă nu există o altă informație în manualul de instrucțiuni sau în descrierea de funcționare. Atunci când se utilizează alt mod sau în contradicție cu manualul de instrucțiuni, cererea nu este recunoscută ca fiind legitimă.
- Selectarea necorespunzătoare a anumitor produse și faptul că produsul nu îndeplinește cerințele dumneavoastră, nu poate fi un motiv pentru plângere. Cumpărătorul trebuie să fie familiarizat cu proprietățile produsului.
- Cumpărătorul are dreptul de a solicita vânzătorului să verifice funcționalitatea produsului și să îl familiarizeze cu funcționarea sa.
- O condiție prealabilă primirii cererilor de garanție este că orientările pentru funcționare, service, curățenie, depozitare și întreținere au fost urmate.
- Deteriorările cauzate de uzura fizică și rupere, supraîncărcare, utilizarea incorectă sau intervenții în afara unui service autorizat în perioada de garanție, sunt excluse de la garanție.
- Garanția nu acoperă uzura cauzată de utilizarea obișnuită și componente denumite consumabile comune (de exemplu: tarifele de service, filtre, lame, cureaua trapezoidală și curelele dințate, lanțuri, piese de carbon, garnituri, bujii).
- Din garanție sunt excluse uzura produsului sau a unor părți cauzată de utilizarea normală a produsului sau a unor părți ale produsului (de exemplu, baterie slabă sau o capacitate redusă a acesteia, după o perioadă de viață de obicei de 6 luni) și în alte părți supuse uzurii naturale.
- Pentru piesele vândute la un preț mai mic, garanția nu acoperă defectele pentru care a fost negociat prețul mai mic.

- Daunele cauzate de defecte ale materialelor sau de o eroare a producătorului vor fi remediate gratuit printr-o livrare - înlocuire sau reparație. Se consideră că produsul revine în centrul nostru de service în întregime și cu dovada cumpărării.
- Instrumentele de curățare, întreținere, inspecție și de aliniere nu fac parte din actul de garanție și sunt servicii plătite.
- Reparațiile care nu fac obiectul garanției, se pot face în centrul nostru de service, contra cost. Centrul nostru de service va fi bucuros să vă elaboreze un buget al costurilor.
- Vom lua în considerare numai produsele care au fost livrate curate, complete, cu condiția ca acestea să fie ambalate corespunzător și să se facă plata. Produsele trimise ca bunuri neplătite, ca bunuri voluminoase, cu transport special, nu vor fi acceptate.
- În caz de cerere de garanție justificată, vă rugăm să contactați centrul nostru de service. Acolo veți primi informații suplimentare cu privire la prelucrarea cererilor.
- Informații despre locațiile de servicii se găsesc la www.hecht.cz
- Vă debarasăm gratuit de vechile dumneavoastră produse electrice.

GARANȚIA MOTORULUI

UZURĂ NORMALĂ:

La fel ca orice dispozitiv mecanic, motorul are nevoie de service periodic și de înlocuirea unor piese pentru o funcționare corectă. Garanția nu se referă la acele reparații care trebuie efectuate când durata de viață a unei piese de la motor a fost epuizată prin funcționare normală.

ÎNTREȚINERE NECORESPUNZĂTOARE:

Durata de viață a motorului depinde de condițiile în care este folosit și de atenția care este acordată. Motoarele unor produse ca motocultoare, pompe și mașini de tuns iarba, care funcționează în medii cu praf sau murdărie, se pot deteriora mai repede. Garanția nu are legătură cu deteriorarea cauzată de praf, mizerie, nisip sau alte materiale abrazive care intră în motor din cauza întreținerii necorespunzătoare. Garanția se aplică doar defectelor de material sau de producție. Așadar, nu cereți înlocuire sau plata înapoi a produsului în care a fost asamblat motorul. Garanția nu se aplică nici la reparații cauzate de:

- Utilizarea unor piese de schimb care nu sunt originale.
- Elementele de comandă sau dispozitive care fac pornirea dificilă, duc la reducerea puterii de ieșire și reduc durata de viață (contactați producătorul produsului).
- Carburatoare neetanșe, conducte de combustibil blocate, supape blocate sau alte defecte, cauzate de utilizarea unui combustibil murdar sau vechi (Utilizați doar benzină fără plumb proaspătă și stabilizator de combustibil).
- Piese de schimb care sunt uzate sau fisurate datorită funcționării cu nivelul de ulei insuficient, folosirea unui ulei murdar sau unui tip incorect de ulei.
- Repararea sau reglarea pieselor asamblate sau conectate, de exemplu, cuplaje de viteze, control de la distanță, care nu originale.
- Deteriorarea sau uzura pieselor cauzate de particule de murdărie care au pătruns în motor din cauza întreținerii incorecte sau asamblarea filtrului de aer folosind curățător care nu este original.
- Piese care au fost avariate din cauza depășirea vitezei motorului sau supraîncălzire cauzate de înfundarea sau blocarea spițelor de răcire sau volantei cu iarbă, așchii sau murdărie sau daune cauzate de utilizarea motorului în spațiu închis.

- Deteriorarea motorului sau componentele acestuia de vibrații anormale cauzate de slăbirea ansamblului motorului, cuțitelor de cosit, volantă slăbită sau dezechilibrată, fixarea incorectă a produsului pe arborele motorului, depășirea turației maxime sau alte operațiuni incorecte.
- Arbore cotit îndoit sau rupt după ce a lovit cuțitul de cosit de un obiect rigid sau din cauza supratensiunii curelelor trapezoidale
- Motorul deteriorat sau părți ale sale, de exemplu camera de combustie, supape, șei de valve, supapă de conducere sau bobina starter de ardere, ca urmare a folosirii unui combustibil incorect - gaz lichefiat, gaz natural, benzină modificată etc.

CONFIRMAREA FAMILIARIZĂRII CU UTILIZAREA PRODUSULUI

Denumirea produsului *	
Model *	
Data cumpărării *	
Numărul de serie al produsului *	
Cumpărător (nume, numele companiei), adresă*	
Confirm că am primit produsul complet funcțional împreună cu instrucțiuni și dovada de cumpărare de la un dealer oficial autorizat HECHT MOTORS și accept termenii acestei garanții.	
*A se completa de către vânzător	
Semnătura cumpărătorului/	Ștampila și semnătura/
<p>SERVICE CENTRAL/ CENTRÁLNÍ SERVIS / CENTRÁLNY SERVIS / SERWIS CENTRALNY HECHT MOTORS. s r.o., U Mototechny 131, 251 62 Tehovec, Tel: +420 323 601 347, Fax: +420 323 661 348, www.hecht.cz, servis@hecht.cz HECHT SK, spol. s r.o., Letisková 20, 971 01 Prievidza, Tel: +421 46 542 03 20, Fax: +421 46 542 72 07, www.hecht.sk, reklamacie@hecht.sk HECHT Polska sp. z o.o., ul. Mickiewicza 54, 66-450 Bogdaniec, Tel: 48 957 117 140, Fax: 48 957 117 141, www.hechtpolska.pl, info@hechtpolska.pl HECHT HUNGARY Kft., II. Rakoczi Ferenc ut 323, 1214 Budapest, www.hecht.hu</p>	

DECLARAȚIA DE CONFORMITATE

Noi, producătorul și deținătorul documentelor pentru eliberarea acestei "Declarații de conformitate":
HECHT MOTORS spol. s r.o., Za mlynem 25/1562, 147 00 Praha 4, Czech Republic, IČO 61461661
Declarăm pe propria răspundere următoarele:
Produsul:
Freză de zăpadă pe benzină
Denumire comercială:
HECHT 9666
Model:
KC926MT
Numărul de serie:
201800001 - 201899999
Procedura utilizată pentru evaluarea conformității:
În conformitate cu Directiva 2000/14/EC, Anexa VI, conform 2005/88/EC
Această declarație a fost emisă pe baza certificatului și a protocoalelor de măsurare ce aparțin de:
TUV Rheinland (Shanghai) Co., Ltd. No. 177, 178, Lane 777 West Guangzhong Road, Jing an District, Shanghai, P.R.C.
TUV Rheinland LGA Products GmbH, TillystraBe 2, 90431 Nurnberg, Germany;
VCA Headquarters I The Eastgate Office Centre Eastgate Road Bristol, BS5 6XX, United Kingdom
Această declarație de conformitate este emisă în conformitate cu Directivele UE - numărul certificatului utilizat:
2014/30/EU - 15070964 003, 2006/42/EC - 15081563 006; 2000/14/EC & 2005/88/EC - 15081563 001 97/68/EC & 2012/46/EU - e11*97/68SA*2012/46*3036*00
Tip motor:
G250FDS
Următoarele norme armonizate sunt utilizate pentru garanție conformității, împreună cu normele și reglementările naționale:
ISO 8437:1989+A1; EN 55012:2007+A1; EN 61000-6-1:2007; EN 12100:2010
Nivelul de putere acustică garantat conform normei EN 3744:1995:
LwA = 106 dB (A)
Nivelul de putere acustică garantat conform normei EN 3744:1995:
LwA = 103,62 dB (A); K = 2,5 dB (A)
Confirmăm prin prezenta că:
- Acest produs, definit de datele menționate, este în conformitate cu cerințele de bază menționate în reglementările guvernamentale și cerințele tehnice și oferă siguranță pentru o funcționare obișnuită, în parametri stabiliți de producător;
- Au fost luate măsuri pentru a asigura conformitatea tuturor produselor introduse pe piață cu documentația tehnică și cerințele reglementărilor tehnice
În Praga, la data de: 16.07.2018
Nume: Rudolf Runštuk
Titlu: Director executiv