

Instrucțiuni de utilizare pentru aparat de ascuțire lanțuri manual

HECHT 900009



Felicitări pentru achiziționarea produsului marca HECHT. Înainte de a folosi acest produs, vă rugăm să citiți cu atenție manualul producătorului!

INFORMAȚII DE SIGURANȚĂ

- Purtați întotdeauna mănuși de protecție.
- Lucrați întotdeauna pe o suprafață curată și dreaptă.
- Verificați cu regularitate componentele de pe ghidajul pilei, dacă prezintă uzură și condiția acestora.
- Asigurați-vă că ghidajul pilei a fost montat corespunzător la ghidajul lamei drujbei înainte de a ascuți.

ATENȚIE!

Respectați toate instrucțiunile cu privire la unghiurile de pilire a dinților și setările indicatorului de adâncime. Un unghi de ascuțire incorect, setări excesive ale indicatorului de adâncime sau indicatoare de adâncime cu o formă incorectă, pot crește riscul producerii unui recul din partea drujbei. Reculurile pot provoca leziuni grave utilizatorului sau persoanelor din apropiere.

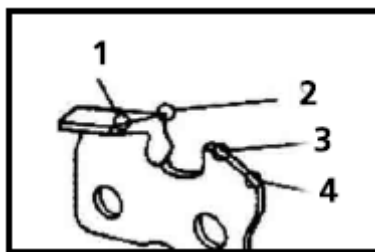

1. Unghiul corect la NIVELUL SUPERIOR (valoarea unghiului depinde de tipul de lanț)
2. "Cârlig" sau punct scos cu o ușoară proeminență.
3. Partea de sus a INDICATORULUI DE ADÂNCIME la înălțimea corectă sub PLACA SUPERIOARĂ.
4. Indicator de adâncime cu diametru exterior frontal, rotunjit.

INSTRUCȚIUNI PENTRU MONTARE

1. Selectați dimensiunea corectă pentru pilă, în funcție de lanțul ce urmează a fi ascuțit (vedeți tabelul lanțului, de la pag. 8)
2. Apăsați mânerul pilei (11) la pilă. Introduceți suportul pilei (3) și strângeți în jos, blocând șurubul cu cap crestă (4).
3. Montați ansamblul ghidajului pilei pe lama de ghidare în așa fel încât bările în formă de T (5) să fie la același nivel cu partea de sus a niturilor lanțului. Strângeți ansamblul cu șurubul cu cap crestă (8).
4. Poziționați dintele pe opritorul lanțului (7).
5. Securizați bările în formă de T (5) cu ajutorul șurubului cu cap crestă (6) și stabiliți dintele pentru a fi ascuțit.

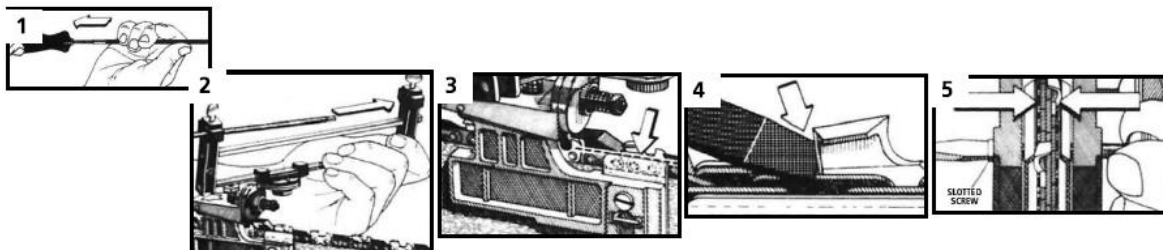

ASAMBLARE

Ghidajul pilei este livrat complet asamblat, cu excepția pilei. În pachet este inclusă o pilă rotundă pentru drijbă de 5/32" (4 mm).

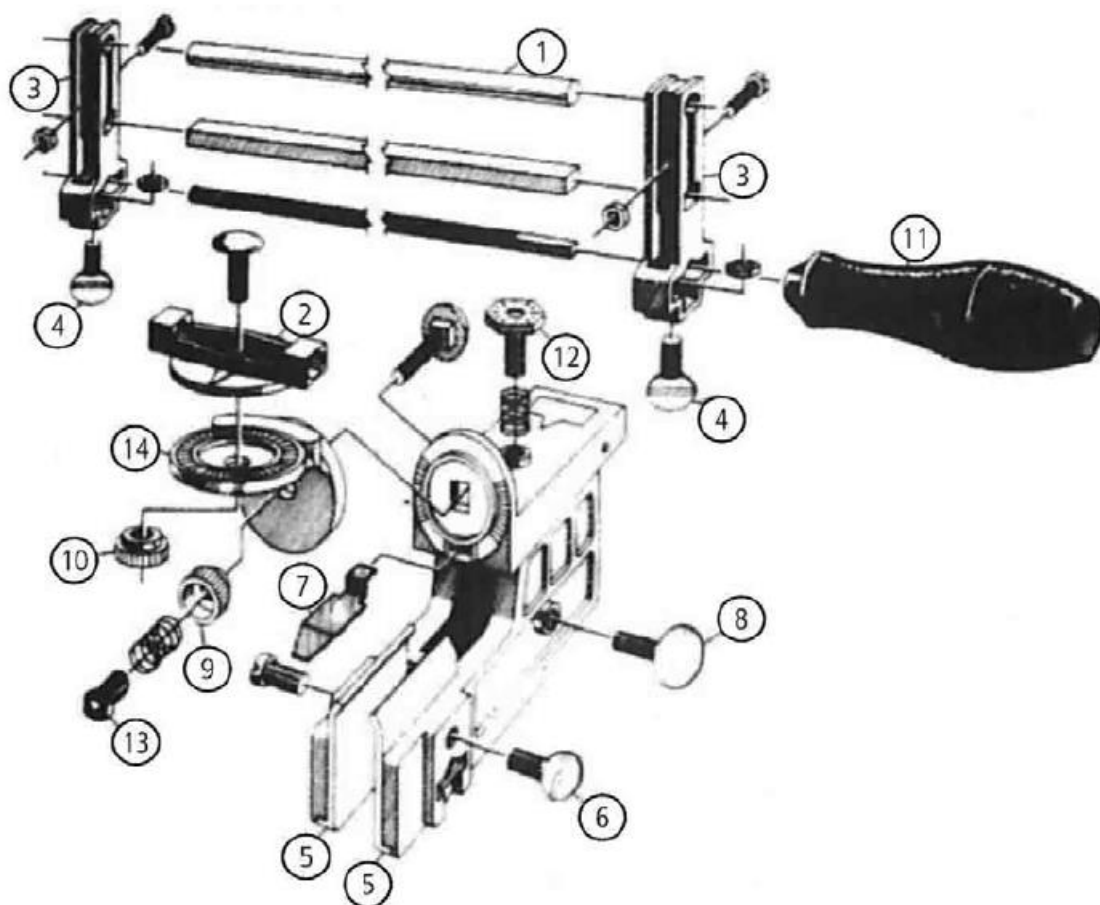

INSTRUCȚIUNI PENTRU UTILIZARE

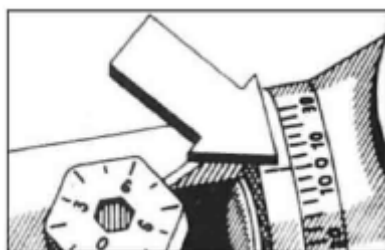

Setați înclinația și baza pivotantă (14) fie la marcajul 0° (pentru 90°), fie la 10° (observați tabelul lanțului de mai jos)

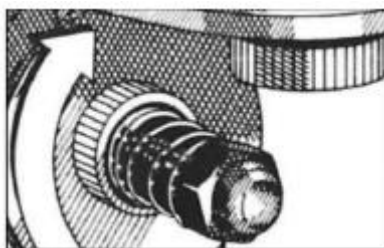

Securizați cu un buton rotativ (9).

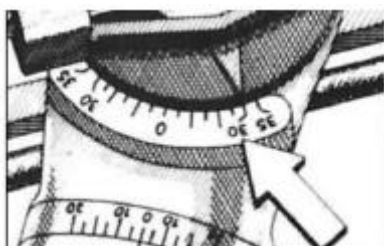

Setați pivotul de sus (2) la marcajul unghiului corespunzător (vedeți tabelul lanțului de mai jos).

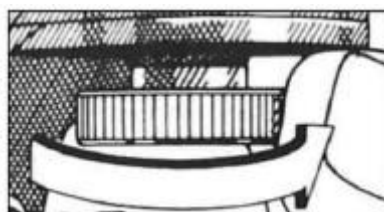

Securizați cu un buton rotativ (10).

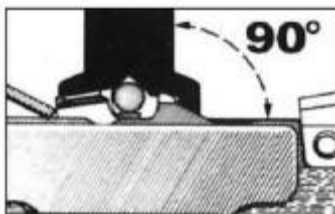

Introduceți pila la dinte, asigurându-vă că ansamblul pilei este poziționat la 90° față de bările în formă de T (5).



Așezați partea din spate a dintelui pe opritorul lanțului (7).

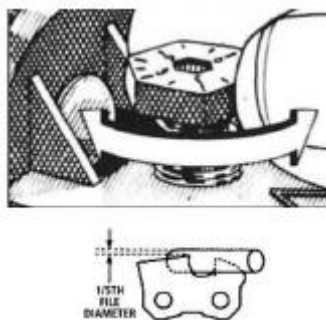

Setați înălțimea rotind șurubul de ajustare a adâncimii (12) în așa fel încât o 1/5 din diametrul pilei se află deasupra plăcii de sus a dintelui.

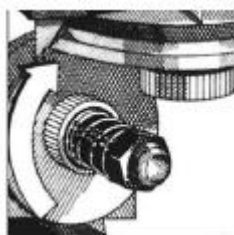

Ajustați șurubul de oprire (13) pentru a controla cât din dinte va fi ascuțit.

PILIREA

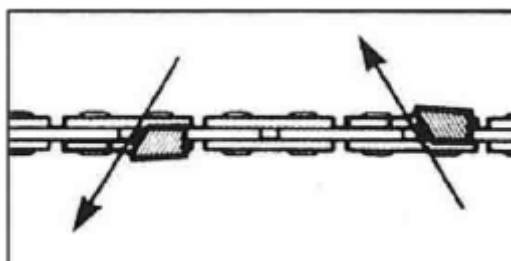

Ascuțiți toți dinții din interior spre exterior. Ascuțiți pe rând câte o parte a lanțului.

NOTĂ: Eficiența de ascuțire va fi redusă semnificativ dacă ascuțiți dinspre exterior, pe stratul de crom.

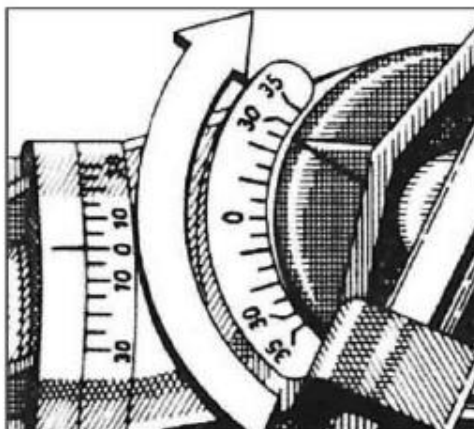

Pentru a ascuți dinții pe partea opusă a lanțului. Destrângeți butonul rotativ (10) și rotiți ghidajul pivotant (2) la aceeași setare și pe partea opusă.

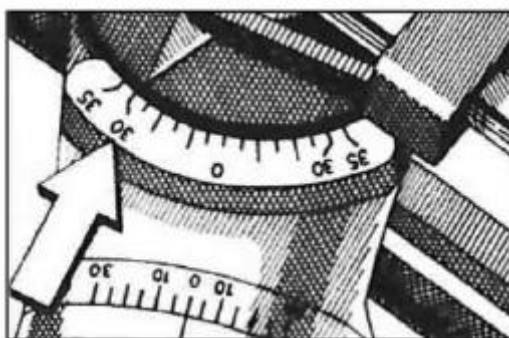

Resetați unghiurile prezentate în pașii A-E sau instrucțiunile de utilizare – și repetați procesul de ascuțire.

SFAT: Lubrifiați tija glisantă la pivotul de ghidaj pentru o mai bună mișcare a ansamblului ghidajului.

SFAT: La fiecare 2-3 operațiuni de ascuțire a lanțului, este nevoie să ascuți indicatoarele de adâncime.

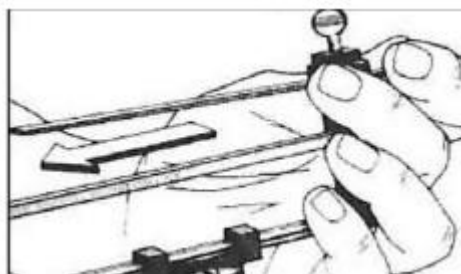

Detashați pila rotundă și înlocuiți mânerul cu o pilă dreaptă. Reintroduceți-o pe suportul pilei și securizați-o.

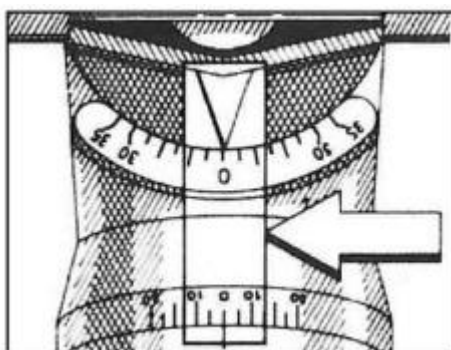

Setați ambele unghiuri de ascuțire la 0° pentru ca pila să fie la 90° față de bara de ghidare.

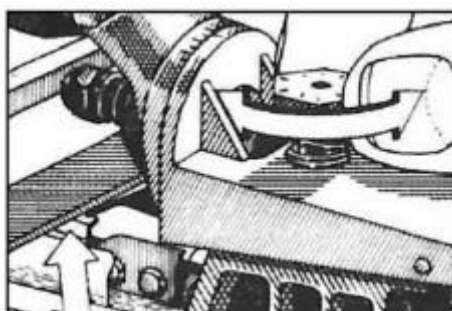

Rotiți șurubul de ajustare (12) și coborâți pila până se așază pe placa superioară a dintelui.

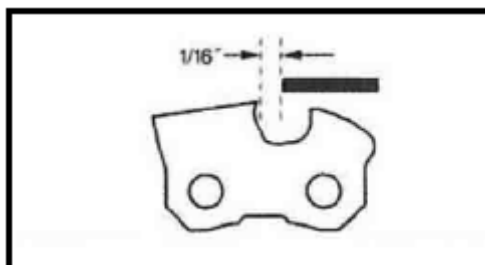

Deplasați dintele înapoi până când pila este direct deasupra indicatorului de adâncime. Poziționați pila la aproximativ 1/16" (1,6 mm) față de marginea de tăiere, pentru a nu se deteriora pe parcursul acestui pas.

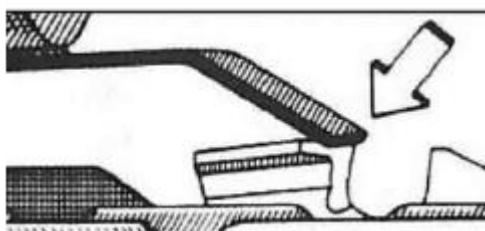

Sprrijiniți opritorul lanțului pe placa superioară a dintelui în timpul operațiunii de ascuțire.

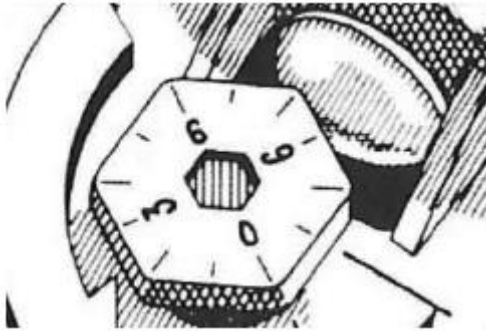

Rotiți șurubul de ajustare (12) spre stânga, la setarea recomandată a indicatorului de adâncime (Vedeți tabelul lanțului).

NOTĂ: Fiecare indentație a șurubului de ajustare (12) echivalează cu .010" din cursa pilei.

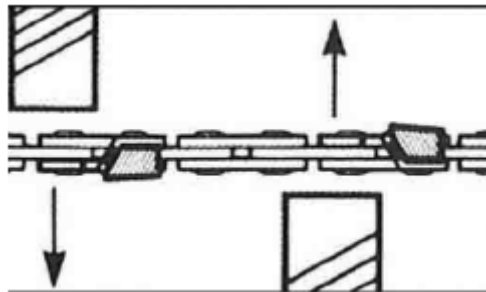

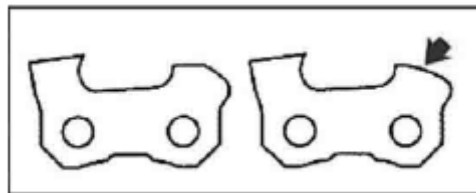

Ascuțiți întotdeauna indicatoarele de adâncime în așa fel încât mișcare pilei se face din interiorul dintelui spre exterior.

Ascuțiți toate indicatoarele de adâncime pe o parte a lanțului, apoi rotiți ghidajul pivotant (2) 180°. Resetați aceleași unghiuri pentru partea opusă a lanțului și repetați procesul de ascuțire.



După ce fiecare indicator de adâncime a fost ascuțit la înălțimea recomandată, rotunjiți colțul frontal la forma originală.

TABELUL LANȚULUI

| Dacă aveți acest cod de lanț | Unghiurile de ascuțire recomandate | Setările indicatorului de adâncime | Dimensiune a pilei |
|------------------------------|---|--|--------------------|
| S (91VG) |  |  | 5/32" |