

Instrucțiuni de utilizare pentru mașină de tuns iarba

HECHT 5543 SXE



Felicitări pentru achiziționarea produsului marca HECHT. Înainte de a folosi acest produs, vă rugăm să citiți cu atenție manualul producătorului!

Acest manual conține informații importante despre siguranță, instalare, utilizare, întreținere, depozitare și depanare. Păstrați instrucțiunile într-un loc sigur pentru a putea găsi informațiile pe viitor sau pentru fi utile altor utilizatori. Având în vedere dezvoltarea tehnologică constantă și adaptarea la cele mai noi standarde de exigență ale UE, pot apărea unele diferențe în acest manual. Pentru orice nelămurire, contactați importatorul sau distribuitorul.

CONȚINUT

DESCRIEREA PRODUSULUI.....	4
GHID DE ILUSTRAȚII.....	6
ACCESORII RECOMANDATE.....	13
SIMBOLURI DE SIGURANȚĂ	14
SPECIFICAȚII.....	19
MAȘINĂ DE TUNS IARBA - MANUAL DE UTILIZARE.....	23
PIESE DE SCHIMB.....	235
DECLARAȚIA DE CONFORMITATE.....	236
CONFIRMAREA FAMILIARIZĂRII CU UTILIZAREA PRODUSULUI.....	238

DESCRIEREA PRODUSULUI

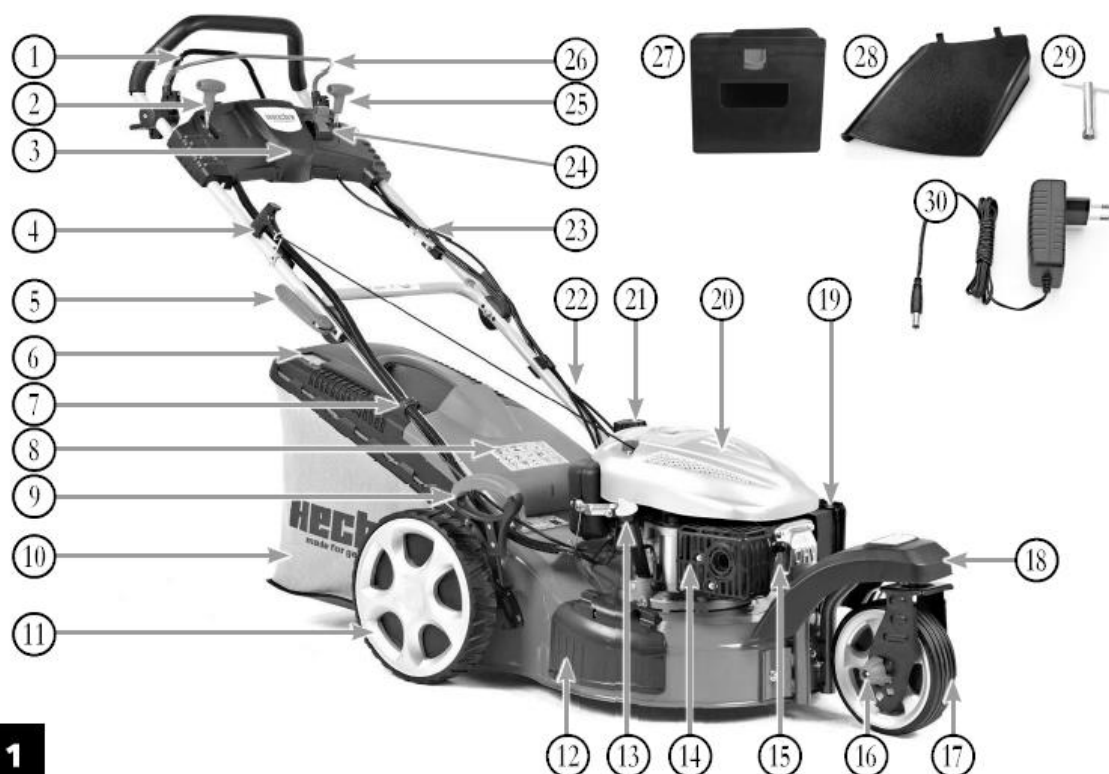

1

1.	Mâner de control autopropulsie
2.	Mâner de blocare a roții din față
3.	Cutie pentru baterie
4.	Mâner starter
5.	Maneta de blocare
6.	Indicator de nivel
7.	Clemă cablu
8.	Carcasa din spate
9.	Manetă de ajustare a înălțimii
10.	Recipientul de colectare a ierbii
11.	Roata din spate
12.	Clapeta laterală
13.	Orificiu de umplere cu ulei / joja
14.	Tobă de eșapament cu grilaj
15.	Bujie
16.	Piulița roții din față
17.	Roata din față
18.	Carcasa roții din față

19.	Filtrul de aer
20.	Carcasa motorului
21.	Capacul rezervorului
22.	Partea inferioară a mânerului
23.	Partea superioară a mânerului
24.	Manetă șoc
25.	Manetă pentru setarea vitezei de autopropulsie
26.	Mâner control oprire
27.	Accesoriu de fertilizare
28.	Canal de descărcare
29.	Cheie pentru bujie
30.	Încărcător baterie

GHID DE ILUSTRĂȚII

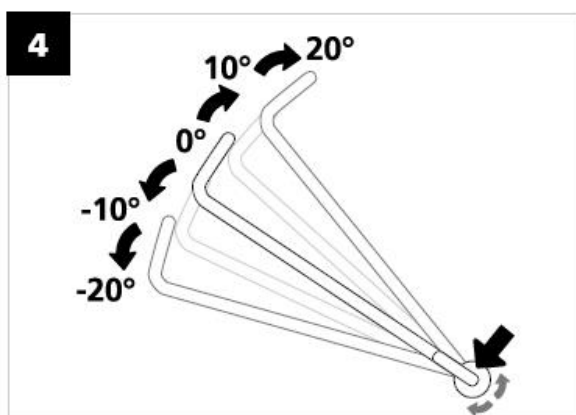
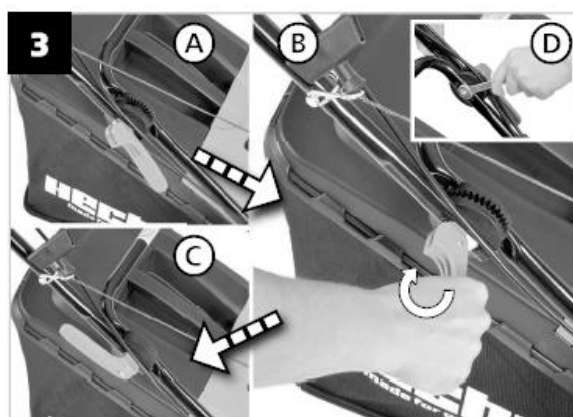

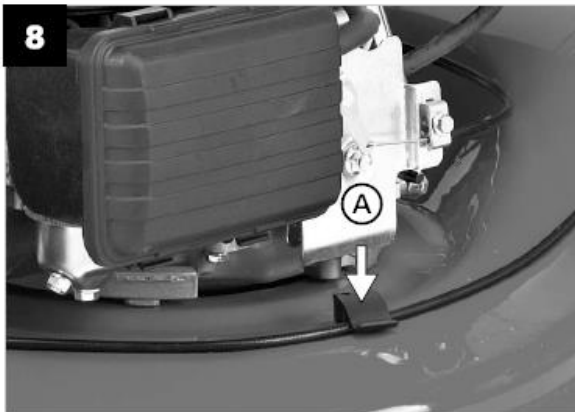
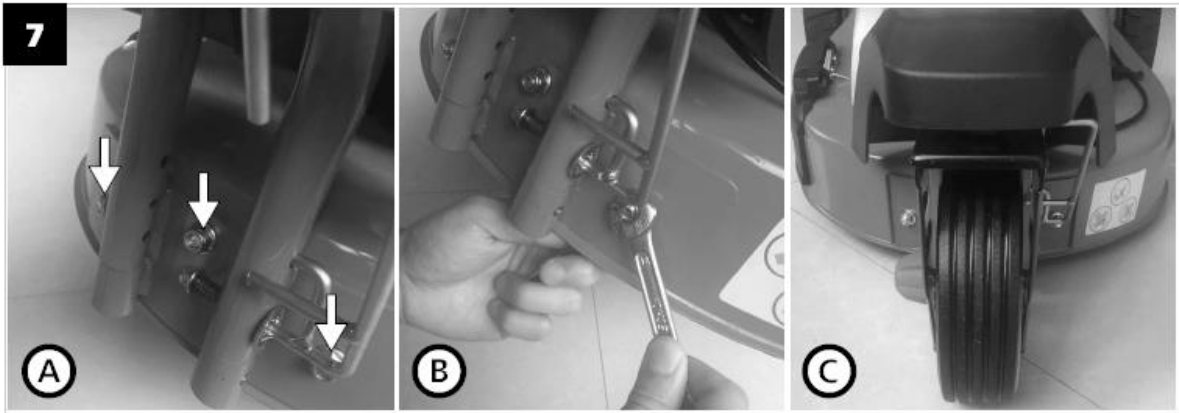
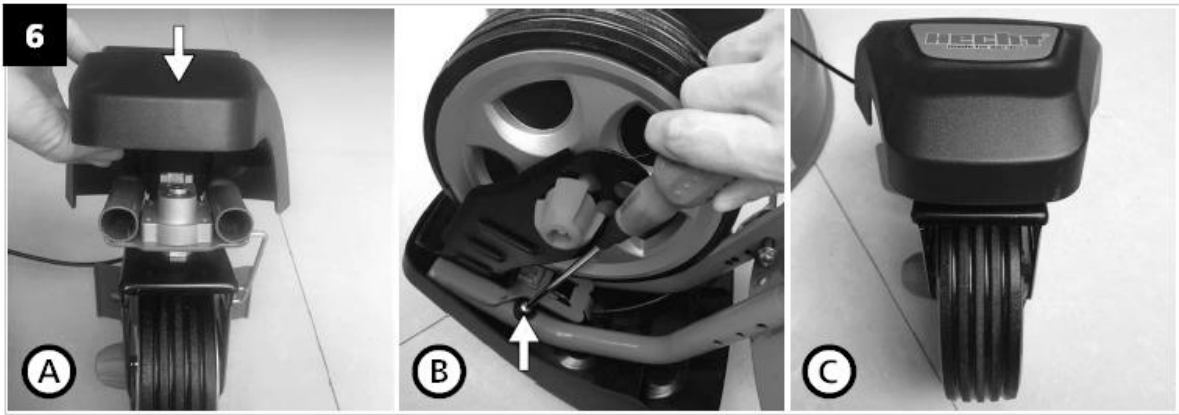

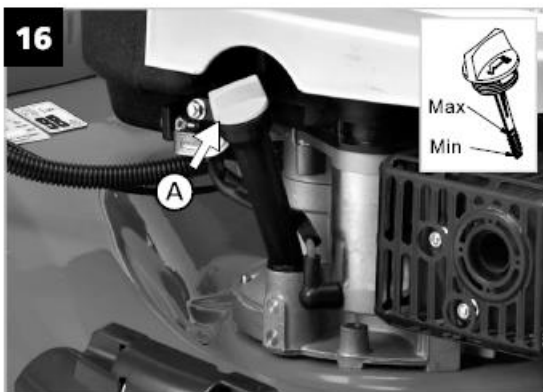
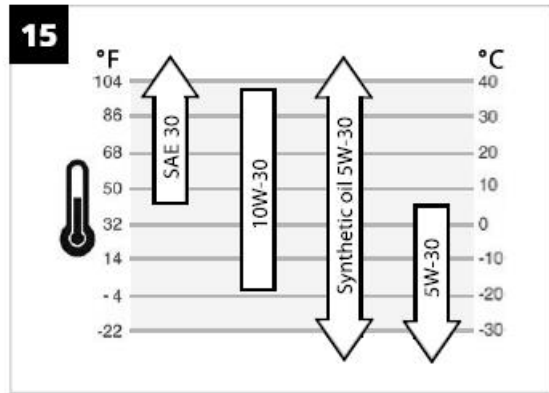
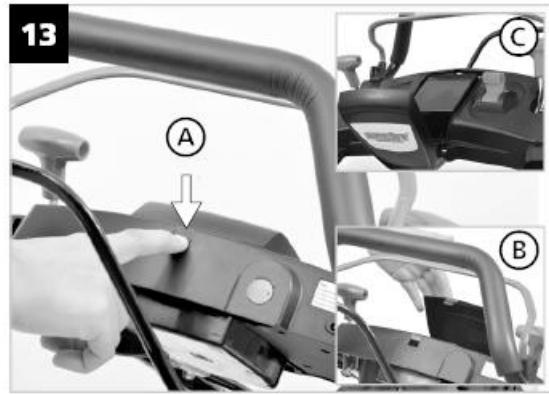

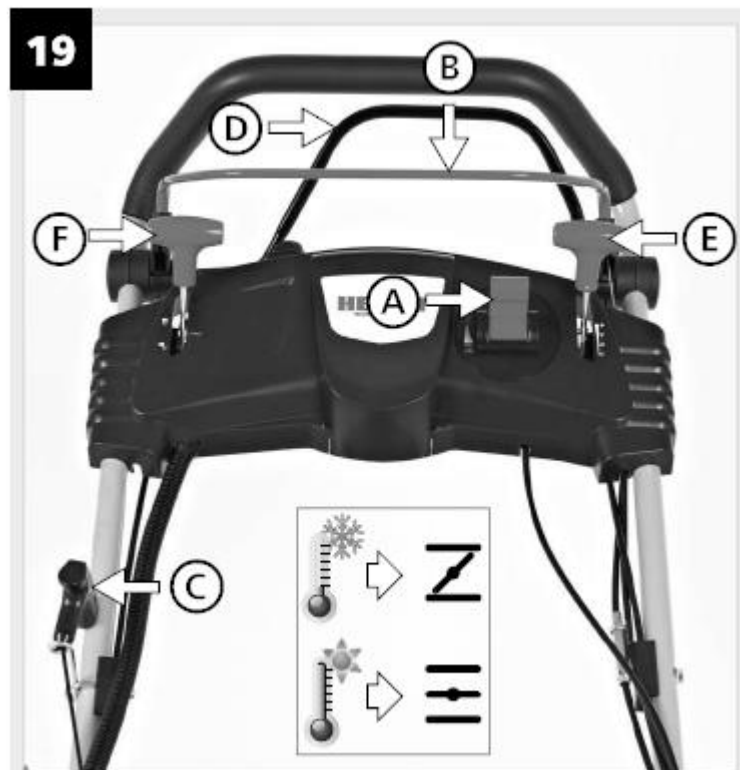

- A. Manetă șoc**
- B. Mâner control oprire**
- C. Mâner starter**
- D. Manetă control autopropulsie**
- E. Manetă control autopropulsie**
- F. Mâner de blocare a roții din față**

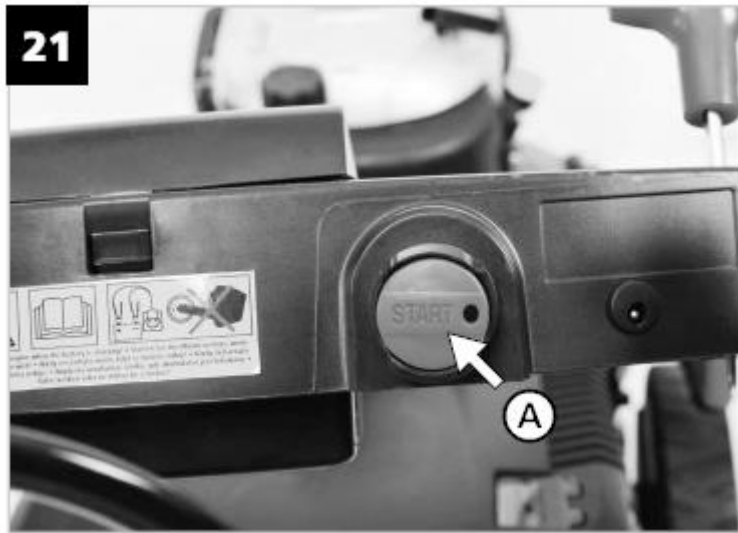
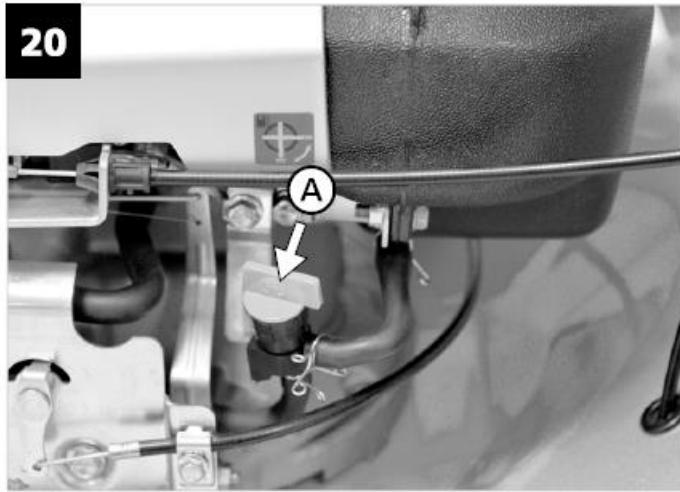

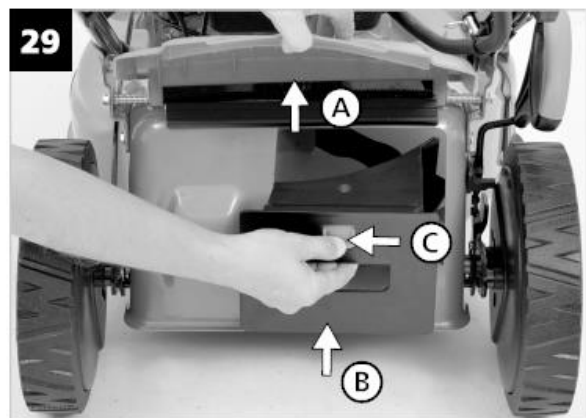
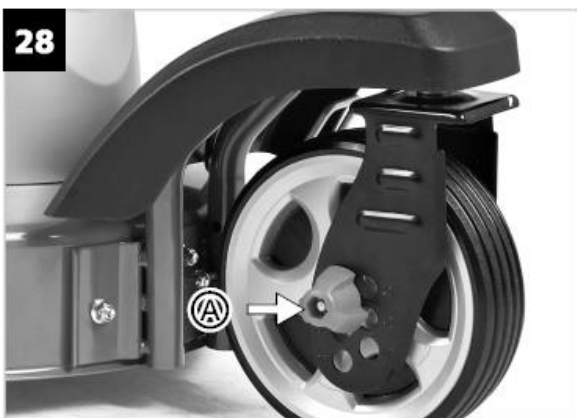
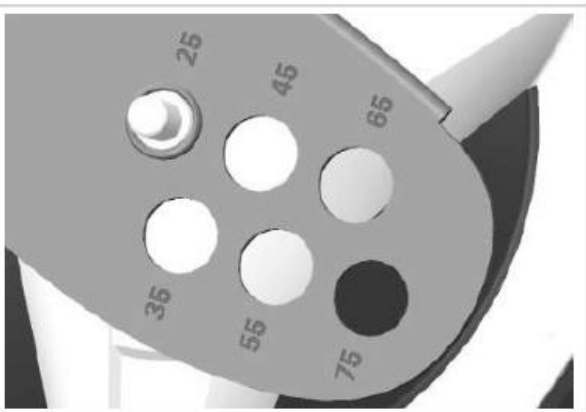
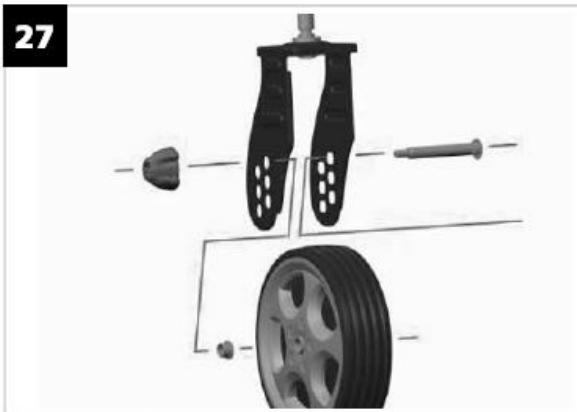
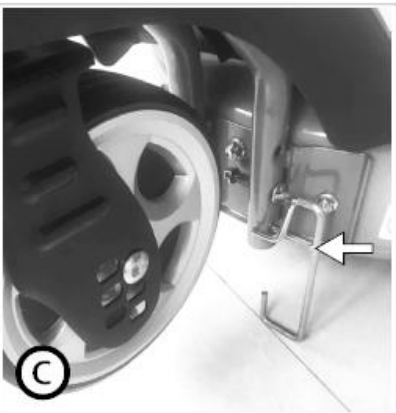
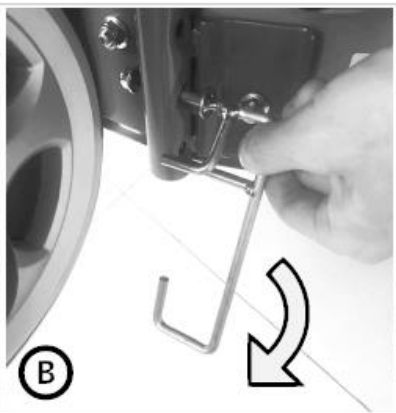
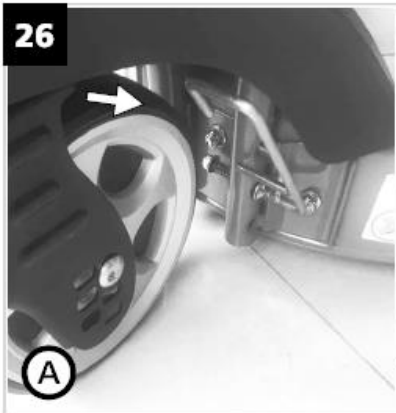
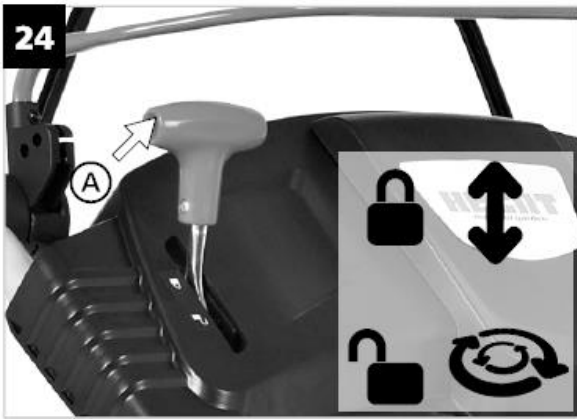

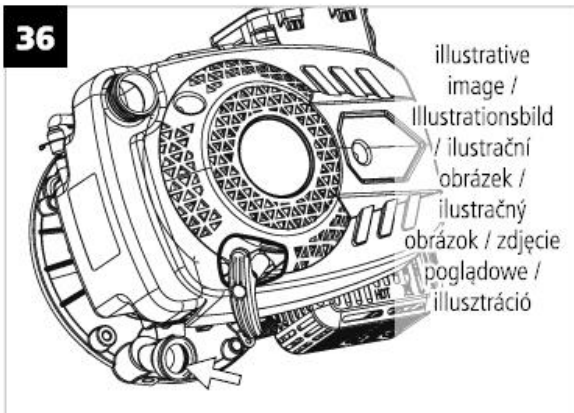
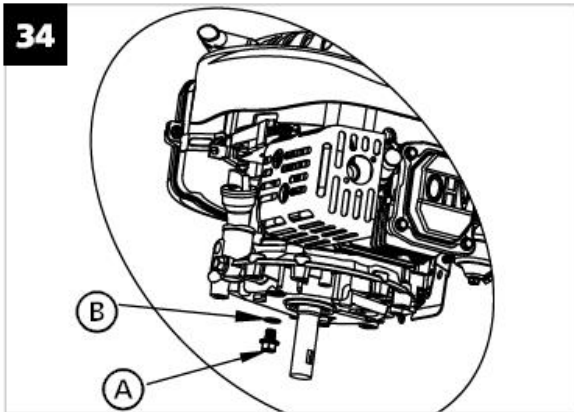
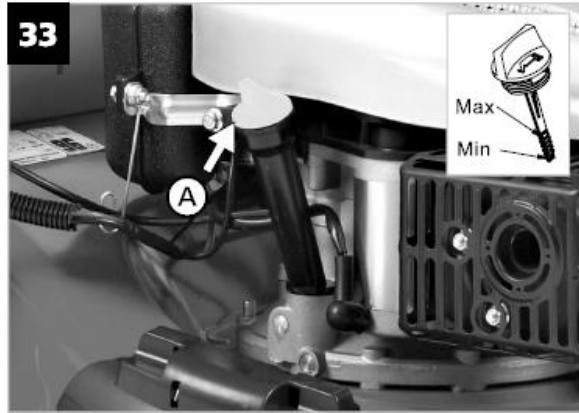
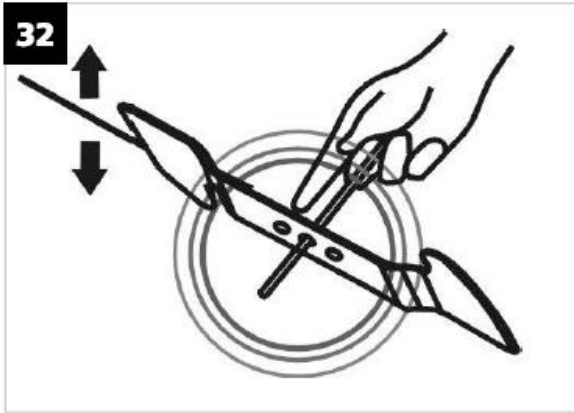
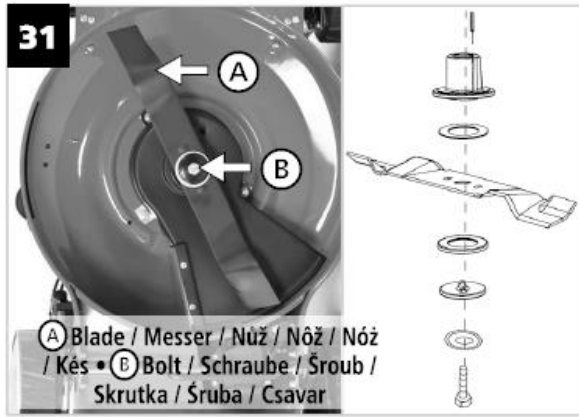
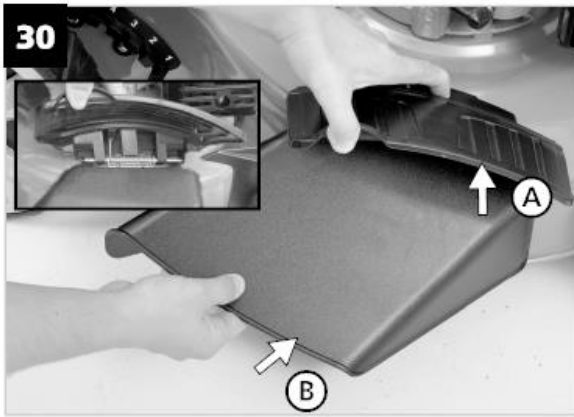

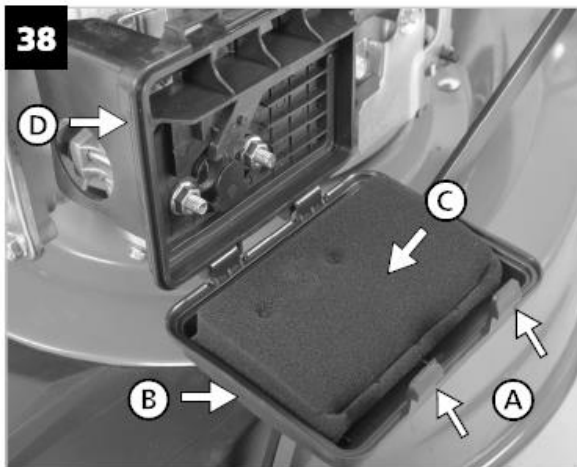

Filtru cu element din spumă

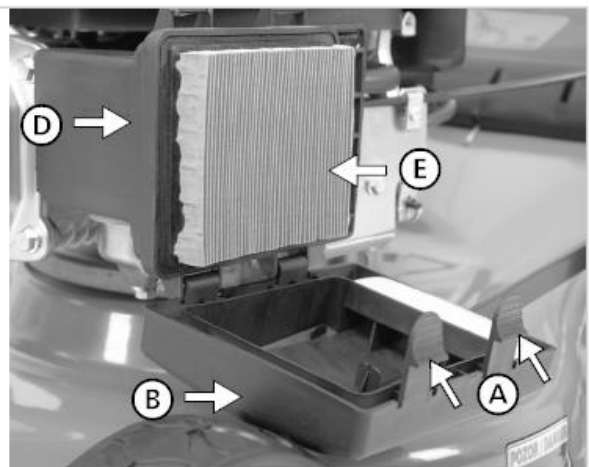

Filtru de aer cutat

- A. Cleme de prindere
- B. Carcasă filtru de aer
- C. Elementul de spumă
- D. Baza filtrului de aer
- E. Filtru de aer cutat

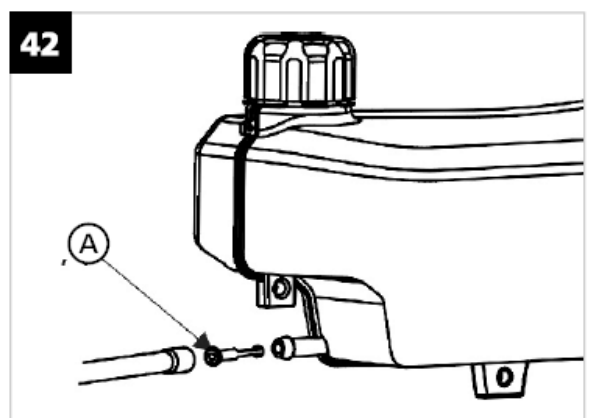
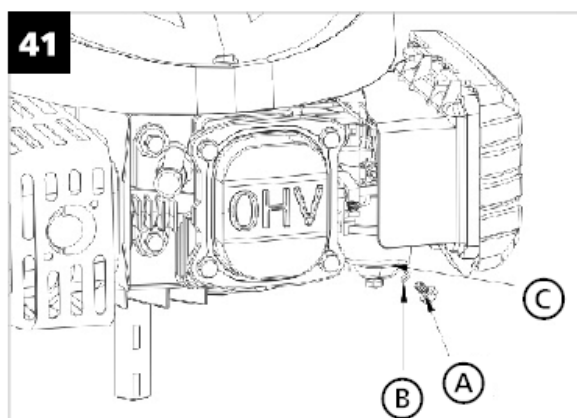
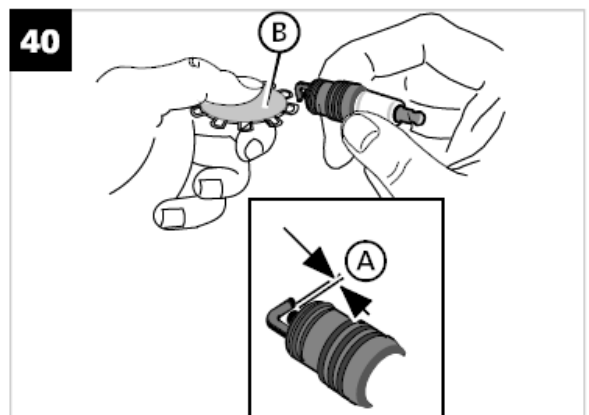
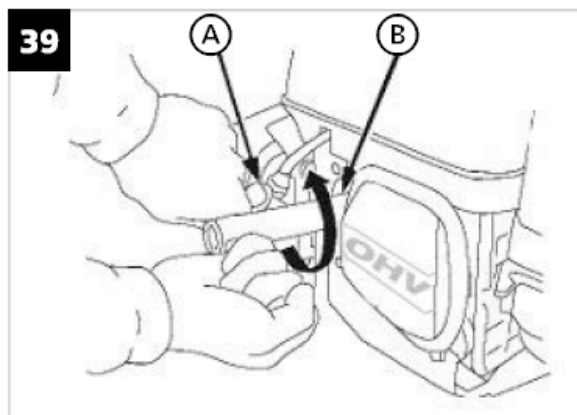

43

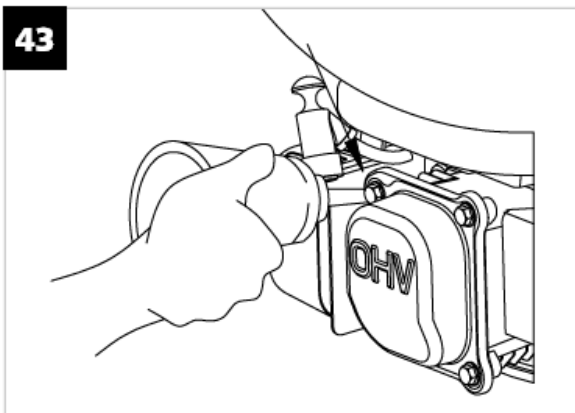

44

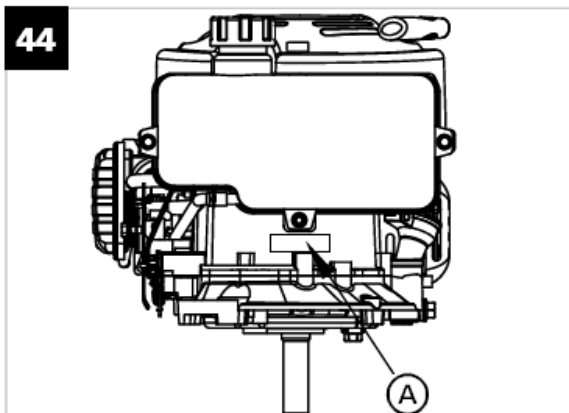

ACCESORII RECOMANDATE

KANYSTR 5 L – Recipient din plastic pentru benzină de 5l

HECHT 5 – Kit de service

CASTROL GARDEN 4T – Ulei de motor





HECHT 900102 – Căști de protecție

HECHT 900106 – Ochelari de protecție

SIMBOLURI DE SIGURANȚĂ

	<p>Produsul dvs. trebuie folosit cu atenție. În acest sens, au fost amplasate etichete pe produs, pentru a vă reaminti în imagini principalele precauții ce trebuie luate în timpul utilizării. Semnificația acestora este explicată mai jos.</p>
	<p>Aceste etichete sunt considerate o parte a produsului și nu pot fi îndepărtate sub nicio formă de pe produs.</p> <p>ATENȚIE: Păstrați simbolurile de siguranță clare și vizibile pe produs. Înlocuiți simbolurile dacă lipsesc sau sunt ilizibile.</p>
	<p>Înțelegerea corespunzătoare a acestor simboluri vă va permite să folosiți produsul mai bine și mai sigur. Vă rugăm să le citiți și să le rețineți semnificația.</p>
	<p>Scopul următoarelor simboluri este să vă amintească măsurile de siguranță pe care trebuie să le luați pe parcursul utilizării</p>
	<p>Cititi manualul de utilizare.</p>
	<p>Risc de accidentare din cauza pieselor desprinse.</p>
	<p>Mentineti la o distanta sigura alte persoane sau animale domestice.</p>
	<p>Avertizare: Risc de accidentare a bratelor sau picioarelor</p>
	<p>Avertizare! Nu utilizati produsul în medii închise sau slab aerisite. Risc de inhalare a gazelor toxice.</p>

	Atentie: gaze toxice!
	Risc de accidentare din cauza pieselor rotative
	Benzina poate provoca incendii și explozii. Este interzis fumatul și utilizarea în apropierea focului.
	A se utiliza protecție pentru ochi și urechi.
	Risc de explozie! A nu se alimenta în timp ce motorul este pornit.
	Deconectați bujia înainte de orice operațiune de service.
	Risc de arsuri. Pastrati o distanta sigura de partile fierbinti ale mașinii
	Combustibilul este extrem de inflamabil. Înainte de alimentare, va rugam asteptati pana se raceste motorul, aproximativ 15 min.
	Date LWA. Nivelul de zgomot Lwa masurat in dB.
	Capacitate cilindrică.
	Puterea maxima a motorului.
	Greutate
	Lățime de lucru
	Viteza maximă a lamei
	Produsul este în conformitate cu standardele UE.
	Atenție la mâini și picioare!
	Ulei
	Eliberați maneta de frana pentru a opri motorul.
	Prindeți maneta de control al auto-propulsării pentru a porni deplasarea.
	Simbol dematorului cu recul
	Șoc
	Combustibil
	Supapa combustibilului
	Nivelul emisiilor
	Nu porniți niciodată motorul până când bateria nu este complet încărcată.
	Bateria trebuie protejată de umezeală și căldură
	Cel mai lung interval de timp dintre încărcări este o lună.

 	Deblocare/Blocare
  	<p>Înainte de a porni motorul, asigurați-vă că maneta de suport este fixată în poziția de sus.</p>

SPECIFICAȚII

HECHT 5543 SXE	
Motorul - 4 timpi, un singur cilindru, OHV	✓
Puterea motorului conform SAE J1940	3,6 kW / 4,9 CP
Cuplu maxim	10 Nm / 2800 min.⁻¹
Capacitate cilindrică	173 cm³
Turația motorului la operare (rpm)	2800 / min.
Alezaj x cursă	70 x 45 mm
Sistem de răcire pe aer	✓
Sistem de lubrifiere - pulverizare	✓
Pornire electronică TDI	✓
Decalajul bujiei	0,7 - 0,8 mm
Cuplul bujiei	25-30 Nm
Capacitatea rezervorului de combustibil	2 l
Tip de combustibil – benzină fără plumb	✓
Cifra octanică minimă	86
Capacitatea rezervorului de ulei	0,6 l
Ulei de lubrifiere	SAE 10W-30
Ulei recomandat	HECHT 4T
Lățime de lucru	510 mm
Capacitatea recipientului pentru iarbă	60 l
Intervalul de ajustare a înălțimii	25 – 75 mm
Nivelele de ajustare a înălțimii	6
Auto propulsare	✓
Viteza la sol	3,0 km/h – 4,5 km/h
Număr viteze	4
Diametru roți față / spate	Ø 8" / 11"
Suprafața maximă recomandată pentru o tundere normală	1600 m²
Cuplul lamei	40 - 50 Nm
Pornire – manuală	✓
Pornire – electrică	✓
Greutate	43,5 kg
Condiții de operare	0°C - +32°C
Nivelul de presiune acustică măsurat la nivelul operatorului	L_{PA} = 86,7 dB (A) K_{PA} = 3 dB (A)
Vibrații la mâner	11,40 m/s² K=1,5 m/s²

ÎNCĂRCĂTOR	
Model	HECHT 000548
Tensiune de intrare	AC 100-240V, 50-60 Hz, 0,32 A
Tensiune de ieșire	13,8 V DC, 0,5 A
Condiții de operare a încărcătorului	0°C - +35°C

BATERIE	
Tipul bateriei - acid cu plumb și valvă regulată	✓
Capacitatea bateriei	4,5 Ah
Tensiunea bateriei	12 V DC
Condițiile de operare a bateriei	0°C - +35°C
Specificațiile pot suferi modificări fără o notificare în prealabil.	

MAȘINĂ DE TUNS IARBA – MANUAL DE UTILIZARE

ATENȚIE! VĂ RUGĂM SĂ CITIȚI INSTRUCȚIUNILE DE UTILIZARE! Citiți toate instrucțiunile înainte de utilizare. Acordați o atenție deosebită instrucțiunilor de siguranță.

Acordați o atenție deosebită instrucțiunilor evidențiate mai jos:



AVERTIZARE! Acest cuvânt de avertizare indică o situație ce se poate dovedi periculoasă și avea ca rezultat moartea sau o accidentare serioasă, dacă nu este respectat.



ATENȚIE: Un cuvânt de avertizare. Dacă nu se respectă instrucțiunile, vă avertizăm cu privire la un posibil pericol de leziune minoră și/sau deteriorarea produsului și a proprietății.



Mesaj important.



Notă: Furnizează informații utile.

CONȚINUT

DESCRIEREA PRODUSULUI

GHID DE ILUSTRATII

ACCESORII RECOMANDATE

SIMBOLURI DE SIGURANTA

SPECIFICATII

INSTRUCTIUNI DE SIGURANTA

INSTRUCTIUNI GENERALE DE SIGURANȚĂ

PREGĂTIREA

ZONA DE LUCRU

INSTRUCTIUNI DE SIGURANTA PENTRU UTILIZAREA MAȘINII DE TUNS IARBA

UTILIZAREA PRODUSELOR PE BENZINĂ

INSTRUCTIUNI DE SIGURANTA IMPORTANTE PENTRU BATERIE

INSTRUCTIUNI DE SIGURANTA IMPORTANTE PENTRU ÎNCĂRCĂTOR

CERINȚE ELECTRICE

SIGURANȚA PERSONALĂ

ECHIPAMENTUL DE PROTECȚIE

RISCURI REZIDUALE

PROTECȚIA PERSONALĂ ȘI PRIMUL AJUTOR

DESPACHETARE

ASAMBLARE

ÎNAINTE DE A PORNI

ALIMENTAREA

ULEIUL DE MOTOR

VERIFICAREA NIVELULUI DE ULEI

ÎNCĂRCAREA BATERIEI (DOAR PENTRU MODELELE CU STARTER ȘI BATERIE)

INSTRUCȚIUNI DE UTILIZARE

PORNIREA MOTORULUI

MANETA DE FRÂNĂ

OPRIREA MOTORULUI

CONTROLUL DEPLASĂRII

RECIPIENTUL DE COLECTARE A IERBII

MÂNERUL DE BLOCARE A ROȚII DIN FAȚĂ

INSTRUCȚIUNI DE AJUSTARE A ÎNĂLȚIMII

PENTRU A OBTINE CELE MAI BUNE REZULTATE CU MAȘINA DE TUNS IARBA

FUNCTIA 5 IN 1

ÎNTREȚINEREA

ÎNTREȚINEREA PRODUSULUI

CURĂȚAREA

INSTRUCTIUNI CU PRIVIRE LA LUBRIFIERE

LAMA DE TĂIAT

BATERIA (DOAR PENTRU MODELELE CU STARTER LA BATERIE)

ÎNTREȚINEREA MOTORULUI

TABELUL DE INTRETINERE A MOTORULUI

SCHIMBUL DE ULEI

FILTRUL DE AER

BUJIA

TOBA SI PARASCANTEIA

SEDIMENTELE DE CARBON

SISTEMUL DE ALIMENTARE

ÎNDEPĂRTAREA MIZERIEI

GOLIREA REZERVORULUI DE COMBUSTIBIL SI A CARBURATORULUI
CURĂȚAREA FILTRULUI DE COMBUSTIBIL
CURĂȚAREA SISTEMULUI DE RĂCIRE CU AER
FRÂNA DE MOTOR/FRÂNA DE VOLANTĂ
AJUSTĂRI ALE MOTORULUI

DEPOZITARE

INSTRUCȚIUNI DE DEPOZITARE PENTRU MOTORUL DVS.
DEPOZITAREA IN AFARA SEZONULUI
DEPOZITAREA COMBUSTIBILULUI
INSTRUCȚIUNI DE DEPOZITARE SPECIFICE

TRANSPORT

DEPANARE

INFORMAȚII TEHNICE ȘI CU PRIVIRE LA CONSUMATOR

SERVICE SI PIESE DE SCHIMB

DEBARASARE

GARANTIA PRODUSULUI

GARANTIA MOTORULUI

DECLARAȚIA DE CONFORMITATE

CONFIRMAREA FAMILIARIZĂRII CU UTILIZAREA PRODUSULUI

INSTRUCȚIUNI DE SIGURANȚĂ

ATENȚIE! VĂ RUGĂM SĂ CITIȚI ACESTE INSTRUCȚIUNI DE UTILIZARE! Citiți toate instrucțiunile înainte de utilizare. Acordați o atenție deosebită instrucțiunilor de siguranță.

NERESPECTAREA ACESTOR INSTRUCȚIUNI ȘI A MĂSURILOR DE SIGURANȚĂ POATE AVEA CA REZULTAT DETERIORAREA PRODUSULUI SAU ACCIDENTĂRI SERIOASE, CHIAZ FATALE.

Dacă observați deteriorări de transport sau în timpul despachetării, anunțați imediat furnizorul dumneavoastră. **NU UTILIZAȚI PRODUSUL!**

CONDIȚII DE UTILIZARE SPECIFICE

Acest produs este aprobat exclusiv pentru a fi utilizat:

- în conformitate cu instrucțiunile descriese și cele de siguranță specificate în acest manual de utilizare
- să cosească gazonul din grădini domestice.
- această mașină de tuns iarba este concepută exclusiv pentru o utilizare privată în medii rezidențiale și grădini. O utilizare privată se referă la o perioadă de operare care în general nu depășește 50 ore de lucru, timp în care mașina este utilizată pentru a întreține gazoane rezidențiale de mici dimensiuni și grădini domestice. Acest produs nu este conceput pentru a fi utilizat în amenajări publice, săli de sport și aplicații forestiere sau de agricultură.
- Ca urmare a posibilelor pericole pentru utilizator, mașina de tuns iarba nu trebuie utilizată pentru a tăia arbuști, garduri vii și arbuști, pentru a tăia plante cățărătoare sau peluze pe grădini de acoperiș sau în balcoane sau pentru a curăța trotuare, nici nu trebuie să fie folosit pentru a tăia copăcei sau garduri vii. Mai mult, mașina de tuns iarba nu trebuie folosită la cultivare sau nivelare teren, cum ar fi mușuroaiele.

Orice altă utilizare nu este conform construcției. O utilizare necorespunzătoare nu este acoperită de garanție iar producătorul nu își asumă răspunderea.

Utilizatorul este responsabil pentru toate daunele cauzate terților și proprietatea acestora. Modificările neautorizate aduse la mașina de tuns iarba exclude orice răspundere din partea producătorului pentru daunele care rezultă din acestea.

Nu suprasolicitați produsul – a se utiliza doar în intervalul de performanță pentru care a fost proiectat. Un produs conceput pentru un anumit scop are performanțe mai bune și este mai sigur decât unul care are o funcție asemănătoare. De aceea, trebuie să utilizați întotdeauna un produs ce corespunde pentru un anumit scop.

Vă rugăm să rețineți că produsele noastre nu au fost concepute pentru a fi utilizate în aplicații comerciale sau industriale. Nu ne asumăm răspunderea pentru produs dacă a fost utilizat în aceste condiții sau altele asemănătoare.

Păstrați acest manual la îndemână, pentru a-l putea reciti mai târziu, ori de câte ori aveți o întrebare. De asemenea rețineți că dacă nelămuriri la care nu se poate răspunde aici, contactați distribuitorul de la care ați achiziționat produsul.

Asigurați-vă că includeți acest manual în pachet la vânzarea, împrumutul, sau transferul de proprietate al acestui produs.

INSTRUCȚIUNI DE SIGURANȚĂ GENERALE

Când utilizați acest produs, respectați următoarele instrucțiuni de siguranță pentru a exclude riscul de accidentări sau daune materiale. Vă rugăm să respectați, de asemenea, instrucțiunile de siguranță speciale din capitolele respective.

Dacă este cazul, urmați directivele legale și reglementările în vigoare pentru a preveni orice accident în timpul utilizării.

Utilizatorul este responsabil pentru toate daunele cauzate terților sau proprietății acestora. Nu utilizați niciodată acest produs în apropierea persoanelor, mai ales a copiilor și a animalelor de companie.

PREGĂTIRE

Utilizatorii trebuie să primească o instruire corespunzătoare în ce privește utilizarea, ajustarea și operarea produsului, inclusiv informații cu privire la operațiunile interzise.

- Citiți cu atenție instrucțiunile. Familiarizați-vă cu comenzile și utilizarea corespunzătoare a produsului;
- Nu permiteți copiilor sau persoanelor nefamiliarizate cu aceste instrucțiuni să utilizeze mașina de tuns iarba. Unele reglementări oferă restricții cu privire la vârsta operatorului.
- Produsul nu este conceput pentru a fi utilizat de acele persoane (inclusiv copii) cu capacități fizice, senzoriale sau mentale reduse, lipsite de experiență și cunoștințe, decât dacă aceștia sunt supravegheați de o persoană responsabilă pentru siguranța lor sau dacă persoana respectivă a învățat să utilizeze produsul.

ZONA DE LUCRU

- Păstrați zona de lucru curată și bine iluminată. Zonele aglomerate și întunecate sporesc riscul accidentărilor.
- Nu utilizați produse pe benzină în atmosfere explozive, cum ar fi în prezența lichidelor inflamabile, gaze sau praf. Mașina produce scântei care pot aprinde praful și gazele.
- Verificați terenul pe care doriți să utilizați produsul și îndepărtați orice obiecte care pot fi prinse sau proiectate, cum ar fi pietre, jucării, bețe și cabluri. Utilizați produsul doar pe o suprafață sigură.
- Nu utilizați produsul pe timp de ploaie și furtuni, mai ales când există riscul producerii de fulgere.
- Nu utilizați produsul pe pante foarte abrupte pentru a evita răsturnarea acestuia.
- Nu utilizați niciodată produsul pe o suprafață alunecoasă. Păstrați copiii și persoanele din jur la o distanță de siguranță când utilizați produsul. Distragerile pot cauza pierderea controlului.

INSTRUCIUNI DE SIGURANȚĂ PENTRU UTILIZAREA MAȘINII DE TUNS IARBA

Familiarizați-vă cu produsul dvs. Citiți cu atenție manualul de utilizare. Învățați care sunt aplicațiile sale și limitele precum și posibilele pericole asociate cu acest produs. Familiarizați-vă cu controalele produsului și cum să le utilizați.

ATENȚIE! Această mașină vă poate răni mâinile și picioarele și poate proiecta unele obiecte. Nerespectarea regulilor de siguranță poate duce la răni grave.

ATENȚIE! Benzina este extrem de inflamabilă.

- Înainte de a utiliza produsul, verificați întotdeauna ca toate dispozitivele de pornire și controalele care necesită prezența utilizatorului sunt complet funcționale (de ex. maneta de oprire în siguranță a motorului).
- Înainte de a utiliza produsul, faceți întotdeauna o verificare vizuală – dispozitivul de oprire a lamelor trebuie să funcționeze corespunzător.
- Evitați utilizarea produsului în umezeală sau chiar pe iarbă umedă, pe cât posibil. Cosiți doar iarbă uscată. O iarbă prea lungă sau umedă va cauza blocarea și suprasolicitarea motorului. Pentru a evita ridicarea prafului, cosiți iarba atunci când este uscată, dar solul este încă umed. Praful cauzează contaminarea filtrului de aer și astfel va crește consumul de combustibil. Dacă nu este bine întreținut, motorul se poate deteriora.
- Din motive de siguranță, produsul nu trebuie utilizat ca unitate de tractare pentru alte produse sau produse de alt fel.
- Pășiiți cu atenție în pante.
- Pășiiți normal, nu alergați.
- Pentru mașinile cu roți rotative, cosiți de-a lungul pantelor, niciodată în sus și în jos.
- Acordați mare atenție când schimbați direcția pe pante.
- Nu cosiți pe pante foarte abrupte. Există pericolul de a vă accidenta dacă produsul se răstoarnă. Unghiul maxim de înclinare este de 15°.
- Fiți foarte atenți atunci când utilizați mașina de tuns iarba în apropierea acostamentelor, a șanțurilor și a malurilor. Produsul se poate răsturna brusc dacă o roată trece peste marginea unei prăpăstii sau șanț, sau dacă o margine se prăbușește.
- Acordați mare atenție la deplasarea cu spatele sau când trageți produsul spre dvs.
- Opriți lama (ele) dacă mașina trebuie înclinată pentru a fi transportată peste alte suprafețe decât iarba, dar și când transportați produsul către și din zona unde se cosește.

- Nu înclinați produsul când porniți motorul, cu excepția cazului în care produsul trebuie să fie înclinat pentru a porni. În acest caz, nu-l înclinați mai mult decât este necesar și în altă direcție decât cea în care vă aflați când utilizați produsul.
- Nu lucrați cu echipament deteriorat, incomplet, sau modificat fără autorizarea producătorului. Nu folosiți echipamentul cu dispozitive de siguranță deteriorate sau ecrane sau cu echipamente de siguranță lipsă.
- Nu lucrați fără să fie montat recipientul pentru iarbă sau grilajul. Păstrați mereu distanța față de eșapament.
- Păstrați întotdeauna curată zona de evacuare al ierbii. Îndepărtați materialul tăiat doar în cazul în care produsul este oprit.
- Nu faceți modificări la ajustările de control a turației motorului. Nu schimbați setările motorului și nu turați motorul peste limită. Utilizarea motorului la turații prea mari poate spori riscul producerii de accidente personale.
- Deconectați lamele și angrenajul de acționare înainte de a porni motorul.
- Porniți motorul cu atenție, conform cu instrucțiunile și țineți picioarele la distanță de lamă(e).
- Mânerul lung trebuie să vă asigure o distanță de utilizare sigură.
- Nu lăsați produsul nesupravegheat în zona de lucru.
- Opriți motorul atunci când faceți o pauză. Așteptați ca toate piesele în mișcare să se oprească de tot și, dacă este necesar, asigurați produsul înainte de a cosi.
- Opriți motorul și deconectați cablul de la bujie, asigurându-vă că toate piesele în mișcare s-au oprit și, când există o cheie, scoateți-o:
 - Ori de câte ori lăsați produsul undeva
 - Înainte de alimentare
 - Înainte de a curăța blocajele sau de a desfunda jgheabul
 - Înainte de a verifica, curăța sau lucra la mașina de tuns iarbă
 - După ce mașina a lovit un obiect străin. Verificați dacă există daune la mașină și faceți reparațiile necesare înainte de a o porni și a o utiliza.
 - Dacă mașina de tuns iarbă vibrează anormal (a se verifica imediat).
- Setati mânerul accelerației la "Min" (idle) pentru a opri motorul și, dacă motorul este dotat cu o valvă de oprire, setați-o în poziția OFF după ce ați finalizat de cosit.
- Respectați reglementările naționale/municipale cu privire la perioadele din zi în care se poate folosi mașina de tuns iarbă (dacă este necesar, contactați autoritățile locale).
- Înainte de utilizare, inspectați întotdeauna vizual pentru a vedea dacă lamele, șuruburile acestora și ansamblul de tăiere nu sunt uzate sau deteriorate. Înlocuiți lamele uzate sau deteriorate și șuruburile ca set pentru a menține echilibrul.
- Păstrați componentele de tăiere ascuțite și curate. Accesoriile atent întreținute, cu muchii ascuțite sunt mai puțin probabil să se prindă și sunt mai ușor de controlat.
- Utilizați numai piese de schimb și componente pe care producătorul le livrează și le recomandă.
- Nu încercați să reparați singur produsul. Orice lucrare ce nu figurează în acest manual, POATE FI EFECTUATĂ NUMAI ÎNTRU-UN CENTRE DE SERVICE AUTORIZAT.

UTILIZAREA PRODUSELOR PE BENZINĂ

ATENȚIE! În timpul funcționării, motorul emană monoxid de carbon. Acesta este un gaz incolor, inodor, otrăvitor. Inhalarea de monoxid de carbon poate provoca greață, leșin, probleme reproductive și chiar moartea.

- Performanțele unui motor pe benzină montat pe un anumit produs, poate să nu dezvolte puterea brută nominală. Acest lucru este cauzat de mai mulți factori, de exemplu componente uzate (evacuare, încărcare, răcire, carburator, pompă de combustibil, etc), limitări în aplicare, condițiile de funcționare ambientale (temperatură, umiditate, altitudine) și diferențele de la un motor la altul.

ATENȚIE! Orice motor generează căldură în timpul funcționării. Unele piese ale motorului și amortizorul pot deveni foarte fierbinți în timpul utilizării. Dacă sunt atinse, pot cauza arsuri grave. Dacă se află în apropierea unor materiale inflamabile, de ex. frunze, iarbă, tufe, etc. se pot aprinde.

- Nu folosiți motorul într-un spațiu închis, unde se poate acumula monoxid de carbon periculos.
- Înainte de a face orice ajustări, înainte de a schimba accesorii sau de a depozita produse pe benzină, mai întâi opriți-le, așteptați să se răcească și asigurați-vă că nu pot porni accidental detașând capătul bujiei.
- Produsele pe benzină care nu sunt utilizate trebuie depozitate într-un loc inaccesibil pentru copii. Nu permiteți ca produsul să fie utilizat de către persoane care nu sunt familiarizate cu acesta și cu acest manual. Produsele pe benzină sunt periculoase atunci când comutatorul motorului nu funcționează.
- Când lucrați cu un produs pe benzină, nu utilizați niciodată forță brută. Acest produs, care a fost conceput pentru a cosi iarba, funcționează mai bine și mai sigur în acest scop, de aceea trebuie să utilizați întotdeauna produsul corespunzător pentru o anumită sarcină.
- Întrețineți corespunzător produsele pe benzină. Asigurați-vă că piesele mobile sunt ajustate corect și că nu sunt blocate.
- Asigurați-vă că nu există piese fisurate la produs și alte probleme care pot afecta utilizarea acestuia. Dacă produsul este deteriorat, duceți-l la reparat înainte de a fi utilizat în continuare. Multe accidente sunt cauzate de o întreținere necorespunzătoare a produselor.
- Nu înclinați produsul până acolo încât să se răstoarne sau să se scurgă ulei sau combustibil.

INSTRUCȚIUNI DE SIGURANȚĂ IMPORTANTE PENTRU BATERIE

Citiți toate instrucțiunile cu atenție și păstrați-le într-un loc sigur pentru consultări ulterioare.

- Acest tip de baterie este o resursă chimică de energie electrică. Acesta conține compuși chimici (caustice), care pot provoca un răni sau daune materiale sau de mediu. Manipulați cu multă atenție bateriile.
- Un acumulator încărcat furnizează constant curent electric, chiar și în situații nedorite! Țineți cont că până și o baterie parțial încărcată poate provoca un scurt-circuit, care va deteriora bateria, sau mai rău, poate provoca explozii sau incendii.
- Utilizați numai baterii recomandate de producător. Bateriile necorespunzătoare pot deteriora bateria și chiar dispozitivul la care sunt instalate. În acest caz, garanția va fi anulată.
- Bateria nu trebuie depozitată sau manipulată aproape de un foc deschis.
- Când nu este utilizată, bateria trebuie depozitată în așa fel încât să nu scurt-circuiteze contactele (de ex. cu agrafe pentru hârtii, monede, chei, cuie, șuruburi sau alte piese mici de metal). Scurt-circuitarea contactelor bateriei poate cauza arsuri sau incendii.
- Bateriile descărcate nu fac parte din categoria deșeurilor menajere.
- Înlocuiți bateria (acumulatorul) cu una nouă o dată la 12 luni, de preferabil înainte de începerea unui sezon nou.

ATENȚIE! În situația unei deteriorări mecanice a cutiei bateriei, evitați contactul cu chimicalele care pot să se scurgă din aceasta. RISC DE ARSURI. Dacă ați intrat în contact cu chimicalele, spălați imediat cu apă curată. Dacă pielea a fost expusă mai mult timp la acele substanțe, dacă v-a intrat în ochi sau există arsuri, contactați medicul în cel mai scurt timp.

INSTRUCȚIUNI DE SIGURANȚĂ IMPORTANTE PENTRU ÎNCĂRCĂTOR

ATENȚIE! Nu porniți motorul în timp ce bateria se încarcă.

Atenție! Pericol de electrocutare.

Înainte de fiecare utilizare, verificați încărcătorul, cablul și ștecherul. Dacă identificați o deteriorare, nu utilizați încărcătorul.

Scoateți ștecherul din priză înainte de fiecare ajustare, reparație sau întreținere. Nu conectați un cablu de alimentare deteriorat în priză și nu atingeți cablul deteriorat înainte de a fi deconectat de la alimentare. Un cablu deteriorat ar putea duce la contactul cu piese sub tensiune.

- **Asigurați-vă că ați citit toate instrucțiunile și etichetele de avertizare de pe încărcător și carcasa bateriei.**
- Nu expuneți încărcătorul la ploaie, zăpadă sau umiditate. Pătrunderea apei la încărcătorul de baterie crește riscul producerii unui șoc electric.
- Pentru a reduce riscul de deteriorare a prizei și a cablului de alimentare, deconectați de la priză trăgând de ștecher și nu de cablu.
- Asigurați-vă poziționați cablul în așa fel încât să nu se treacă peste ele, în caz contrar acesta fiind expus la deteriorare sau uzură.
- Nu folosiți încărcătorul pe suprafețe ușor inflamabile (de exemplu hârtie, textile, etc.) sau împrejurimi. Încălzirea încărcătorului în timpul procesului de încărcare poate reprezenta un pericol de incendiu.
- Nu așezați niciun obiect pe partea de sus a încărcătorului sau pe o suprafață care ar putea bloca fanetele de aerisire și duce la o încălzire internă excesivă. Așezați încărcătorul departe de orice sursă de căldură.
- Nu demontați încărcătorul. Duceți-l la centru de service autorizat atunci când necesită reparații. O reasamblare incorectă poate spori riscul producerii unui șoc electric, electrocutare sau incendiu.
- Păstrați încărcătorul curat. Contaminarea acestuia poate implica pericolul de electrocutare.
- Nu depozitați și nu utilizați mașina în spații în care temperatura poate atinge sau depăși 50°C (cum ar fi grajdurile sau construcțiile metalice exterioare în timpul verii).

CERINȚE ELECTRICE

- Nu utilizați niciodată produsul la o altă valoare a tensiunii decât 230V / 50 Hz. Circuitul trebuie să aibă o protecție corespunzătoare. Nu încercați să utilizați altă tensiune. Această tensiune este mai mare decât tensiunea de siguranță. Acordați atenție atunci când lucrați și manipulați cablurile.
- Conectați produsul numai la o priză cu o protecție pentru supracurent cu o intensitate a curentului de declanșare ce nu depășește valoarea de 30 mA.

Notă: Dacă aveți nelămuriri, verificați cu furnizorul local de electricitate sau cu un electrician dacă doriți să vă asigurați de faptul că rețeaua locuinței dvs. îndeplinește aceste cerințe.

SIGURANȚA PERSONALĂ

- Rămâneți vigilenți, atenți la ce faceți, folosind bunul simț atunci când operați un produs pe benzină.
- Nu utilizați un astfel de produs dacă sunteți obosit sau sub influența drogurilor, alcoolului sau a medicamentăției. Un moment de neatenție în timpul operării acestei mașini poate duce la pierderea controlului și la leziuni grave.
- Nu vă aplecați prea tare. Păstrați-vă întotdeauna echilibrul și purtați încălțăminte potrivită. Acest lucru vă va permite să aveți un control mai bun asupra mașinii în situații neprevăzute.
- Păstrați-vă întotdeauna părțile corpului și îmbrăcămintea de piesele rotative sau fierbinți ale produsului. Nu atingeți produsul încercând să-l opriți dacă una dintre componentele acestuia sunt în mișcare.
- Nu utilizați produsul fără a avea instalate componentele de siguranță.
- Opriți motorul dacă nu lucrați cu produsul, dacă vă îndepărtați de acesta sau dacă doriți să faceți ajustări, operațiuni de întreținere sau reparații.
- Nu alergați niciodată cu produsul, pășiți normal.

Atenție! Acest produs produce un câmp electromagnetic și electrostatic în timpul funcționării. Acest câmp poate interfera în anumite circumstanțe cu implanturi medicale active sau pasive. Pentru a reduce riscul de accidente grave sau mortale, recomandăm persoanelor cu implanturi medicale să consulte medicul lor și producătorul implantului medical înainte de a utiliza acest produs.

ECHIPAMENTUL DE PROTECȚIE

- Purtați îmbrăcămintă corespunzătoare în timpul lucrului. Nu purtați haine largi sau bijuterii și legați-vă părul. Hainele largi, bijuteriile sau părul lung se pot prinde în piesele în mișcare.
- Purtați protecție adecvată pentru ochi! În timpul utilizării mașinii se pot proiecta obiecte străine care să ajungă la ochi și să producă leziuni grave. Ochelarii obișnuiți nu oferă o protecție suficientă deoarece nu au sticlă de protecție specială și nu acoperă suficient pe lateral.
- Purtați echipament de protecție împotriva zgomotului! Impactul zgomotului poate să vă afecteze auzul sau chiar să vi-l pierdeți. Luați pauze de lucru frecvente. Limitați perioada de expunere dintr-o zi.
- Purtați întotdeauna încălțăminte groasă cu tălpi anti-derapante. Există riscul de a vă răni la picioare sau de a aluneca pe pante umede sau alunecoase. Acest lucru vă va proteja de leziuni și va asigura păstrarea echilibrului în timpul mersului.
- În timpul lucrului, purtați întotdeauna pantaloni lungi. Nu utilizați mașina dacă sunteți desculți sau purtați încălțăminte care vă expun degetele.
- Echipamentul de siguranță cum ar fi masca de praf sau o cască rezistentă utilizate în condiții potrivite va reduce riscul de leziuni, în mod deosebit când din utilizarea mașinii rezultă praf sau există riscul de a vă lovi la cap în unele situații.

RISCURI REZIDUALE

Chiar dacă produsul este utilizat în conformitate cu instrucțiunile, este imposibil de eliminat toate riscurile asociate cu funcționarea sa. Următoarele riscuri pot să apară, riscuri rezultate din construcția sa:

- Pericol mecanic, cauzate de tăiere și aruncare.
- Pericol electric cauzat de contactul cu piese sub tensiune înaltă (contact direct) sau cu piese de schimb, care au fost sub o înaltă tensiune din cauza unor defecțiuni ale dispozitivului (contact indirect).
- Pericol de căldură, rezultând în ardere sau opărire și alte leziuni cauzate de un posibil contact cu obiecte fierbinți sau alte materiale, inclusiv surse de căldură.
- Risc de zgomot care poate duce la pierderea auzului (surzenie) și alte tulburări fiziologice (de exemplu pierderea echilibrului, pierderea cunoștinței)
- Risc de vibrații (rezultând în daune vasculare și neurologice ale sistemului mână-braț, de exemplu, așa-numita "boală a degetelor albe")
- Pericol de contact cu lichide nocive, gaz, vapori, fum și praf sau de inhalarea acestora, legate de emisii
- Pericol de incendiu sau explozie din cauza vărsării combustibilului
- Pericole cauzate de nerespectarea principiilor ergonomice în construcția mașinii, de exemplu, pericole cauzate de o poziție nesănătoasă a corpului, suprasolicitarea sau poziția nenaturală a sistemului braț-mână, legate de construcția mânerului, echilibrul mașinii și utilizarea sprijinului dintelui de ascuțit.
- Pericole cauzate de pornirea neașteptată, depășirea neașteptată a turațiilor motorului, cauzate de un defect/defecțiune a sistemului de control, legate de defecte ale mânerului și plasarea conducătorilor.
- Pericole cauzate de imposibilitatea de a opri mașina în cele mai bune condiții, legate de soliditatea mânerului și plasarea dispozitivului de închidere a motorului.
- Pericole cauzate de un defect de sistemului de control al mașinii, legate de soliditatea mânerului, plasarea conducătorilor și de marcare.
- Pericole cauzate de desprinderea unor piese și stropirea cu lichide.

PROTECȚIA PERSOANELOR ȘI PRIMUL AJUTOR

- Lucrați doar în acele locuri de unde puteți suna rapid la o ambulanță!

Notă – vă recomandăm să aveți la dvs:

- Un extingtor corespunzător (zăpadă, pudră, halotron).
- Trusă de prim ajutor complet echipată, la îndemâna utilizatorului sau a persoanei care îl însoțește.
- Telefon mobil sau un alt produs pentru apelarea rapidă a unui serviciu de urgență
- **O persoană însoțitoare familiarizată cu principiile de prim ajutor.**

Persoana care vă însoțește trebuie să păstreze distanța de siguranță față de zona de lucru, dar trebuie să vă poată vedea în orice moment.

- **În caz de leziuni, procedați întotdeauna în conformitate cu principiile de prim ajutor.**
- Dacă cineva se **taie**, acoperiți rana cu un bandaj curat (din pânză) și apăsați ferm pentru a opri sângerarea.
- **Persoanele cu o circulație slabă** care sunt expuși la **vibrații** excesive pot suferi leziuni la vasele de sânge sau la sistemul nervos. Vibrațiile pot cauza următoarele simptome la degete, mâini sau

încheieturi: amorteață, furnicături, durere, senzația de înțepătură, alterarea culorii pielii sau a pielii. Dacă apar astfel de simptome, contactați un medic!

- Dacă se produce un **șoc electric**, trebuie să vă puneți accent pe siguranță mai mult ca oricând și să eliminați orice risc. Persoana afectată rămâne de obicei în contact cu echipamentul electric (sursa leziunii) din cauza spasmelor musculare de la șocul electric. Procesul traumatic continuă în acest caz. De aceea, este necesar ca mai întâi **SĂ OPRIȚI PRODUSUL** prin orice mijloc. Apoi, **SUNAȚI LA AMBULANȚĂ** sau alt serviciu profesional, apoi aplicați **PRIMUL AJUTOR!** Asigurați-vă că sunt libere căile respiratorii, verificați respirația, verificați pulsul, puneți persoana afectată pe spate în poziție dreaptă, îndoiți-i genunchiul și deschideți-i mandibula. Dacă este necesar, începeți să-i faceți respirație artificială și masaj la inimă.
- Nu permiteți ca **benzina sau uleiul să intre în contact** cu pielea dvs. Tineți benzina și uleiul departe de ochi. Dacă benzina sau uleiul intră în contact cu ochii, spălați imediat cu apă curată. Dacă iritația persistă, contactați imediat un medic.

În situația unui incendiu:

- Dacă motorul ia foc sau iese fum de la acesta, opriți produsul și distanțați-vă undeva unde să fiți în siguranță.
- Pentru a opri incendiul, utilizați un extingtor corespunzător (zăpadă, pudră, halotron).
- **NU VĂ PANICAȚI.** O reacție de panică poate cauza mai multe daune.

DESPACHETAREA

- Scoateți cu atenție produsul din cutie.
- Verificați cu atenție toate piesele. Dacă există vreo piesă deteriorată sau lipsă, contactați distribuitorul sau un centru de service autorizat.
- Nu debarasați materialele de ambalare până când nu ați analizat cu atenție dacă nu a rămas în ele o piesă a produsului.
- Componentele ambalajului (pungi de plastic, agrafe, etc) nu trebuie lăsate la îndemâna copiilor; ar putea crea unele pericole.
- Aruncarea ambalajelor trebuie făcută în conformitate cu reglementările în vigoare în țara în care echipamentul a fost instalat.
- Asigurați-vă că pungile și recipientele din material plastic sunt lăsate undeva la întâmplare, întrucât poluează.
- Dacă aveți vreo nelămurire, nu folosiți mașina, până nu a fost verificată de către un centru de service autorizat.

CONȚINUTUL PACHETULUI

1 x corp mașină de tuns iarba; 1 x partea superioară a mânerului; 1 x partea inferioară a mânerului; 1 x recipient de colectare a ierbii; 1 x mâner pentru recipientul de colectare a ierbii; 1 x roată din față; 1 x accesoriu pentru fertilizare; 1 x canal de descărcare; 1 x cheie pentru bujie; 1 x încărcător pentru baterie; 1 x manual de utilizare

Accesoriile standard pot fi modificate fără o înștiințare în prealabil.

ASAMBLAREA

Acest produs necesită asamblare. Produsul trebuie asamblat corespunzător înainte de utilizare. Mânerul complet, recipientul de colectare a ierbii și roțile trebuie asamblate înainte de a utiliza mașina de tuns iarbă. Urmați instrucțiunile de utilizare pas cu pas și imaginile furnizate ca și ghid vizual pentru a asambla cu ușurință produsul.

MÂNERUL PLIABIL

1. Folosiți butonul cu piuliță-fluture pentru a fixa partea de jos a bării de ghidare la șasiul mașinii (imag. 2)
2. Ridicați cele două manete de blocare pentru a elibera bara de ghidare de sus pentru a se plia (imag. 3A)
3. Apăsăți maneta de blocare să se închidă pentru a se prinde de mâner (imag. 3B, C) în poziția de operare (imag. 4)
4. Ajustați tensiunea învârtind piulița de blocare cu o cheie potrivită (imag. 3D)
5. Atașați cablul folosind o clemă (imag. 5)

AJUSTAREA PENTRU UN UNGHI POTRIVIT

1. Trageți deschiderea manetei de blocare.
2. Rotind bara de sus în centru unghiului ajustați unghiul – 20° până la + 20° (5 poziții: - 20°/-10°/0°/+10°/+20°) cum se arată în imag. 4.
3. Apăsăți maneta de blocare până se închide pentru a conecta mânerul de sus cu mânerul de jos.

ASAMBLAREA ROȚII DIN FAȚĂ

1. Fixați carcasa roții din față la corpul punții cu bolțuri și piulițe (imag. 6).
2. Fixați suportul roții din față la corpul punții cu 3 bolțuri hexagonale și piulițele de blocare hexagonale (imag. 7).
3. Atașați clema pentru cablu la pune în poziția indicată în imagine și apoi atașați cablul (imag. 8A).

ASAMBLAREA RECIPIENTULUI DE COLECTARE A IERBII

Introduceți un capăt al mânerului cu o proeminență în recipient (imag. 9) apoi fixați celălalt capăt al mânerului la recipientul de colectare cu șurubul (imag. 10).

MONTAREA ȘI DEMONTAREA RECIPIENTULUI DE COLECTARE A IERBĂ

1. Pentru a-l fixa: Ridicați capacul din spate și prindeți colectorul de iarbă în spatele mașinii (imag. 11)
2. Pentru a-l demonta: prindeți și ridicați capacul din spate, scoateți colectorul de iarbă.

MÂNERUL STARTERULUI

Deconectați fișa bujiei. Apăsați mânerul de control al opririi. Trageți ușor de mânerul starterului către mâner și puneți-l la ghidajul cablului (imag. 12). Conectați fișa bujiei.

CUTIA DIN DOTARE

Puteți apăsați butonul (imag. 13A) pentru a o deschide, iar apoi apăsați capacul pentru a o bloca (imag. 13B).

În cazul modelelor fără starter electric – puteți depozita scule cum ar fi o cheie, șurubelniță și o sticlă de băut în această cutie (imag. 13C).

În cazul modelelor cu starter electric – cutia conține o baterie (imag. 13C)

ÎNAINTE DE A PORNI

Pentru siguranța dumneavoastră și pentru a prelungi durata de viață a mașinii, este foarte important să verificați starea motorului înainte de utilizare.

Verificați întotdeauna următoarele lucruri înainte de a porni motorul:

1. Nivelul de combustibil
2. Nivelul de ulei
3. Filtrul de aer (dacă este echipat)
4. Verificare generală: Verificați dacă există scurgeri, componente slăbite sau deteriorate
5. Verificați echipamentul la care este montat acest motor.
6. Încărcați bateria (dacă produsul este echipat cu aceasta).

ATENȚIE! Înainte de a porni motorul, soluționați toate problemele identificate sau consultați tehnicianul de la service. O întreținere necorespunzătoare a motorului sau faptul de a nu repara defectele identificate înainte de a porni motorul, poate cauza defectarea motorului și chiar accidente grave sau moartea.

LA ALTITUDINI MARI

Performanța la altitudini mari poate fi îmbunătățită prin instalarea unei duze cu un diametru mai mic în carburator. Dacă folosiți întotdeauna aparatul la altitudini mai mari de 1600 m deasupra nivelului mării, contactați dealer-ul autorizat pentru a vă fi instalată o duză specială.

COMBUSTIBIL

- MOTORUL ESTE APROBAT PENTRU A FUNCȚIONA CU BENZINĂ FĂRĂ PLUMB – NATURAT 95 (SUPER 95).
- Utilizați benzină curată, proaspătă, fără plumb, de calitate.
- **Produsul este echipat cu un motor în 4 timpi și trebuie utilizat exclusiv cu benzină pură, FĂRĂ ulei!**

ATENȚIE! Benzina este foarte inflamabilă și explozivă! Poate provoca arsuri sau răni grave în timpul alimentării.

ALIMENTAREA

ATENȚIE! Opriți motorul. Nu detașați niciodată capacul și nu adăugați combustibil în timp ce motorul este în funcțiune sau este fierbinte. După oprirea motorului, așteptați cel puțin 15 minute ca motorul să se răcească.

1. Detașați capacul rezervorului (imag. 14A).
2. Umpleți rezervorul cu benzină până la maxim un 1 cm de gura acestuia.
3. Nu umpleți peste limită. Ștergeți combustibilul vărsat înainte de a porni motorul.
4. Capacul rezervorului și a fiecărui recipient trebuie închis și strâns bine.

ATENȚIE! Nu alimentați niciodată în interiorul unei încăperi.

- Nu fumați și nu utilizați o flacără deschisă în timpul alimentării.
- Asigurați-vă că stați la distanță de orice sursă de căldură, scânteii și flăcări.
- Dacă se varsă combustibil, nu porniți motorul. Curățați imediat benzină vărsată. Deplasați produsul din acea zonă și așteptați ca vaporii de benzină să se evapore pentru a evita producerea unui incendiu.
- Nu utilizați benzină care conține etanol. Nu amestecați ulei cu benzină. Pentru a proteja motorul, că recomandăm să utilizați un stabilizator de combustibil, disponibil la stațiile de benzină.
- Asigurați-vă că nu pătrunde apă sau reziduuri în rezervor.
- Combustibilul nu trebuie să fie mai vechi de 14 zile.

Notă: Combustibilul poate deteriora vopseaua și anumite tipuri de plastic. Când alimentați, aveți grijă să nu vărsați benzină. Deteriorările cauzate de aceste scurgeri nu sunt acoperite de garanție.

ULEIUL DE MOTOR

NOTĂ: Acest motor nu include în pachet și ulei; asigurați-vă că alimentați motorul cu ulei înainte de pornire. Utilizați doar tipurile de ulei recomandate.

ULEI RECOMANDAT

Folosiți ulei pentru motor în 4 timpi, care este conform cerințelor clasificării de service API de tip SH, SJ, sau echivalent. Verificați întotdeauna eticheta API service, afișată pe recipientul de ulei pentru a vă asigura că apar literele SH, SJ, sau echivalentele acestora.

Pentru uz general, pe tot parcursul anului, vă recomandăm **SAE 10W-30 HECHT 4T**

Pentru uz general, pe tot timpul iernii, vă recomandăm **SAE 5W-40, HECHT 5W-40**

Alegeți vâscozitate optimă de ulei SAE care se potrivește cu temperatura ambiantă la care v-ați propus să utilizați produsul (imag. 15). **NU AMESTECAȚI ULEIURILE!**

VERIFICAREA NIVELULUI DE ULEI

ATENȚIE: Uleiul se verifică doar după ce motorul s-a răcit.

1. Așezați motorul în poziție dreaptă. Verificați nivelul de ulei cu motorul oprit și după ce s-a răcit.
2. Detașați capacul/joja de ulei (imag. 16A) și ștergeți-o.
3. Introduceți joja în gătul de umplere cu ulei, dar n-o înșurubați, apoi scoateți-o pentru a verifica nivelul uleiului.
4. În cazul în care nivelul uleiului este aproape sau sub limita minimă afișată pe joja, scoateți capacul și completați cu un ulei recomandat, în așa fel încât nivelul să fie între limita de sus și cea de jos. Nu umpleți peste limita de sus.

ATENȚIE! Folosirea motorului cu ulei insuficient poate cauza o deteriorare gravă a motorului.

5. Reintroduceți joja.

ÎNCĂRCAREA BATERIEI (NUMAI PENTRU MODELELE CU STARTER ȘI BATERIE)

- Bateria trebuie să fie întreținută cu grijă pentru a asigura o durată lungă de viață.
- Bateria mașinii trebuie să fie întotdeauna încărcată:
 - înainte de a utiliza produsul pentru prima dată după achiziționare;
 - înainte de a depozita produsul pentru o perioadă lungă de timp (> 6 luni);
 - înainte de a porni produsul după o perioadă lungă de depozitare.

Cel mai lung interval de încărcare este de 1 lună.

- Citiți cu atenție și respectați instrucțiunile de reîncărcare a bateriei. Nerespectarea instrucțiunilor referitoare la încărcarea bateriei, poate deteriora ireversibil celulele bateriei.
- O baterie descărcată trebuie reîncărcată cât mai curând posibil.
- **Înlocuiți bateria (acumulatorul) cu una originală la fiecare 12 luni, de preferință înainte de începerea unui nou sezon.**

ATENȚIE! În timpul încărcării bateriei se pot produce gaze explozive și toxice. Încărcați bateria într-un loc bine ventilat. NU FUMAȚI ȘI PĂSTRAȚI DISTANȚA DE FȘĂCĂRILE DESCHISE ȘI SCÂNTEI.

IMPORTANT! Nu porniți motorul până când bateria nu s-a încărcat complet! Asigurați-vă că cheia este în poziția OFF.

- În pachetul mașinii puteți găsi și un conector pentru încărcare (imag. 17A), în apropiere de baterie, pentru a fi conectat la conectorul încărcătorului special de întreținere – vedeți cap. "Specificații" furnizat (dacă este inclus) sau disponibil la cerere.
- Folosiți numai încărcătorul original furnizat.
- Nu utilizați niciodată acest încărcător pentru alte tipuri de baterii alcaline, cum ar fi cele cu litiu, zinc-carbon sau alte tipuri, care nu sunt specificate.
- Încărcătorul trebuie utilizat numai în condiții normale la interior, să nu fie expus la umiditate, ploaie sau căldură extremă.
- Încărcați bateria numai în încăperi uscate, bine aerisite.
- Nu folosiți niciodată alt cablu de alimentare și transformator decât cele furnizate împreună cu încărcătorul.
- Acumulatorii pot deveni fierbinți în timpul încărcării (mai ales atunci când este ales un curent mare de încărcare).

- Deconectați încărcătorul de la sursa de alimentare și de la produs atunci când nu este utilizat.

PROCEDURA DE ÎNCĂRCARE

ATENȚIE! Nu porniți motorul în timp ce bateria se încarcă.

1. Introduceți cablul încărcătorului complet în orificiul de încărcare (imag. 17B).
2. Conectați încărcătorul la priză. Tensiunea prizei trebuie să se potrivească cu tensiunea de funcționare a încărcătorului.
3. Timpul de încărcare este condiționat de baterie și de vechimea bateriei. Încărcarea unei baterii descărcate complet poate dura până la 10 ore. O încărcare rapidă sau imediat indică o defecțiune.

SEMNALIZĂRI PE ÎNCĂRCĂTOR

- Încărcarea este în curs - lumina este roșie.
- Bateria este complet încărcată - lumina este verde.

INSTRUCȚIUNI DE UTILIZARE

PORNIREA MOTORULUI

ATENȚIE! Nu porniți motorul înainte de a citi acest manual de instrucțiuni.

ATENȚIE! După ce ați pornit motorul, lamele încep să se rotească.

ATENȚIE! Monoxid de carbon este toxic. Inhalarea acestuia poate provoca pierderea cunoștinței și chiar decesul. Evitați orice zone sau acțiuni care v-ar expune la monoxidul de carbon.

	PORNIRE MANUALĂ	PORNIRE ELECTRICĂ (doar modelele cu starter și baterie)
1.	Aprinderea este conectată prin cablu cu capul fișei de la bujie (din cauciuc) și bujia. Verificați conectarea (imag. 18A).	
2.	Setați valva combustibilului - dacă produsul este echipat cu aceasta - în poziția "ON".	
3.	La pornirea motorului rece, setați maneta de șoc (imag. 19A) în poziția "N". Când porniți motorul cald, setați maneta în poziția "H".	
4.	Stând în spatele mașinii, apăsați mânerul de control frână (imag. 19B) și țineți-l apăsat către mânerul de sus, după cum se vede în imagine.	
5.	Prindeți de mânerul de pornire (imag. 20A) și apăsați ușor mânerul demarorului până când începe să opună rezistență, apoi trageți repede și cu putere în sus. ATENȚIE! Nu permiteți ca mânerul demarorului să lovească motorul. Dați-i drumul ușor pentru a preveni deteriorarea demarorului.	Apăsați butonul de pornire al motorului (imag. 21A) Dacă produsul nu pornește în 5 secunde, verificați din nou întregul produs. Porniți din nou după o pauză de un minut, pentru a nu deteriora dispozitivul de pornire
	ATENȚIE! Retragerea rapidă a cablului	

	starterului (recul) vă poate trage mâna și brațul spre motor prea repede pentru a putea avea control. Se pot provoca rupturi de oase, fracturi, vânătăi sau întinderi.	
6.	Eliberați mânerul demarorului ușor pe bolțul cablului de ghidaj după ce motorul a pornit.	Odată ce motorul a pornit, eliberați butonul de pornire.
7.	Utilizați motorul cu maneta șocului în poziția “  ”	
8.	Eliberați mânerul de control al opririi pentru a opri repede motorul și lama dacă este necesar.	

ATENȚIE! Mențineți mâinile și picioarele la distanță de piesele care se rotesc.

- Nu înclinați mașina de tuns iarba când porniți motorul. Porniți mașina de tuns iarba pe o suprafață dreaptă, fără iarba mare sau obstacole.
- Mențineți mâinile și picioarele departe de piesele rotative.
- Nu porniți motorul stând în fața evacuării. În timpul operării, țineți întotdeauna ferm de mâner și de maneta de control a frânei, cu ambele mâini.

MANETA DE FRÂNĂ

ATENȚIE! Pentru a evita orice porniri accidentale a mașinii, aceasta vine echipată cu o frână de motor care trebuie trasă înapoi înainte ca motorul să fie pornit. Când maneta de control a motorului este eliberată trebuie să revină în poziția inițială, moment în care motorul se oprește automat.

- Frâna este o componentă de siguranță elementară a unei mașini de tuns iarba. Utilizați maneta pentru a opri motorul și rotația lamei. Când eliberați maneta, motorul și lama se opresc automat.
- Înainte de a începe să cosiți, verificați de câteva ori maneta de start/stop pentru a vă asigura că funcționează corespunzător.
- Verificați cursa liberă a cablului frânei. Dacă acesta este înnodat sau deteriorat, trebuie înlocuit.
- Timpul de frânare depinde de condiția și uzura frânei. Dacă maneta frânei nu funcționează corespunzător, contactați un centru de service autorizat.

În timpul utilizării, țineți întotdeauna ferm mânerul și maneta de frână cu ambele mâini. În timpul utilizării, când maneta de frână este eliberată, motorul se va opri și astfel mașina de tuns iarba nu va mai funcționa.

OPRIREA MOTORULUI

ATENȚIE: Lama continuă să se rotească pentru câteva secunde după ce motorul este oprit.

1. Eliberați mânerul de control al frânei pentru a opri motorul și lama.
2. Setați valva de combustibil – dacă este în dotare – în poziția ”OFF”.
3. Deconectați și izolați cablul de la bujie, pentru a preveni pornirea accidentală în timp ce echipamentul este nesupravegheat.

CONTROLUL DEPLASĂRII

Mașina de tuns iarba este echipată cu un sistem de ajustare a vitezei cu care puteți selecta 4 viteze, de la 3,0 km/h la 4,5 km/h.

Poziția 1: cel mai încet / Poziția 4: cel mai rapid

RESPECTAȚI PAȘII URMĂTORI:

1. Eliberați mânerul de control pentru autopropulsare (imag. 19D) până când mașina de tuns iarba nu se mai deplasează înainte.
2. Ajustați viteza dorită (imag. 19E).
3. Prindeți mânerul de control pentru autopropulsare pentru a continua lucrul.

ATENȚIE! Nu setați viteza dacă motorul nu a fost pornit, pentru a nu deteriora sistemul de rulare.

RECIPIENTUL DE COLECTARE A IERBII

ATENȚIE! Pericol - risc de accidentare! Îndepărtați sau atașați recipientul de colectare a ierbii cu motorul și lama oprite.

1. Pentru a-l monta: Ridicați capacul din spate și prindeți recipientul de colectare a ierbii pe suportul din spatele mașinii (imag. 22).
2. Pentru a-l detașa: prindeți și ridicați capacul din spate. Ridicați recipientul de colectare a ierbii din suport și trageți în spate pentru a-l scoate.

Pe recipientul de colectare este un indicator de nivel (imag. 23). În timp ce cosiți, indicatorul de nivel e împins în sus de curent. Dacă recipientul se umple, indicatorul de nivel va atinge recipientul. Goliți și păstrați curat sacul de iarba sau recipientul de iarba; asigurați-vă că este curat și că rețeaua este ventilată. Golirea recipientului înainte de a se umple la maxim (la 50-70%), va îmbunătăți colectarea mai rapide a ierbii.

IMPORTANT! Dacă poziția indicatorului de deschidere este foarte murdar, indicatorul nu se va umfla. În acest caz, curățați imediat indicatorul de deschidere.

PUNTEA

Partea inferioară a punții mașinii trebuie curățată după fiecare utilizare pentru a preveni acumularea de iarbă, frunze, murdărie sau alte materii. Dacă aceste resturi nu sunt înlăturate, veți spori apariția ruginii și coroziunii, putând împiedica operarea propriu-zis. Puntea poate fi curățată prin înclinarea mașinii (cu fișa bujiei sus) și răzuită cu un instrument potrivit (asigurați-vă că este deconectat cablul de la fișa bujiei).

MÂNERUL DE BLOCARE A ROȚII DIN FAȚĂ

1. Ajustați mânerul de blocare (imag. 24A) în poziția Deblocare iar unghiul roții din față se va învârti ușor.
2. Ajustați mânerul de blocare (imag. 24A) în poziția Blocare iar unghiul roții din față va rămâne drept.

INSTRUCȚIUNI DE AJUSTARE A ÎNĂLȚIMII

ATENȚIE: Niciodată nu faceți anumite ajustări la mașina de tuns iarba fără a opri mai întâi motorul iar cablul bujiei să fie deconectat.

Toate roțile trebuie setate la aceeași înălțime.

INSTRUCȚIUNI DE AJUSTARE A ÎNĂLȚIMII PENTRU ROȚILE DIN SPATE

1. **Opriti mașina, așteptați ca piesele rotative să se oprească și deconectați fișa bujiei înainte de a schimba înălțimea.**
2. Pentru a schimba înălțimea, strângeți maneta de ajustare către roată, în sus sau în jos pentru a seta înălțimea (imag. 25).

INSTRUCȚIUNI DE AJUSTARE A ÎNĂLȚIMII PENTRU ROATA DIN FAȚĂ

1. **Opriti mașina, așteptați ca piesele rotative să se oprească și deconectați fișa bujiei înainte de a schimba înălțimea.**
2. Ridicați roata din față. Trageți pentru a debloca maneta de suport din carcasa acesteia la suportul tubului (imag. 26A). Rotiți în jos maneta de suport (imag. 26B).
3. Securizați știftul manetei de suport în orificiul de jos din suportul tubului (imag. 26C).
4. Destrângeți piulița roții din față (imag. 27), scoateți roata și așezați-o în poziția dorită. Introduceți axul roții.
5. Înșurubați piulița (imag. 28A).
6. Ridicați roata din față. Trageți pentru a debloca maneta de suport din carcasa acesteia la suportul tubului. Rotiți în sus maneta de suport.
7. Securizați știftul manetei de suport în orificiul de sus din suportul tubului.

PENTRU A OBȚINE CELE MAI BUNE REZULTATE

Acest produs a fost proiectat pentru a tunde iarba normală din zone rezidențiale, cu o înălțime de maxim 250 mm.

- Curățați gazonul de resturi. Asigurați-vă că pe gazon nu există pietre, bețe, sârmă sau alte obiecte care ar putea fi proiectate accidental de mașina de tuns iarba sau să se prindă în piesele rotative. Aceasta poate provoca răni grave utilizatorului, precum și daune de proprietate și distrugeri ale obiectelor din jur.
- Utilizați doar lame ascuțite.
- Nu cosiți iarba umedă.
- Cosiți pășind normal.
- Cosiți cu regularitate, până la 2 cm (adică scurtați iarba între 4 și 6 cm).
- Nu tăiați iarba udă. Pentru o cosire eficientă, nu tăiați iarba umedă deoarece are tendința să se prindă de partea de jos a punții, afectând eficiența lamelor rotative.
- Nu tăiați mai mult de 1/3 din lungimea ierbii.
- Viteza mașinii trebuie aleasă în așa fel încât tăieturile să fie dispersate uniform pe gazon. Mai ales pentru a tăia iarba grosă, ar putea fi necesar ca mașina să se deplaseze cu cea mai mică viteză, cu scopul de a obține un teren cosit uniform. Când aveți de cosit iarba mare, ar trebui să parcurgeți

gazonul de două ori, coborând lama cu încă 1/3 din lungime la a doua trecere și probabil alegând un traseu diferit decât cel utilizat prima dată.

- Suprapunerea traseului de cosire la fiecare trecere va facilita curățarea oricăror fire de iarbă rămase pe gazon.
- Mașina de tuns iarba trebuie să fie întotdeauna folosită la turație maximă pentru a obține cele mai bune rezultate.
- Curățați partea inferioară a punții după fiecare utilizare pentru a evita acumulările de iarbă, ce ar împiedica o fertilizare eficientă.
- Cosirea frunzelor poate fi de asemenea benefică pentru gazon. Când cosiți frunzele asigurați-vă că acestea sunt uscate și că nu au format un strat prea gros pe gazon. Nu așteptați să cadă toate frunzele de pe copaci înainte de a cosi.

ATENȚIE: Dacă treceți peste un obiect străin, opriți motorul. Deconectați cablul de la fișa bujiei, verificați cu atenție mașina de tuns iarba dacă prezintă vreo daună și reparați ce s-a defectat înainte de a reporni și opera mașina de tuns iarba. Vibrațiile mari ale mașinii în timpul funcționării indică o defecțiune (în special la arbore sau la lamă). Mașina trebuie verificată și reparată cu promptitudine. Contactați un centru de service autorizat.

FUNȚIA 5 ÎN 1

5 în 1 = cosire, autopropulsie, colectarea ierbii, fertilizare, descărcare laterală

Produsul poate fi transformat pentru alte utilizări. De la mașină de tuns iarba cu descărcare în partea din spate, la mașină de fertilizat sau mașină de tuns cu descărcare laterală.

ATENȚIE! Modificarea trebuie realizată doar cu motorul și cu lama oprite.

MAȘINĂ DE FERTILIZARE

(iarba este cosită într-un singur pas, apoi mărunțită și descărcată pe gazon ca și fertilizator natural).

ATENȚIE! A se realiza numai cu motorul și lama oprite!

1. Ridicați carcasa din spate (imag. 29A) și detașați recipientul de colectare a ierbii.
2. Apăsăți accesoriul de fertilizare la punte (imag. 29B). Securizați accesoriul de fertilizare cu butonul (imag. 29C) la deschizătura de pe punte.
3. Coborâți carcasa din spate.

MAȘINĂ DE TUNS IARBA CU DESCĂRCARE LATERALĂ

ATENȚIE! A se realiza numai cu motorul și lama de tăiere oprite!

1. Ridicați carcasa din spate și detașați recipientul de colectare a ierbii.
2. Apăsăți accesoriul de fertilizare la punte.
3. Ridicați clapeta laterală pentru descărcare laterală (imag. 30A)
4. Montați ghidajul de descărcare pentru descărcare laterală pe știftul de sprijin al clapetei laterale (imag. 30B)

5. Coborâți clapeta laterară – aceasta va sta pe canalul de descărcare.

TUNDEREA CU RECIPIENTUL DE COLECTARE A IERBII

ATENȚIE! A se realiza numai cu motorul și lama de tăiere oprite!

1. Pentru cosirea cu recipientul de colectare a ierbii, detașați accesoriul de fertilizare și canalul de descărcare laterală și montați recipientul de colectare a ierbii.
2. Detașați accesoriul de fertilizare.
 - Ridicați carcasa din spate și scoateți accesoriul de fertilizare cu butonul (imag. 18C)
 - Scoateți ghidajul de descărcare pentru descărcare laterală
3. Ridicați clapeta laterală și detașați canalul de descărcare
 - Clapeta laterală închide automat orificiul de evacuare de pe carcasă prin forță elastică
 - Curățați cu regularitate clapeta laterală și orificiul de descărcare de resturi de iarbă și murdărie
4. Curățați cu regularitate iarba și pământul de la clapeta laterală și orificiul de descărcare.

ÎNȚREȚINERE

O bună întreținere este esențială pentru o funcționare sigură, economică și fără probleme.

ATENȚIE! O întreținere necorespunzătoare, sau nerezolvarea unei probleme înainte de utilizare, utilizare unor piese de schimb care nu sunt originale, poate provoca defecțiuni care să vă rănească grav sau chiar să omoare.

- **Deconectați bujia înainte de orice operațiune de service la produs. Așteptați ca toate piesele în mișcare să se oprească de tot.**
- Respectați întotdeauna recomandările de verificare și întreținere, precum și tabelul de întreținere din acest manual.
- Pentru a vă ajuta să aveți grijă de motor în mod corespunzător, următoarele pagini includ un program de întreținere, procedurile de inspecție de rutină și proceduri simple de întreținere care implică simple instrumente de lucru. Alte reparații, de o mai mare dificultate, sau care necesită instrumente speciale, trebuie să fie efectuate de către un centru de service autorizat .
- Programul de întreținere se aplică în condiții normale de funcționare. Dacă folosiți motorul în condiții grele, cum ar fi încărcarea masivă sau o operare în temperaturi înalte, sau în condiții de umezeală sau praf neobișnuite, consultați service-ul pentru recomandări aplicabile nevoilor dumneavoastră individuale.
- La final de sezon, curățați cu grijă mașina și toate componentele din metal și piesele mobile, lubrifiați cu vaselină sau ulei, astfel încât mașina să fie pregătită pentru sezonul următor. Înainte de următoarea utilizare a mașinii, verificați cu atenție toate componentele.
- Verificați frecvent fixarea tuturor șuruburilor, piulițelor, etc., în scopul de a menține mașina în stare funcționare în condiții de siguranță.
- O dată pe sezon, duceți mașina într-un centru de service autorizat pentru inspecție și întreținere.

ATENȚIE! Nerespectarea instrucțiunilor și a măsurilor de siguranță și întreținere poate provoca răni grave sau chiar deces. Respectați întotdeauna procedurile și măsurile de precauție prezentate în acest manual de utilizare.

ÎNTREȚINEREA PRODUSULUI

- O utilizare atentă și o curățare cu regularitate va asigura funcționalitatea produsului și pătrarea eficienței acestuia pe o perioadă lungă de timp.
- Păstrați produsul într-o condiție bună și, dacă este necesar, schimbați etichetele de avertizare și de ghidare de pe produs.
- Păstrați toate piulițele, șuruburile și șuruburile strânse, asigurându-vă că echipamentul este într-o stare bună și sigură de funcționare.
- Pentru a reduce riscul de incendiu, păstrați motorul, amortizorul și benzina depozitată, departe de iarbă, frunze sau vaselină în exces.
- Verificați cu regularitate lama, să nu prezinte deteriorări.
- Asigurați-vă întotdeauna că orificiile de aerisire nu sunt contaminate cu reziduuri.
- Verificați recipientul de ierbii frecvent să nu prezinte uzură sau deteriorare.
- Înainte de fiecare utilizare, verificați (eventual curățați) zona de sus carcasa curelei trapezoidale, să nu existe reziduuri. O cantitate mai mare de reziduuri poate cauza căderea curelei.
- Înlocuiți piesele uzate sau deteriorate, pentru siguranța dvs. Utilizați doar piese de schimb originale.

Aveți grijă ca în timpul ajustării mașinii de tuns iarba să nu vă prindeți degetele între lame și piesele fixe ale mașinii.

CURĂȚAREA

ATENȚIE: Nu udați motorul cu furtunul. Apa îl poate deteriora sau poate contamina sistemul de combustibil.

1. Așteptați ca motorul să se răcească pentru cel puțin o jumătate de oră înainte de curățare.
2. După utilizare, curățați exteriorul mașinii, goliți recipientul de colectare a ierbii și scuturați-o pentru a îndepărta iarba sau alte reziduuri.
3. După fiecare utilizare curățați temeinic puntea de tăiere pentru a îndepărta orice reziduuri de iarbă sau murdărie. Curățați pe sub punte ținând mașina de tuns iarba înclinată în așa fel încât bujia să fie în sus.
4. Ștergeți suprafața mașinii și capacul motorului cu o cârpă uscată.
5. Nu lăsați ca mânerul să se contamineze cu ulei sau vaselină. Curățați mânerul cu cârpă umezită în apă cu săpun.
6. Nu utilizați solvenți sau benzină! Acest lucru ar putea cauza daune ireparabile la produs. Piele din plastic pot fi deteriorate de chimicale.
7. Curățați roțile, stratul de iarbă adunat poate schimba înălțimea de tăiere.
8. Dacă una dintre piesele mașinii este curățată cu apă sau cu o cârpă umedă, etc, aceasta trebuie uscată complet. Apoi piesele metalice trebuie lubrificate împotriva ruginii cu un ulei de protecție special. Asigurați-vă că nu pătrunde apă la piesele interne ale mașinii.
9. Dacă există o conexiune la un furtun de grădină și o piesă a mașinii, este posibil ca această piesă să fie spălată cu apă. Apoi este necesar ca întreaga piesă a mașinii și locurile unde s-a stropit cu apă să fie complet uscate și lubrificate pentru a preveni rugină cu un ulei de protecție special.
10. Nu recomandăm spălarea mașinii cu apă sub presiune.
11. Pericolul existent din cauza ruginii, nu poate fi pus pe seama unui defect de fabricație sau de material.

În orice circumstanțe, nu spăsați cu apă acele piese ale mașinii care nu sunt concepute pentru aceasta.

ATENȚIE! Goliți întotdeauna recipientul de colectare și nu lăsați recipientele pline cu iarbă tăiată în interiorul unei încăperi.

Nu folosiți niciodată detergenți agresivi sau solvenți pentru curățare.

INSTRUCȚIUNI CU PRIVIRE LA LUBRIFIERE

ATENȚIE: Deconectați bujia înainte de întreținere!

- 1 . ROȚILE - Fiecare roată să fie unsă cel puțin o dată pe sezon, cu un ulei ușor.
- 2 . MOTORUL - Urmați manualul motorului pentru instrucțiunile legate de lubrifiere
- 3 . CONTROLUL LAMEI - Lubrifiați punctele de pivot de pe maneta de comandă a lamei și cablul de la frână cel puțin o dată pe sezon cu un ulei ușor. Maneta de control a lamei trebuie să funcționeze ușor în ambele direcții.

LAMA DE TĂIERE

ATENȚIE: Asigurați-vă că deconectați și izolați firul fișei de la bujie înainte de a lucra cu lama, pentru a preveni pornirea accidentală a motorului. Protejați-vă mâinile purtând mănuși groase sau o cârpă pentru șterge lamele.

Înclinați mașina de tuns iarba cu bujia în sus (mânerul jos). Scoateți șurubul hexagonal (imag. 20) și piulița care susține lama și adaptorul acesteia la arborele cotit al motorului. Îndepărtați lama și adaptorul de pe arbore. (imag. 31). Șurubul are un filet pentru mâna dreaptă.

AVERTISMENT! Verificați periodic adaptorul lamei de fisuri, mai ales dacă loviți un obiect străin. Înlocuiți-l dacă este necesar și faceți o verificare de ansamblu a mașinii.

Pentru cele mai bune rezultate lama trebuie să fie ascuțită. Lama poate fi ascuțită după ce e scoasă afară, fie prin polizare fie prin umplerea zonei ascuțite, cât mai aproape de aspectul original. Este foarte important ca fiecare muchie să fie polizată în mod egal, pentru a evita folosirea unei lame neechilibrate. Neechilibrarea va duce la vibrații excesive putând cauza deteriorarea motorului. Lama poate fi testată, de exemplu, verificându-i echilibrul pe o șurubelniță cu ax rotund (imag. 32). Polizați metalul din partea mai grea până când se echilibrează în mod egal. Înainte de a reasambla lama și adaptorul lamei la mașina de tuns iarba, ungeți arborele motorului și suprafața interioară a adaptorului lamei cu ulei slab.

Fixați lama cu numărul piesei în direcția opusă a adaptorului. Introduceți șurubul hexagonal. Strângeți șurubul cu cap hexagonal la cuplul de torsiune de mai jos .

Când schimbați lama, trebuie să folosiți una originală (pentru a comanda lama, contactați distribuitorul local sau sunați la compania noastră).

CUPLUL DE MONTARE A LAMEI

Șurubul central este prins cu o forță precizată în Specificații. Pentru a asigura funcționarea în condiții de siguranță a mașinii, toate bolțurile și șuruburile trebuie să fie verificate periodic pentru a verifica să existe o etanșeitatea corectă. După o utilizare prelungită, mai ales în condiții de sol nisipos, lama se va uza și își pierde o parte din forma inițială. Eficiența tăierii se va reduce iar lama ar trebui înlocuită. Înlocuiți doar cu lame omologate. Daunele rezultate dintr-o lamă neechilibrată nu este

responsabilitatea producătorului. Când schimbați lama, folosească tot o lamă originală (pentru a comanda o astfel de lamă vă rugăm să contactați distribuitorul local sau sunați la compania noastră).

AVERTISMENT: Nu atingeți lama rotativă!

BATERIA (DOAR MODELELE CU STARTER ȘI BATERIE)

Urmați instrucțiunile din capitolul "Încărcarea bateriei".

Bateria nu trebuie să fie descărcată complet, în caz contrar ar putea fi deteriorat și nu poate fi reîncărcat din nou.

ÎNTREȚINEREA MOTORULUI

MĂSURI DE SIGURANȚĂ ÎN TIMPUL OPERAȚIUNILOR DE ÎNTREȚINERE A MOTORULUI

- Asigurați-vă că motorul este oprit înainte de a începe orice operațiune de întreținere sau de reparație. Acest lucru va elimina mai multe potențiale pericole:
 - Intoxicarea cu monoxid de la eșapamentul motorului - asigurați-vă că există o ventilație corespunzătoare ori de câte ori operați motorul.
 - Arsuri provocate de piesele fierbinți. Așteptați ca motorul și sistemul de evacuare să se răcească înainte de a le atinge.
 - Leziuni cauzate de piesele în mișcare.
- Citiți instrucțiunile înainte de a porni motorul.
- Pentru a reduce riscul de incendiu sau explozie, lucrați cu atenție în apropierea benzinei. Utilizați doar un solvent neinflamabil, nu benzină, pentru a curăța piesele. Păstrați țigările, scânteii și flăcări departe de toate piesele ce țin de combustibil.
- Rețineți faptul că un distribuitor de service autorizat al companiei noastre cunoaște motorul cel mai bine și este complet echipat pentru a-l întreține și repara. Pentru a asigura cea mai bună calitate și fiabilitate, utilizați numai piesele noastre originale noi pentru reparații sau schimburi.

TABELUL DE ÎNTREȚINERE AL MOTORULUI

La fiecare 5 ore	Schimb de ulei
La fiecare 8 ore sau zilnic	Verificați nivelul de ulei Curățați zona din jurul tobei de eșapament și controalele Curățați apărătoarea pentru deget
La fiecare 25 de ore sau anual	Curățați filtrul de aer și prefiltrul (dacă este echipat)*
La fiecare 50 de ore sau anual	Schimbați uleiul de motor Verificați toba de eșapament și bujia Verificați frâna volantei (dacă este echipat)
Anual	Înlocuiți filtrul de aer și prefiltrul (dacă este echipat) Înlocuiți bujia Curățați sistemul de răcire cu aer* Înlocuiți filtrul de combustibil (dacă este echipat)

* în condiții cu mult praf sau în prezența reziduurilor în aer, curățați mai des

SCHIMBUL DE ULEI

Se recomandă să contactați un service autorizat pentru schimbul de ulei.

Scurgeți uleiul de motor cât timp acesta este cald. Uleiul cald se scurge mai rapid.

Atenție: Nu scurgeți uleiul cât timp motorul este în funcțiune!

Când se scurge uleiul din partea de sus al furtunului de umplere cu ulei, rezervorul de combustibil trebuie să fie gol, altfel combustibilul se poate scurge și există pericolul de incendiu sau de explozie.

1. Opriți motorul înainte de orice operațiune la produs. Așteptați ca toate piesele în mișcare să se oprească de tot și deconectați bujia.
2. Așezați un recipient corespunzător lângă motor pentru a colecta uleiul folosit.
3. Scoateți joja de ulei (imag. 33A).
4. Scoateți șurubul de golire (imag. 34A) și șaiba (imag. 34B) permițându-i uleiului să se scurgă complet în recipient.
5. Pentru un motor care nu dispune de un orificiu de scurgere, vă recomandăm să utilizați o pompă de extracție (imag. 35) sau să goliți uleiul înclinând ușor motorul către joja de ulei (imag. 36). Înainte de a înclina mașina, goliți rezervorul de combustibil. Mențineți partea din spate a bujiei în sus.

Vă rugăm să debarasați uleiul uzat de motor ținând cont de mediul înconjurător. Vă sugerăm să umpleți uleiul folosit într-un recipient etanș și să-l duceți la un centru local de reciclare sau la stația de service. Nu-l debarasați la gunoi sau să-l vărsați pe jos sau în canalizare.

6. Montați înapoi șurubul de scurgere. Cu motorul într-o poziție dreaptă, se umple până la marcajul de sus al jojei cu un ulei recomandat.

ATENȚIE! Funcționarea motorului cu un nivel scăzut de ulei poate cauza deteriorarea motorului.

7. Montați joja cu atenție la locul ei.

Atenție! Spălați-vă mâinile cu săpun și apă după ce ați lucrat cu ulei uzat.

FILTRUL DE AER

Un filtru de aer murdar va diminua debitul de aer către carburator și va duce la scăderea performanței motorului. Verificați filtrul de aer de fiecare dată când folosiți motorul. Va trebui să curățați filtrul de aer mai des dacă utilizați motorul în zone cu foarte mult praf.

ATENȚIE! Utilizarea motorului fără filtrul de aer, sau cu un filtru de aer deteriorat, va permite reziduurilor să intre în motor, determinând uzura rapidă a motorului. Acest tip de deteriorare nu este acoperită de garanție.

VERIFICAREA ȘI CURĂȚAREA FILTRULUI DE AER

ATENȚIE! Filtrul de aer trebuie curățat după 25 de ore de funcționare normală. Curățați mai frecvent dacă utilizați produsul în zone cu mult praf.

Identificați tipul filtrului instalat pe motor și întrețineți-l după cum urmează:

Oprii motorul înainte de orice operațiune de service la produs. Așteptați ca toate piesele în mișcare să se oprească și deconectați bujia.

FILTRU CU ELEMENT DE BURETE		FILTRU DE AER CUTAT
1.	Detașați carcasa filtrului de aer (imag. 37A + 38A).	
2.	Detașați carcasa filtrului de aer (imag. 38B). Nu permiteți ca murdăria și alte resturi să pătrundă la baza filtrului de aer.	
3.	Detașați filtrul de aer de la baza acestuia.	
4.	Spălați elementul filtrului (imag. 38C) cu detergent lichid și apă. NU FOLOSIȚI BENZINĂ	Pentru a elimina reziduurile, loviți ușor filtrul (imag. 38E) de o suprafață solidă. Nu încercați niciodată să periați murdăria, perierea va forța murdăria în fibre. Dacă filtrul este prea murdar, înlocuiți-l cu unul nou.
5.	Uscați la aer elementul filtrului.	
6.	Adăugați câteva picături de ulei de motor pe filtrul din spumă și stoarceți strâns pentru a distribui uniform și elimina excesul de ulei.	
7.	Montați filtrul la locul lui.	
8.	Închideți carcasa (imag. 38B) și securizați-o.	

Notă: Înlocuiți filtrul dacă este uzat, rupt, deteriorate sau nu poate fi curățat.

BUJIA

Pentru cele mai bune rezultate, înlocuiți bujia la fiecare 100 de ore de utilizare. Folosiți numai o bujie recomandată, ce respectă gama de caldură pentru temperaturile normale de funcționare a motorului. Pentru a găsi astfel de bujii, ce vă sunt recomandate, vă rugăm să contactați un centru de service autorizat.

Atenție! Dacă motorul a funcționat, toba de eșapament și bujia vor fi fierbinți. Aveți grijă să nu atingeți aceste piese.

NOTĂ: O bujie nepotrivită poate cauza deteriorarea motorului.

Pentru performanțe bune, bujia trebuie să fie fixată în mod corespunzător și să nu prezinte mizerie.

1. Oprii motorul înainte de a face orice operațiune de service la produs. Așteptați ca toate piesele în mișcare să se oprească de tot.
2. Deconectați capacul de la bujie (imag. 39A) și curățați reziduurile din zona bujiei.
3. Utilizați o cheie de bujii potrivită (imag. 39B) pentru a detașa bujia.
4. Verificați bujia. Înlocuiți-o dacă este deteriorată, dacă șaiba de etanșare este într-o stare proastă sau dacă electrodul este uzat.
5. Măsurați distanța dintre electrozi (imag. 40A) cu un manometru corespunzător (imag. 40B). Valoarea corectă este listată în capitolul Specificații. Dacă este necesară reglarea, corectați distanța îndoind cu atenție electrodul lateral.
6. Instalați bujia cu atenție, cu mâna, pentru a evita uzura la filetare.
7. După ce bujia e la locul ei, strângeți-o cu o cheie de bujii potrivită, în așa fel încât șaiba să fie bine prinsă.
8. La instalarea unei bujii noi, strângeți 1/2 de tură după ce bujia s-a fixat .
9. La instalarea bujiei originale, strângeți cu 1/8 - 1/4 de tură după ce bujia s-a fixat, în așa fel încât șaiba să fie bine prinsă.

NOTĂ: O bujie care nu e strânsă bine, se poate înfierbânta și astfel să deterioreze motorul. O strângere excesivă, poate deteriora chiuloasa.

10. Atașați capul bujiei pe bujie.

TOBA DE EȘAPAMENT ȘI PARASCÂNTEIA

ATENȚIE! Motoarele produc căldură în timpul funcționării. Componentele motorului, în special toba de eșapament, sunt foarte fierbinți în timpul funcționării. Când sunt atinse, pot cauza arsuri grave. Materialele inflamabile, ex. fân, crengi uscate, frunze etc, din apropiere pot să ia foc.

- Așteptați ca toba de eșapament, cilindrul și nervurile motorului să se răcească înainte de a le atinge
- Îndepărtați murdăria depusă în zona tobei de eșapament și a cilindrului
- Pentru a obține o parascânție special făcută pentru acest sistem de evacuare, contactați producătorul echipamentului original.

Înlăturați mizeria acumulată în zona tobei de eșapament și a bujiei. Verificați să nu existe crăpături, coroziune sau alte daune la toba de eșapament. Înlăturați parascânția, după caz, și verificați să nu existe daune sau să nu fie înfundat cu sedimente de carbon. Dacă există daune, instalați piese de schimb înainte de operare.

ATENȚIE: Când înlocuiți anumite piese, acestea trebuie să fie de același design și instalate în aceeași poziție ca și cele originale. Alte piese este posibil să nu se comporte la fel, pot cauza defecțiuni și se pot produce accidente.

SEDIMENTELE DE CARBON

Se recomandă să eliminați sedimentele de carbon din cilindru, piston, partea de sus și supapele înconjurătoare la fiecare 100-300 de ore de funcționare într-un centru de service autorizat.

SISTEMUL DE ALIMENTARE

Atenție: Piesele de schimb ale instalației de combustibil (dopuri, furtunuri, rezervoare, filtre etc.) trebuie să fie aceleași ca și originalele, în caz contrar apare pericolul de incendiu.

- Verificați cu regularitate furtunurile de alimentare;
- Înlocuiți furtunul de alimentare o dată la 2 ani. Dacă se scurge combustibil din furtun, înlocuiți-l în cel mai scurt timp.

ÎNDEPĂRTAREA REZIDUURILOR

În fiecare zi, sau înainte de fiecare utilizare, scoateți reziduurile acumulate la motor. Păstrați curate barele, arcurile și elementele de control. Scoateți resturile inflamabile din jurul tobei de eșapament.

AVERTISMENT: Nu curățați niciodată motorul cu apă. Apa ar putea intra în sistemul de alimentare. Utilizați o perie sau o cârpă uscată.

ATENȚIE: Motorul și piesele componente trebuie păstrate curate pentru a evita supraîncălzirea și aprinderea stratului de murdărie

GOLIREA REZERVORULUI ȘI A CARBURATORULUI

ATENȚIE: Benzina este foarte inflamabilă și explozivă; vă puteți arde sau răni grav când lucrați cu aceasta.

- Opriti motorul și țineți produsul la distanță de căldură, scânteii și flăcări.
- Alimentați numai în aer liber.
- Ștergeți imediat benzina vărsată.

1. Așezați un recipient de benzină corespunzător (imag. 41C) sub carburator și folosiți o pâlnie, pentru a evita vărsarea de combustibil.
2. Scoateți șurubul de golire (imag. 41A) apoi setați maneta valvei de combustibil în poziția ON (dacă există în dotare).
3. După ce tot combustibilul s-a scurs în recipient, reinstalați șurubul de scurgere și șaiba (imag. 41B). Strângeți bine șurubul de scurgere.

CURĂȚAREA FILTRULUI DE COMBUSTIBIL

ATENȚIE: Benzina este foarte inflamabilă și explozivă în anumite condiții. Nu fumați și asigurați-vă că nu există flăcări sau scânteii în apropiere.

1. Scoateți filtrul de combustibil (imag. 42A) de la rezervorul de combustibil.
2. Curățați filtrul de combustibil (curățați murdăria care s-a acumulat pe plasă și verificați ca aceasta să nu fie ruptă).
3. Instalați la loc filtrul de combustibil și furtunul de alimentare.

CURĂȚAREA SISTEMULUI DE RĂCIRE CU AER

Atenție! Motorul produce căldură în timpul funcționării. Piesele motorului, în special toba de eșapament, se încing foarte tare. La atingere pot cauza arsuri grave. Frunzele, iarba, crengile pot lua foc.

- Așteptați ca toba de eșapament, cilindrul motorului și nervurile motorului să se răcească înainte de a le atinge.
- Îndepărtați mizeria acumulată în zona tobei de eșapament și a cilindrului.

NOTĂ: Nu folosiți apă pentru a curăța motorul. Apa poate contamina sistemul de alimentare. Folosiți o perie sau o cârpă uscată pentru a curăța motorul. Acesta este un motor cu răcire pe aer. Mizeria poate bloca fluxul de aer și poate cauza supraîncălzirea motorului, reducând performanța și durata de viață a motorului.

FRÂNA DE MOTOR / FRÂNA VOLANTEI

Verificați periodic asigurându-vă că frâna funcționează corespunzător. Acordați atenție ca frâna să fie întreținută corespunzător. Întreținerea și reparațiile frânei trebuie efectuate doar de un centru de service specializat.

Atenție! Nu utilizați niciodată o mașină de tuns iarba cu o frână a volantei deteriorată sau care reacționează cu întârziere.

AJUSTĂRI ALE MOTORULUI

Notă: Nu modificați în niciun fel turația nominală a motorului (partea carburatorului sau a regulatorului)

Motorul dvs. a fost ajustat din fabrică iar nerespectarea turației omologate a motorului poate fi periculoasă pentru siguranța dvs. sau a altora. Dacă setările motorului sunt schimbate în orice fel, garanția va fi anulată.

DEPOZITARE

ATENȚIE! Motorul trebuie să se fi răcit complet înainte de a depozita mașina.

- Nu depozitați niciodată mașina cu benzină în rezervor, în interiorul unei clădiri, unde vaporii pot ajunge la o flacără deschisă sau la o scânteie.
- Așteptați ca motorul să se răcească înainte de a-l depozita în orice încăpere.
- Înlocuiți piesele uzate sau deteriorate pentru siguranța dumneavoastră. Folosiți numai piese de schimb originale.
- Dacă rezervorul de combustibil trebuie să fie drenat, acest lucru trebuie făcut în aer liber.

INSTRUCȚIUNI PENTRU DEPOZITAREA MOTORULUI

Atenție! Nu depozitați niciodată motorul în apropierea unui aragaz, cuptor, încălzitor de apă cu bec de ghidare, respectiv alte dispozitive care pot produce scânteii.

PREGĂTIREA PENTRU DEPOZITARE

O pregătire pentru depozitare potrivită este esențială pentru a evita apariția unor probleme la motor și pentru a-l păstra aspectul. Următorii pași vă vor ajuta să nu permiteți ca rugina și coroziunea să afecteze funcționarea și condiția motorului, fiindu-vă mai ușor să-l porniți atunci când este utilizat din nou.

CURĂȚARE

Dacă motorul a funcționat de puțin timp, lăsați-l să se răcească timp de cel puțin o jumătate de oră înainte de a-l curăța. Curățați toate suprafețele exterioare, eliminați orice bucată desprinsă de vopsea și acoperiți zonele care ar putea rugini, cu un strat subțire de ulei.

NOTĂ: Utilizarea unui furtun de grădină sau a unui echipament de spălare sub presiune poate face să ajungă apă în filtrul de aer sau în toba de eșapament. Apa care ajunge în filtrul de aer va îmbiba filtrul de aer iar apa care trece prin filtrul de aer sau prin toba de eșapament poate ajunge la cilindru, provocând daune.

MĂSURI DE SIGURANȚĂ LA DEPOZITARE

- Dacă motorul dvs. va fi depozitat cu benzină în rezervorul de combustibil și în carburator, este important să se reducă pericolul de aprindere a vaporilor de benzină. Selectați o zonă de depozitare bine ventilată, departe de orice aparat care funcționează cu flacără, cum ar fi un cuptor, boiler, sau uscător de rufe.
- De asemenea, evitați orice zonă unde un motor electric produce scânteii, sau se lucrează cu anumite produse electrice.
- Dacă este posibil, evitați zonele cu umiditate ridicată, deoarece aceasta favorizează apariția ruginii și coroziunea.
- Dacă există benzină în rezervorul de combustibil, lăsați supapa de alimentare în poziția OFF.
- Păstrați motorul în poziție dreaptă. Dacă este înclinat, se pot produce scurgeri de combustibil și ulei.
- După ce motorul și sistemul de evacuare s-a răcit, acoperiți-le cu ceva pentru a le feri de praf. Un motor și un sistem de evacuare fierbinte poate aprinde sau topi anumite materiale.
- Nu utilizați folii de plastic ca învelitoare de praf. O acoperitoare neporoasă va reține umezeală în jurul motorului, favorizând apariția ruginii și a coroziunii.

ADĂUGAREA UNUI STABILIZATOR DE BENZINĂ PENTRU A PRELUNGI DURATA DE DEPOZITARE A COMBUSTIBILULUI

Pentru protecția motorului, folosiți un stabilizator de combustibil, disponibil la stațiile de benzină. Când adăugați un stabilizator de benzină, umpleți rezervorul cu benzină proaspătă. Dacă este umplut doar parțial, aerul din interior va favoriza deteriorarea combustibilului în timpul depozitării. Dacă

aveți un recipient de benzină pentru realimentare, asigurați-vă că acesta conține numai benzină proaspătă.

1. Adăugați stabilizatorul de benzină respectând instrucțiunile producătorului.
2. După adăugarea unui stabilizator de benzină, lăsați motorul să funcționeze în aer liber timp de 10 minute pentru a vă asigura că benzina tratată a înlocuit benzina netratată din carburator.

DEPOZITAREA ÎN AFARA SEZONULUI

Dacă motorul va fi depozitat cu benzină în rezervor și carburator, benzina se va oxida și se va deteriora. Benzina învechită va face pornirea mai dificilă și lasă reziduuri de rășină care pot înfunda sistemul de alimentare. Dacă benzina din motor se deteriorează în timpul depozitării, este posibil să fie nevoie să duceți în service sau să înlocuiți carburatorul sau alte componente ale sistemului de alimentare. Combustibilul nu poate fi lăsat în motor pentru mai mult de 14 zile. Dacă îl lăsați mai mult, poate deteriora motorul, iar aceste daune nu sunt acoperite de garanție. Adăugarea stabilizatorului de combustibil poate extinde durata de viață a combustibilului.

Următorii pași trebuie urmați pentru a pregăti aparatul de depozitare

1. Goliți rezervorul cu o pompă de aspirație după ultima utilizare din sezon.

Atenție! Nu scoateți benzina în spațiu închis, în apropierea focului deschis etc. Nu fumați! Vaporii de benzină poate cauza explozie și incendiu.

2. Porniți motorul și lăsați-l să meargă până când folosește toată benzina rămasă și scade din viteză.
3. Scoateți bujia. Folosiți un bidon de ulei pentru a umple cu aprox. 20 ml de ulei de motor recomandat în camera de combustie (imag. 43A). Folosiți starterul pentru a distribui uniform uleiul în camera de combustie. Înlocuiți bujia.
4. Înlocuiți bujia.
5. Înlocuiți uleiul de motor.

SCOATEREA DIN DEPOZITARE

Verificați motorul așa cum este descris în secțiunea ÎNAINTE DE PORNIRE. Dacă combustibilul a fost scos în timpul pregătirii pentru depozitare, umpleți rezervorul cu benzină proaspătă. Dacă păstrați un recipient cu benzină pentru realimentare, asigurați-vă că acesta conține numai benzină proaspătă. Benzina se oxidează și se deteriorează în timp, cauzând pornirea dificilă și înfundare. Dacă cilindrul a fost acoperit cu ulei în timpul pregătirii pentru depozitare, motorul va fuma ușor la pornire. Acest lucru este normal.

DEPOZITAREA COMBUSTIBILULUI

- Depozitați benzina în recipiente speciale, altfel există risc de contaminare a combustibilului.
- Nu depozitați motorul în apropierea sobelor, cuptoarelor, încălzitoarelor de apă cu bec de control, respectiv alte aparate care pot produce scântei.
- Dacă folosiți benzină contaminată există riscul ca motorul să funcționeze cu întreruperi sau să fie deteriorat.
- Depozitați cantitatea minimă de combustibil pe care o puteți utiliza până la 14 zile. Nu folosiți combustibil mai vechi de 14 zile.

INSTRUCȚIUNI DE DEPOZITARE SPECIFICE

1. Depozitați produsul într-un loc uscat, curat și protejat de îngheț, departe de accesul persoanelor neautorizate.
2. Acoperiți produsul cu o carcasa de protecție corespunzătoare, care nu reține umezeala. Nu folosiți folie de plastic ca învelitoare împotriva prafului. O învelitoare non poroasă va reține umezeala în jurul motorului, favorizând rugină și coroziunea
3. Păstrați produsul în stare bună, dacă este necesar schimbați etichetele de avertizare și instrucțiuni de pe produs.
4. Curățați și ungeți mașina de tuns iarba cu atenție cum este descris mai sus la "INSTRUCȚIUNI DE LUBRIFIERE".
5. Curățați cu atenție piesele mașinii și accesoriile după fiecare utilizare (vezi Instrucțiunile de întreținere și curățare). Acest lucru va preveni formarea de mușgai.
6. Îndepărtați cu grijă resturile uscate de iarbă tăiată și excesul de lubrifianț care s-ar fi putut acumula în jurul motorului, al amortizorului, bateriei (dacă este în dotare) sau în jurul rezervorului de combustibil pentru a preveni ca acestea să ia foc următoarea dată când mașina este folosită!
7. Ungeți ușor zona de tăiere pentru a evita coroziunea.
8. Aveți grijă să nu îndoiiți cablul.

NOTĂ: În timpul depozitării trebuie acordată atenție pentru a proteja produsul de rugină. Folosind un ulei ușor sau silicon, acoperiți produsul, în special piesele de metal și piesele mobile.

DEPOZITATEA BATERIEI ȘI ÎNCĂRCĂTORULUI (NUMAI PENTRU MODELELE CU STARTER ȘI BATERIE)

- Încărcați bateria înainte de a o depozita. Depozitați bateria într-un mediu uscat, întunecos și stabil termic.
- Nu depozitați bateria în lumină solară directă.
- Nu depozitați și nu utilizați bateria în locuri în care temperatura poate atinge sau depăși 50°C (cum ar fi grajduri sau construcții metalice exterioare în timpul verii).
- Atunci când acumulatorul nu este în uz, păstrați-l departe de alte obiecte metalice, cum ar fi agrafe de birou, monede, chei, cuie, șuruburi sau alte obiecte metalice mici, care pot face o conexiune la un terminal la altul. Scurtcircuitarea bornelor acumulatorului poate provoca arsuri sau incendii.
- În caz de depozitare pentru o perioadă lungă, vă recomandăm să demontați, sau cel puțin să deconectați bateria.
- În caz de depozitare pentru o perioadă lungă, vă recomandăm să reîncărcați bateria la fiecare 3 luni.
- Bateria trebuie înlocuită după un an de utilizare.
- Depozitați bateria departe de accesul persoanelor neautorizate.
- Depozitați încărcătorul într-un loc uscat, curat și protejat de îngheț, departe de accesul persoanelor neautorizate.

TRANSPORT

Când mutați mașina, lama trebuie decuplată și puntea de tăiere trebuie ridicată cât de mult este posibil.

- Decuplați lamele înainte de a traversa alte suprafețe decât iarbă.
- Asigurați-vă ca nu îndoiiți sau nu deteriorați dispozitivul de tăiere când împingeți mașina peste obstacole.

TRANSPORTUL PE PLATFORMĂ

Atenție! Lăsați mai întâi motorul să se răcească înainte de a transporta mașina.

Rezervorul trebuie să fie gol. Combustibilul vărsat sau vaporii acestuia se pot aprinde.

1. Goliți rezervorul înainte de a transporta mașina.
2. Goliți rezervorul cu o pompă aspiratoare. Porniți motorul și permiteți-i să funcționeze până consumă tot combustibilul rămas și se oprește.
3. Închideți bine capacul rezervorului.
4. Setați în poziția OFF sau STOP comutatorul motorului și valva de combustibil (dacă este echipată cu așa ceva).
5. Așteptați ca motorul să se răcească înainte de transport.
6. Aveți grijă să nu scăpați sau să loviți produsul în timpul transportului
7. Legați mașina sigur în poziție dreaptă în timpul transportului.
8. Aveți grijă să nu loviți mașina în timpul transportului. Nu puneți obiecte pe mașină.

DEPANARE

ATENȚIE! Defecțiunile care necesită o intervenție mai complexă trebuie să fie întotdeauna rezolvate într-un atelier specializat. Intervențiile neautorizate pot provoca daune. Dacă nu puteți remedia defecțiunea cu ajutorul măsurilor descrise aici, contactați un centru de service autorizat.

PROBLEMA	CAUZA PROBABILĂ	MĂSURI CORECTIVE
Motorul nu pornește	Procedură de pornire incorectă	Vedeți capitolul "Pornirea motorului"
	Rezervorul de combustibil este gol	Umpleți rezervorul cu combustibil
	Filtrul de aer este înfundat	Curățați filtrul de aer
	Bujia este slăbită	Strângeți bujia la cuplul recomandat – vedeți Specificațiile
	Cablul bujiei este slăbit sau deconectat de la bujie	Instalați cablul pentru bujie sau o bujie nouă
	Distanța dintre electrozi este incorectă	Setați distanța corectă dintre electrozi – Vedeți cap. Specificații
	Bujia este defectă	Instalați o bujie nouă, cu o distanță corectă între electrozi
	Carburatorul este inundat cu combustibil	Scoateți filtrul de aer și trageți cablul de pornire continuu, până când carburatorul se curăță singur, instalați înapoi filtrul de aer și bujia curățată.

		Porniți fără combustibil de pornire
	Modul de aprindere defectuos	Contactați un agent de service autorizat
	Motorul nu pornește după ce ați apăsător butonul starterului (doar la modelele cu starter și baterie)	Încărcați bateria
Motorul pornește greu sau își pierde puterea	Murdărie, apă sau rezervor de combustibil învechit	Scurgeți combustibilul și curățați rezervorul. Umpleți rezervorul cu combustibil curat, proaspăt
	Gaura de aerisire din capacul rezervorului este astupată	Curățați sau înlocuiți capacul rezervorului
	Filtrul de aer este înfundat	Curățați filtrul de aer
Motorul funcționează haotic	Bujia este defectă	Instalați o bujie nouă, cu o distanță corectă între electrozi
	Distanța dintre electrozi este incorectă	Setați distanța corespunzătoare dintre electrozi – vedeți cap. Specificații
	Filtrul de aer este înfundat	Curățați filtrul de aer
Motorul merge greu la ralanti	Elementul de filtrare a aerului este blocat.	Curățați elementul de filtrare a aerului.
	Fantele de aer din motor sunt blocate	Curățați reziduurile din fante
	Nervurile de răcire și canalele de aer de sub carcasa ventilatorului de la motor sunt blocate.	Îndepărtați reziduurile din nervurile de răcire și din canalele de aer.
Motorul dă rateuri la viteze mai mari	Distanța dintre electrozii bujiei este prea mică	Setați distanța corectă dintre electrozi – vedeți Specificațiile
Motorul se supraîncălzește	Fluxul de aer rece este înfundat	Îndepărtați orice reziduuri din fantele din carcasă, carcasa ventilatorului, toate pasajele pentru aer
	Bujie necorespunzătoare	Instalați o bujie originală
Mașina de tuns iarba vibrează anormal	Ansamblul de tăiere este slăbit	Strângeți lama
	Ansamblul de tăiere este dezechilibrat	Echilibrați lama

Atenție! Defecțiunile care nu pot fi reparate cu ajutorul acestui tabel pot fi rezolvate într-un service autorizat.

INFORMAȚII TEHNICE ȘI PENTRU CONSUMATOR

LOCALIZAREA SERIEI

Înregistrați seria motorului (imag. 42A) în spațiul de mai jos. Veți avea nevoie de această informație când comandați piese și pentru documentele tehnice sau garanție.

Seria motorului: _____

SERVICE ȘI PIESE DE SCHIMB

- Asigurați-vă că reparațiile sunt făcute de un personal de calificat, folosind doar piese de schimb identice. Acest lucru va asigura siguranța în timpul utilizării mașinii.
- Dacă aveți nevoie de consiliere tehnică, reparații, piese de schimb originale, contactați cel mai apropiat service WERCO autorizat. Pentru informații cu privire la locații de service, vizitați **www.hecht.cz**.
- La comandarea pieselor de schimb, vă rugăm să menționați numărul piesei; acesta poate fi găsit pe **www.hecht.cz**

DEBARASARE

- Debarasați produsul, accesoriile și ambalajele, conform cerințelor de protecție a mediului la centrul de reciclare.
- Aceasta mașină nu face parte din categoria deșeurilor menajere. Salvați mediul înconjurător și duceți acest produs la punctele de colectare recunoscute, unde va fi recepționat gratuit. Pentru mai multe informații vă rugăm să contactați autoritățile locale sau cel mai apropiat punct de colectare. Depozitarea necorespunzătoare poate fi pedepsită conform reglementărilor naționale.
- Benzina și uleiul sunt de asemenea deșeuri periculoase. De aceea, debarasați-le în mod corespunzător. Acestea nu fac parte din categoria deșeurilor menajere. În ceea ce privește aruncarea uleiului și combustibilului, contactați autoritățile locale, centrul de service sau distribuitorul dumneavoastră.
- Bateria conține substanțe toxice. Materialele toxice trebuie debarasate într-un anumit fel, pentru a preveni contaminarea mediului. Duceți bateriile uzate la un centrul de reciclare. Nu debarasați bateriile împreună cu resturile menajere, nu le aruncați în foc sau apă.

GARANȚIA PRODUSULUI

- Pentru acest produs, oferim o garanție legală, o responsabilitate pentru defecte, timp de 24 de luni de la data achiziției.
- Pentru uz industrial, comercial și altele decât utilizarea în regim personal, perioada de garanție a calității se reduce la 6 luni de la data achiziției, pentru motoarele Briggs&Stratton este valabilă o garanție legală de 90 de zile de la data achiziției.
- Toate produsele sunt proiectate pentru uz casnic, dacă nu există o altă informație în manualul de instrucțiuni sau în descrierea de funcționare. Atunci când se utilizează alt mod sau în contradicție cu manualul de instrucțiuni, cererea nu este recunoscută ca fiind legitimă.
- Selectarea necorespunzătoare a anumitor produse și faptul că produsul nu îndeplinește cerințele dumneavoastră, nu poate fi un motiv pentru plângere. Cumpărătorul trebuie să fie familiarizat cu proprietățile produsului.
- Cumpărătorul are dreptul de a solicita vânzătorului să verifice funcționalitatea produsului și să îl familiarizeze cu funcționarea sa.
- O condiție prealabilă primirii cererilor de garanție este că orientările pentru funcționare, service, curățenie, depozitare și întreținere au fost urmate.
- Deteriorările cauzate de uzura fizică și rupere, supraîncărcare, utilizarea incorectă sau intervenții în afara unui service autorizat în perioada de garanție, sunt excluse de la garanție.

- Garanția nu acoperă uzura cauzată de utilizarea obișnuită și componente denumite consumabile comune (de exemplu: tarifele de service, filtre, lame, cureaua trapezoidală și curelele dințate, lanțuri, piese de carbon, garnituri, bujii).
- Din garanție sunt excluse uzura produsului sau a unor piese cauzată de utilizarea normală a produsului sau a unor piese ale produsului (de exemplu, baterie slabă sau o capacitate redusă a acesteia, după o perioadă de viață de obicei de 6 luni) și în alte piese supuse uzurii naturale.
- Pentru piesele vândute la un preț mai mic, garanția nu acoperă defectele pentru care a fost negociat prețul mai mic.
- Daunele cauzate de defecte ale materialelor sau de o eroare a producătorului vor fi remediate gratuit printr-o livrare - înlocuire sau reparație. Se consideră că mașina revine în centrul nostru de service în întregime și cu dovada cumpărării.
- Instrumentele de curățare, întreținere, inspecție și de aliniere nu fac parte din actul de garanție și sunt servicii plătite.
- Reparațiile care nu fac obiectul garanției, se pot face în centrul nostru de service, contra cost. Centrul nostru de service va fi bucuros să vă elaboreze un buget al costurilor.
- Vom lua în considerare numai dispozitivele care au fost livrate curate, complete, cu condiția ca acestea să fie ambalate corespunzător și să se facă plata. Dispozitivele trimise ca bunuri neplătite, ca bunuri voluminoase, cu transport special, nu vor fi acceptate.
- În caz de cerere de garanție justificată, vă rugăm să contactați centrul nostru de service. Acolo veți primi informații suplimentare cu privire la prelucrarea cererilor.
- Informații despre locațiile de servicii se găsesc la **www.hecht.cz**
- Vă debarasăm gratuit de vechile dumneavoastră produse electrice.

GARANȚIA MOTORULUI

UZURĂ NORMALĂ:

În mod asemănător tuturor dispozitivelor mecanice, motoarele au nevoie de service periodic și înlocuirea pieselor de schimb, pentru a funcționa corect. Garanția nu are legătură cu astfel de reparații, atunci când durata de viață a pieselor motorului a fost epuizată după o funcționare obișnuită.

ÎNTREȚINERE INCORECTĂ:

Durata de viață a motorului depinde de condițiile în care este folosit și de îngrijirea care îi este dată. Garanția nu vizează deteriorarea cauzată de praf, murdărie, nisip sau alte materiale abrazive care au pătruns în motor ca urmare a întreținerii incorecte. Această garanție se referă numai la materiale și defecte de producție. Prin urmare, nu cereți să primiți banii înapoi sau să fie înlocuite echipamente în care motorul poate fi montat. Garanția nu include nici reparații cauzate de:

- Folosirea altor piese de schimb decât cele originale.
- Elemente de control sau dispozitive care fac pornirea dificilă, determină reducerea producției de energie și reduce durata de viață (contactați producătorul dispozitivului).
- Carburatoare slăbite, țevi de combustibil înfundate, supape închise sau alte defecte cauzate de utilizarea de combustibil murdar sau vechi. Utilizați doar benzină fără plumb în stare proaspătă și **stabilizator de combustibil**.
- Piese care sunt tocite sau rupte datorită funcționării cu un nivel de ulei insuficient, folosind ulei murdar sau ulei cu specificații incorecte. Folosiți uleiul recomandat de producător.
- Reparare sau reglare de componente conectate sau de asamblu, de exemplu, cuplaje de viteze, control de la distanță și altele, nu cele originale.
- Deteriorarea sau uzura pieselor cauzate de particulele de praf care au pătruns în motor din cauza unor lucrări de întreținere incorecte sau asamblarea filtrului de aer sau utilizarea unui curățător sau aspirator care nu este original.
- Piese care au fost avariate din cauza depășirii vitezei sau supraîncălzirii provocat de infundarea sau blocarea țevilor de răcire sau spațiului volant cu iarbă, așchii sau murdărie sau daune cauzate de funcționarea motorului în spațiu închis.
- Deteriorarea motorului sau a pieselor acestuia de la vibrații anormală cauzate de slăbirea ansamblului motorului, lame de cosit slăbite sau volante dezechilibrate, fixarea incorectă a dispozitivului la arborele motorului, depășirea vitezei sau o altă utilizare incorectă.
- Îndoirea sau ruperea arborelui cotit după lovirea unui obiect rigid sau supraîntinderea curelei trapezoidale.

Motor sau piese ale acestuia deteriorate, de exemplu camera de ardere, supape, garnituri de supape, supapa de conducere sau arderea bobinei de pornire ca urmare a folosirii de combustibil necorespunzător - de exemplu gaz lichid, gaze naturale, benzină incorectă etc.

PIESE DE SCHIMB

Extrageți din lista de piese de schimb. Numerele pieselor pot suferi modificări fără o notificare în prealabil. Lista completă și actualizată a pieselor de schimb poate fi găsită pe www.hecht.cz

RO	Numărul piesei
HECHT 5543 SXE	
Lamă de tăiere	Nuz HECHT 5543 SXE 2017
Filtru de aer	Filtr HECHT 5543 SXE 2017*
Bujie	Svicka HECHT 5543 SXE 2017
Baterie	Hecht 005484
Încărcător	Hecht 000548
*Vă rugăm să menționați tipul motorului și numărul de serie când comandați piese de schimb.	

DECLARAȚIA DE CONFORMITATE

RO	EN	SK	PL
Noi, producătorul și deținătorul documentelor pentru eliberarea acestei "Declarații de conformitate":			
HECHT MOTORS s r.o., Za mlynem 25/1562, 147 00 Praha 4, Czech Republic, ICO 61461661			
Declarăm pe propria răspundere			
Produsul			
Masina de tuns iarba pe benzină			
Denumire comercială și tip			
HECHT 5543 SXE			
Model			
DYM162606			
Procedura utilizată pentru evaluarea conformității:			
În conformitate cu Directiva 2000/14/EC, anexa VI. modificată prin 2005/88/EC			
Această declarație a fost emisă pe baza certificatului și a protocoalelor de măsurare ale:			
VCA Headquarters, United Kingdom TUV SUD Certification and Testing (China) Co., Ltd. Shanghai Branch, P.R.C.; TUV SUD Product Service GmbH, Germany; TUV SUD Industrie Service GmbH, Germany			
Această declarație de conformitate este emisă în conformitate cu Directivele UE:			
2014/30/EU, 2006/42/EC, 2000/14/EC & 2005/88/EC, 97/68/EC & 2010/26/EU			
Tip motor			
DYM1P70FE			
Număr de validare			
e11*97/68SA*2010/26*2908*00			
Următoarele norme armonizate sunt utilizate			

pentru garanție conformității, împreună cu normele și reglementările naționale			
EN ISO 5395-1; EN ISO 5395-2; EN ISO 3744; ISO 14982; ISO 11094			
Nivelul de putere acustică garantat			
L_{WA} = 98 dB (A)			
Nivelul de putere acustică măsurat			
L_{WA} = 96,4 dB (A); K = 1,80 dB (A)			
Numărul protocolului de măsurare a zgomotului care să demonstreze respectarea cerințelor Directivei 2005/88/EC:			
70.403.15.035.26			
<p>Confirmăm prin prezenta că:</p> <ul style="list-style-type: none"> - acest produs, definit de datele menționate, este în conformitate cu cerințele de bază menționate în reglementările guvernamentale și cerințele tehnice și este sigur pentru o utilizare normală, stabilită de producător - Au fost luate măsuri pentru a asigura conformitatea tuturor produselor introduse pe piață cu documentația tehnică și cerințele reglementărilor tehnice 			
În Praga, la data de			
28.12.2016			
Nume			
Rudolf Runštuk			
Titlu: Director executiv			

CONFIRMAREA FAMILIARIZĂRII CU UTILIZAREA PRODUSULUI

RO	CS	SK	PL
Denumirea produsului *			
Model *			
Data cumpărării *			
Nr. de serie al produsului *			
Data de fabricație a bateriei*			
Cumpărător (nume, numele companiei), adresă *			
Confirm că am primit produsul complet funcțional împreună cu instrucțiuni și dovada de cumpărare de la un dealer oficial autorizat HECHT MOTORS și accept termenii acestei garanții.			
*A se completa de către vânzător			
Semnătura cumpărătorului/		Ștampila și semnătura/	
SERVICE CENTRAL/ CENTRÁLNÍ SERVIS / CENTRÁLNY SERVIS / SERWIS CENTRALNY HECHT MOTORS s.r.o., U Mototechny 131, 251 62 Tehovec, Tel: +420 323 601 347, Fax: +420 323 661 348, www.hecht.cz, servis@hecht.cz HECHT SK, spol. s r.o., Letisková 20, 971 01 Prievidza, Tel: +421 46 542 03 20, Fax: +421 46 542 72 07, www.hecht.sk, reklamacie@hecht.sk HECHT Polska sp. z o.o., ul. Mickiewicza 54, 66-450 Bogdaniec, Tel: 48 957 117 140, Fax: 48 957 117 141, www.hechtpolska.pl, info@hechtpolska.pl HECHT HUNGARY Kft., II. Rákoczi Ferenc út 323, 1214 Budapest, www.hecht.hu			