

Instrucțiuni de utilizare pentru ATV TIP – I, CATEGORIA T

HECHT 54125

BLACK / ORANGE / WHITE

























Înainte de prima utilizare, vă rugăm să citiți cu atenție manualul utilizatorului!

FELICITĂRI PENTRU ACHIZIȚIONAREA PRODUSULUI MARCA HECHT. Acest manual conține informații importante despre siguranță, instalare, utilizare, întreținere, depozitare și depanare. Păstrați instrucțiunile într-un loc sigur pentru a putea găsi informațiile pe viitor sau pentru fi utile altor utilizatori. Având în vedere dezvoltarea tehnologică constantă și adaptarea la cele mai noi standarde de exigență ale UE, pot apărea unele diferențe în acest manual, fără o notificare prealabilă. Fotografiiile sunt doar în scop ilustrativ și este posibil să nu se potrivească exact cu produsul în sine. Nu este posibil să se exercite orice acțiune în justiție legată de manualul de utilizare. Pentru orice nelămurire, contactați importatorul sau distribuitorul.

SIMBOLURI DE SIGURANȚĂ.....
SPECIFICAȚII
PIESE DE SCHIMB.....
DESCRIEREA PRODUSULUI
GHID DE ILUSTRĂȚII.....
MANUAL DE UTILIZARE.....
CONFIRMAREA FAMILIARIZĂRII CU UTILIZAREA PRODUSULUI.....
DECLARAȚIA DE CONFORMITATE.....
DECLARAȚIA DE CONFORMITATE.....
DECLARAȚIA DE CONFORMITATE.....

SIMBOLURI DE SIGURANȚĂ

	Produsul dvs. trebuie folosit cu atenție. În acest sens, au fost amplasate etichete pe produs, pentru a vă reaminti în imagini principalele precauții ce trebuie luate în timpul utilizării. Semnificația lor este explicată mai jos.
	Aceste etichete sunt considerate o parte a produsului și nu pot fi îndepărtate sub nicio formă de pe produs. ATENȚIE: Păstrați simbolurile de siguranță clare și vizibile pe produs. Înlocuiți simbolurile dacă lipsesc sau sunt ilizibile.
	Înțelegerea corespunzătoare a acestor simboluri vă va permite să folosiți produsul mai bine și mai sigur. Vă rugăm să le citiți și să le rețineți semnificația.
	Următoarele simboluri de avertizare vă reamintesc măsurile de precauție ce trebuie respectate când utilizați produsul.
	Citiți cu atenție manualul de operare și instrucțiunile înainte de a porni motorul.
	Nu folosiți produsul în ploaie sau nu îl lăsați în aer liber când plouă.
	Nu utilizați ATV-ul dacă sunteți sub influența alcoolului, a unei medicații sau a drogurilor.
	ATV-ul nu a fost conceput pentru a fi utilizat în trafic sau pe drumuri publice.
	ATV-ul are doar un singur loc; nu transportați un pasager.
	Folosiți echipament de siguranță.
	A se utiliza de către persoane cu vârsta peste 16 ani.
	Atenție! Tensiune periculoasă!
	Atenție! Risc de accidentare din cauza lichidelor sub presiune.
	Atenție! Risc de recul.
	Combustibilul este foarte inflamabil, înainte de a alimenta vă rugăm să lăsați motorul să se răcească timp de aprox. 15 minute.
	Risc de arsuri. Păstrați distanța de siguranță față de piesele fierbinți ale produsului.
	Verificați joja de ulei înainte de utilizare. Alimentați dacă este necesar.

	Atenție! Nu utilizați produsul într-un mediu închis sau slab aerisit. Există riscul de a respira gaze toxice.
	Sarcina utilă a vehiculului
 	Presiunea în pneuri
	Greutate
	Produsul se conformează standardelor UE în vigoare.
	Produsele electrice nu fac parte din categoria deșeurilor menajere.
	Numărul articolului de identificare

SPECIFICAȚII

Motor	125 cm³, 4 timpi, răcire cu aer
Număr de viteze la deplasarea înainte	3
Număr de viteze la deplasarea în mașalier	1
Ambreiaj – automat	✓
Puterea maximă a motorului	5,6 kW / 7,6 CP
Raportul de compresie al motorului	9,3:1
Pornire electrică	✓
Frână spate -	✓
Frână față -	✓
Întinzător de lanț	✓
Ulei pentru lubrifiere	SAE 10W-40
Bateria	12 V / 5 Ah
Capacitatea rezervorului de combustibil	4 l
Tipul de combustibil – benzină fără plumb	✓
Greutatea de încărcare maximă	80 kg
Greutatea vehiculului – fără ulei și combustibil	105 kg
Dimensiuni	142 x 96 x 97 cm
Înălțimea scaunului	72 cm
Viteza maximă	45 km/h
Dimensiuni pneuri – față/spate	19x7-8 / 18x9,5-8
Presiunea în pneuri	10 ± 0,5 PSI (69 ± 3,5 kPa)
Distanța dintre electrozii bujiei	0,6 – 0,7 mm
Specificațiile pot suferi modificări fără o înștiințare în prealabil.	

PIESE DE SCHIMB

Extras din lista de piese de schimb. Numerele pieselor pot fi schimbate fără o notificare în prealabil.
Lista completă și actualizată a pieselor de schimb poate fi găsită pe www.hecht.cz

DESCRIEREA PRODUSULUI



A.	Scaun
B.	Ghidon
C.	Lumină față
D.	Roată față
E.	Motor
F.	Roțile din spate
G.	Steag

GHID DE ILUSTRĂȚII

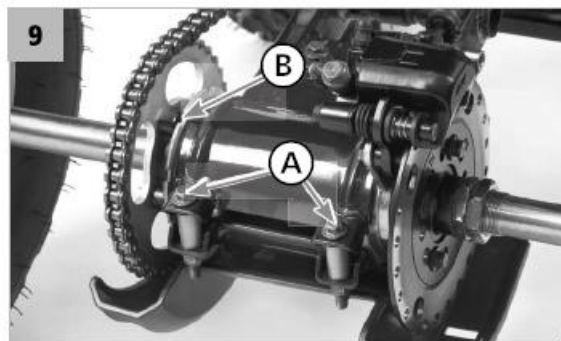
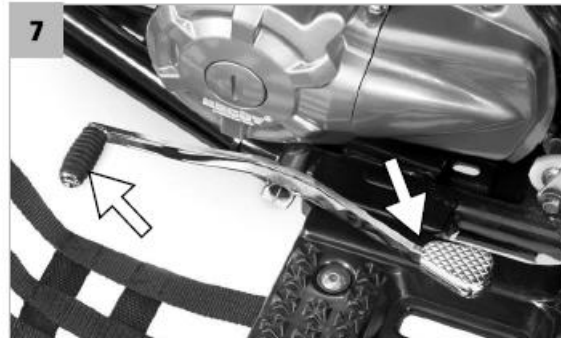
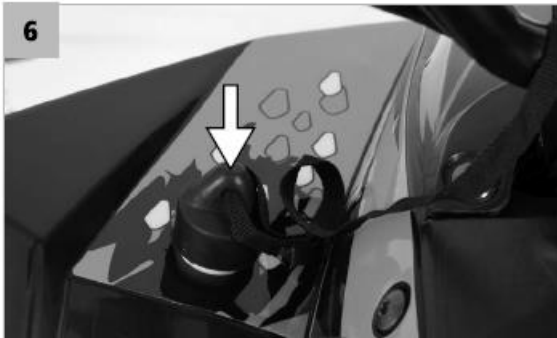
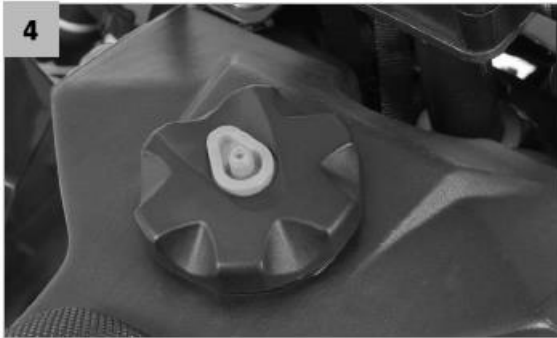
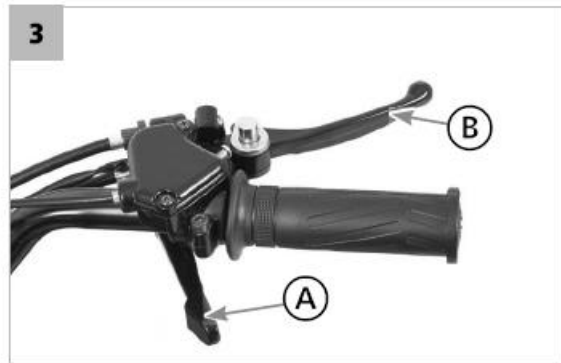
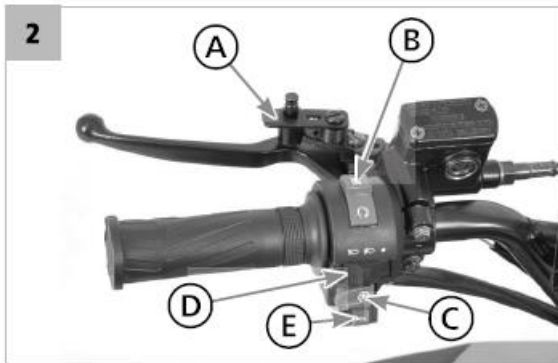

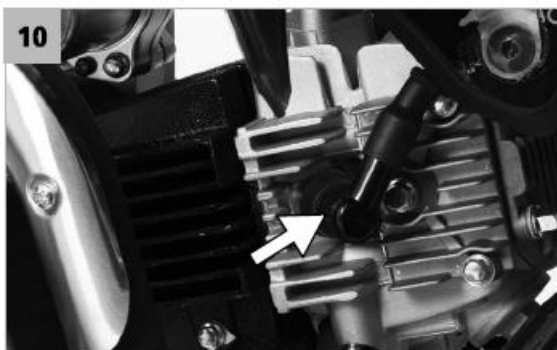

MANUAL DE UTILIZARE

CONȚINUT

SIMBOLURI DE SIGURANȚĂ

SPECIFICAȚII

PIESE DE SCHIMB

DESCRIEREA PRODUSULUI

GHID DE ILUSTRĂȚII

CONDIȚII DE UTILIZARE

UNDE ȘI CUM SĂ UTILIZAȚI PRODUSUL

PREGĂTIREA

INSTRUCȚIUNI DE SIGURANȚĂ

UTILIZATORUL

ÎMBRĂCĂMINTEA CORESPUNZĂTOARE, ECHIPAMENTUL DE PROTECȚIE ȘI ALTE ECHIPAMENTE

PREGĂTIRE

UTILIZAREA DE PRODUSE PE BENZINĂ

PREGĂTIREA MOTORULUI

ECHIPAMENTUL DE PROTECȚIE

BATERIA

MĂSURI DE PREVENIRE ȘI PRIMUL AJUTOR

RISCURI REZIDUALE

INFORMAȚII PRINCIPALE

ACCESORII

CONTROALE

RODAJUL

VERIFICĂRI ÎNAINTE DE UTILIZARE

ÎNAINTE DE A PORNII MOTORUL

COMBUSTIBILUL

ALIMENTAREA

ULEIUL DE MOTOR

VERIFICAREA NIVELULUI DE ULEI ȘI COMPLETAREA

UTILIZAREA LA ALTITUDINI MARI

UTILIZAREA / TEHNICI DE UTILIZARE

FRÂNAREA

VIRAREA

DERAPARE / ALUNECARE

UTILIZAREA OFF-ROAD

UTILIZAREA PRIN APĂ

OPRIREA MOTORULUI

ÎNGRIJIRE ȘI ÎNTREȚINERE

PLANUL DE ÎNTREȚINERE

FILTRUL DE AER

FRÂNELE

AJUSTAREA FRÂNEI

PNEURILE

LANȚUL

BUJIA

TOBA DE EȘAPAMENT

SCHIMBUL DE ULEI

SISTEMUL DE ALIMENTARE

CURĂȚAREA

DEPOZITAREA

DEPOZITAREA ÎN AFARA SEZONULUI

SCOATEREA DIN DEPOZITARE

DEPOZITAREA COMBUSTIBILULUI

DEPANARE

ÎN SITUAȚIA UNEI DEFECȚIUNI

TRANSPORT

INFORMAȚII TEHNICE ȘI CU PRIVIRE LA CONSUMATOR

SERVICE ȘI PIESE DE SCHIMB

DEBARASARE

GARANȚIA PRODUSULUI

FIȘA DE EVALUARE

CONFIRMAREA FAMILIARIZĂRII CU UTILIZAREA PRODUSULUI

DECLARAȚIA DE CONFORMITATE

DECLARAȚIA DE CONFORMITATE

DECLARAȚIA DE CONFORMITATE

Acordați o atenție deosebită instrucțiunilor evidențiate mai jos:



AVERTIZARE! Acest cuvânt de avertizare indică o situație ce se poate dovedi periculoasă și avea ca rezultat moartea sau o accidentare serioasă, dacă nu este respectat.



ATENȚIE: Un cuvânt de avertizare. Dacă nu se respectă instrucțiunile, vă avertizăm cu privire la un posibil pericol de lezionare minoră și/sau deteriorarea produsului și a proprietății.



Mesaj important.



Notă: Furnizează informații utile.

CONDIȚII DE UTILIZARE

ATV TIP I CATEGORIA T (MODEL TRANSIENT)

Pentru uz recreativ, de către un utilizator în vârstă de 14 ani sau mai mult, sub supravegherea unui adult sau a unui utilizator în vârstă de 16 ani sau mai mult.

ATENȚIE! Înainte de utilizare, CITIȚI MAI ÎNTÂI INSTRUCȚIUNILE DE UTILIZARE! Acordați o atenție specială instrucțiunilor de siguranță.

ATENȚIE! NERESPECTAREA INSTRUCȚIUNILOR ȘI A MĂSURILOR DE SIGURANȚĂ POATE AVEA CA REZULTAT DETERIORAREA PRODUSULUI SAU LEZIUNI GRAVE, CHIAI RĂNI MORTALE.

ATENȚIE! Produsul nu trebuie utilizat de o persoană care:

- Nu este suficient de competentă intelectual
- Nu pot utiliza în întregime produsul
- Nu înțelege manualul de instrucțiuni
- **Are vârsta mai puțin de 14/16 ani (vedeți instrucțiunile de mai jos)**

ATENȚIE! Când utilizați acest produs, trebuie să respectați toate standardele legale și legile naționale și locale. Acestea pot să fie diferite în funcție de țară sau regiune și chiar comună sau sat.

Dacă observați daune de transport sau în timpul despachetării, anunțați imediat furnizorul. **NU UTILIZAȚI PRODUSUL!**

TERMENI ȘI CONDIȚII DE UTILIZARE SPECIFICI

Acest produs este conceput exclusiv:

- **Pentru uz recreativ, de către un utilizator în vârstă de 14 ani sau mai mult, sub supravegherea unui adult sau a unui utilizator în vârstă de 16 ani sau mai mult.**
- Pentru a transporta persoane în exterior și în condiții specificate în acest manual.
- **Pentru a fi utilizat exclusiv în AFARA drumurilor publice.**
- Pentru a fi utilizat în conformitate cu descrierile și instrucțiunile de siguranță din acest manual.

Orice altă utilizare nu este în conformitate scopului prevăzut.

O utilizare necorespunzătoare nu va fi acoperită de garanție, iar producătorul nu-și asumă responsabilitatea pentru daunele care rezultă din acestea.

Modificările neautorizate vor anula răspunderea producătorului pentru daunele care pot rezulta din acestea.

Nu suprasolicitați produsul! Utilizați produsul doar la puterea pentru care a fost conceput.

Vă rugăm să rețineți că produsele noastre nu au fost concepute pentru a fi utilizate în scop comercial sau industrial. Nu ne asumăm răspunderea pentru un produs utilizat în aceste condiții sau altele asemănătoare.

ATENȚIE! Utilizatorul este responsabil pentru toate daunele cauzate terților și proprietății acestora. În nici o situație, producătorul nu acceptă ca utilizatorii să ignore condițiile permise pentru utilizarea produsului.

Nu utilizați produsul în apropierea altor persoane, mai ales a copiilor sau a animalelor de companie.

ATENȚIE! Păstrați aceste instrucțiuni și utilizați-le ori de câte ori aveți nevoie de informații suplimentare. Dacă nu înțelegeți unele dintre aceste instrucțiuni, contactați dealerul dvs. Dacă produsul este împrumutat unei alte persoane, trebuie să includeți și acest manual de instrucțiuni.

NU DEPĂȘIȚI limita de greutate menționată la cap. Specificații!
Vă rugăm să rețineți că greutatea individuale se adaugă.

ATENȚIE! NU TRANSPORTAȚI PASAGERI. ATV-UL ESTE DOTAT CU UN SIGUR LOC.

UNDE ȘI CUM SĂ UTILIZAȚI PRODUSUL

ATENȚIE! NU UTILIZAȚI NICIODATĂ PRODUSUL ÎN TRAFIC.

- Nu riscați deteriorarea suprafețelor cum ar fi un covor sau o podea, utilizând produsul în interior. Produsul nu trebuie utilizat la interior.
- Nu utilizați niciodată produsul în apropierea treptelor sau a piscinelor.
- Suprafețele umede, alunecoase, neregulate sau dure pot crește riscul producerii unui accident. Nu utilizați produsul prin bălți, noroi, apă, apă sau gheață.
- Evitați viteza excesivă atunci când utilizați produsul în pantă, la vale.
- Evitați riscul de răsturnare și nu utilizați produsul în locuri unde unghiul de înclinare a terenului este mai mare de 15°.
- Nu tractați produsul cu un alt vehicul.
- Nu tractați accesorii în spatele vehiculului, care nu sunt recomandate de producător.

LOCUL DE UTILIZARE

ATENȚIE! Nu utilizați NICIODATĂ produsul pe drumuri publice!

Produsul este conceput pentru a fi utilizat exclusiv pe suprafețe uscate, dure, care nu generează prag și nu sunt alunecoase.

- Nu utilizați produsul într-un mediu potențial exploziv, de exemplu în prezența unor lichide inflamabile, gaze sau praf. Produsul generează scântei care pot aprinde praful sau gazele.
- Respectați reglementările naționale/locale cu privire la orele de utilizare și restricțiile cu privire la vârstă (sau contactați autoritățile locale).

PREGĂTIRE

ATENȚIE! Toți utilizatorii trebuie să fie instruiți cu privire la utilizarea și setarea produsului și în mod deosebit familiarizați cu activitățile interzise. O pregătire practică pentru abilitățile fiecărui utilizator va fi realizată parcurgând sarcinile individuale din Fișa de Evaluare. Este foarte important să aveți toate cunoștințele cu privire la acest produs, precum și modul de a-l controla în mod perfect.

Notă: Nu încercați să parcurgeți toate însărcinările într-un timp scurt, ci să continuați graduale la următoarea însărcinare, până când ați realizat perfect însărcinările anterioare.

ATENȚIE! Adolescenții care îndeplinesc cerințele de vârstă trebuie să finalizeze cursul de pregătire și să le fie evaluate competențele în mod responsabil. Este imperativ necesar ca adolescenții să înțeleagă și să respecte instrucțiunile și avertizările din manualul de instrucțiuni.

- Produsul nu este conceput pentru a fi utilizat de acele persoane cu capacități fizice, senzoriale sau mentale reduse, lipsite de experiență și cunoștințe - decât dacă aceștia sunt supravegheați de o persoană responsabilă pentru siguranța lor sau dacă persoana respectivă a învățat să utilizeze produsul. Produsul nu a fost conceput pentru a fi utilizat de copii și persoane cu o mobilitate redusă și cu o condiție fizică slabă. Le recomandăm femeilor însărcinate să contacteze un doctor înainte de a utiliza acest produs.
- **Persoanele cu vârsta peste 14 ani și sub 16 ani trebuie să fie întotdeauna supravegheate de un adult**, mai ales în locuri și pe teren unde condițiile pot crea o instabilitate.

INSTRUCȚIUNI DE SIGURANȚĂ

- Acordați atenție la ceea ce faceți, concentrați-vă și gândiți sensibil, nu lucrați cu produsul dacă sunteți obosiți, sub influența alcoolului, a drogurilor sau a unei medicații.

ATENȚIE! ATV-UL NU ESTE O JUCĂRIE!

Utilizarea ATV-ului pot fi periculoasă. De aceea, folosiți-vă bunul simț. Orice UTILIZARE este întotdeauna PE PROPRIA RĂSPUNDERE. Producătorul nu este responsabil de nici o leziune cauzată de o utilizare necorespunzătoare sau iresponsabilă.

Întrucât orice accident poate avea ca rezultat o leziune serioasă sau chiar moartea, în acest manual nu vom repeta avertizările ori de câte ori poate apărea o situație periculoasă.

ATENȚIE! Un ATV nu trebuie utilizat pe întuneric sau în condiții de vizibilitate redusă fără a activa luminile frontale.

- Nu activați comutatorul principal (cheia) până nu ați ajuns cu produsul în exterior într-un loc sigur, potrivit pentru utilizarea ATV-ului.
- Nu intrați niciodată cu produsul în apă (pentru mai multe detalii, consultați cap. Utilizare / Tehnici de Utilizare / Utilizarea în apă). Componentele de putere și de propulsie pot fi deteriorate de apă sau pot să genereze alte pericole din cauza umezelii.

UTILIZATORUL

ATENȚIE! Aveți grijă să nu vă depășiți abilitățile fizice. Utilizarea produsului peste limitele dvs., crește riscul de provocare a unei leziuni sau deteriorări.

- Țineți-vă picioarele pe praguri.
- Țineți-vă ambele mâini pe ghidon în timpul utilizării.
- Păstrați-vă degetele sau alte părți ale corpului la o distanță sigură de lanțul de acționare, angrenaje, roți sau alte piese mobile.
- Nu utilizați căști sau telefoane mobile în timpul utilizării.
- Nu atingeți frâna sau motorul în timpul utilizării deoarece acestea pot fi foarte fierbinți.

ÎMBRĂCĂMINTEA CORESPUNZĂTOARE, ECHIPAMENTUL DE PROTECȚIE ȘI ALT ECHIPAMENT

ATENȚIE! Primul pas în vederea unei utilizări în siguranță este folosirea unui echipament de protecție.

AVERTIZARE! UTILIZATORUL TREBUIE SĂ UTILIZEZE URMĂTORUL ECHIPAMENT DE PROTECȚIE:

- Purtați întotdeauna o cască recomandată, cu ecran de protecție, pentru a vă proteja fața de praf și picuri de ploaie.
- Purtați o geacă, încălțăminte, mănuși, etc. corespunzătoare, pentru a avea o protecție mai bună, reducând nivelul de lezionare în caz de accidente.
- Nu purtați niciodată haine largi; în caz contrar, acestea se pot prinde la mânerile de control sau la roți și cauza o leziune sau un accident.
- Purtați întotdeauna îmbrăcăminte de protecție care să vă acopere picioarele, gleznele și laba piciorului.

PREGĂTIREA

- Examinați produsul și asigurați-vă că este într-o stare bună, verificați toate șuruburile, piulițele și alte elemente de fixare, asigurați-vă că sunt montate bine iar apărătoarea este la locul ei. Înlocuiți etichetele când devin ilizibile.
- Păstrați toate apărătorile și deflectoarele la locul lor și într-o stare bună.
- Îndepărtați reziduurile acumulate din zona tobei de eșapament și a cilindrului. Verificați toba de eșapament dacă prezintă crăpături, rugină sau alte daune.
- Verificați produsul înainte de fiecare utilizare pentru a stabili dacă piesele sunt uzate sau deteriorate. Înlocuiți piesele uzate sau deteriorate.
- Nu lucrați cu un produs deteriorat, incomplet, sau ajustat fără consimțământul producătorului. Nu utilizați niciodată produsul cu un echipament de protecție defect. Înainte de utilizare, verificați în ce stare e produsul, mai ales conexiunile de energie, comutatoarele și carcasa de protecție.

UTILIZAREA DE PRODUSE PE BENZINĂ

- Când lucrați cu un produs pe benzină, nu utilizați niciodată forță brută. Acest produs, care a fost conceput pentru a cosi iarba, funcționează mai bine și mai sigur în acest scop, de aceea trebuie să utilizați întotdeauna produsul corespunzător pentru o anumită sarcină.
- Performanțele unui motor pe benzină montat pe un anumit produs, poate să nu dezvolte puterea brută nominală. Acest lucru este cauzat de mai mulți factori, de exemplu componente uzate (evacuare, încărcare, răcire, carburator, pompă de combustibil, etc), limitări în aplicare, condițiile de funcționare ambientale (temperatură, umiditate, altitudine) și diferențele de la un motor la altul.

UTILIZAREA MOTORULUI

ATENȚIE! În timpul funcționării, motorul emană monoxid de carbon. Acesta este un gaz incolor, inodor, otrăvitor. Inhalarea de monoxid de carbon poate provoca greață, leșin, probleme reproductive și chiar moartea.

ATENȚIE! Orice motor generează căldură în timpul funcționării. Unele piese ale motorului și amortizorul pot deveni foarte fierbinți în timpul utilizării. Dacă sunt atinse, pot cauza arsuri grave. Dacă se află în apropierea unor materiale inflamabile, de ex. frunze, iarbă, tufe, etc. se pot aprinde.

- Nu porniți motorul într-un spațiu închis, unde se poate acumula monoxid de carbon.
- Nu înclinați produsul pentru a evita răsturnarea acestuia și scurgerea de benzină și ulei.
- Opriți motorul înainte de a pleca de lângă produs sau când alimentați.

ATENȚIE! Acordați atenție la instrucțiunile de siguranță și avertizările de la capitolul COMBUSTIBIL.

ECHIPAMENTUL DE PROTECȚIE

Purtați întotdeauna o cască de siguranță, ochelari, mănuși, cotiere și genunchiere, încălțăminte solidă și îmbrăcăminte care să vă permită o utilizare în siguranță, care să vă acopere întregul corp.

INSTRUCȚIUNI DE SIGURANȚĂ IMPORTANTE PENTRU BATERIE

- Bateria este o sursă chimică de energie electrică, inclusiv compuși chimici care pot cauza leziuni sau probleme de sănătate, daune de proprietate sau deteriorarea mediului. De aceea, trebuie manipulate cu foarte multă atenție.
- Într-o stare de inerție, bateria este capabilă să furnizeze energie electrică în orice moment, chiar și în condiții nefavorabile! Atenție, chiar și o baterie încărcată parțial poate cauza un scurtcircuit și astfel deteriorarea acesteia. În cel mai rău caz, poate cauza o explozie sau un incendiu. De aceea, bateriile trebuie întotdeauna manipulate în așa fel încât să evitați producerea unui scurtcircuit! (de exemplu agrafe de hârtie, monede, chei, unghii, șuruburi sau alte obiecte mici de metal). Același lucru este valabil și în timpul depozitării.
- Utilizați doar baterii recomandate de producătorul echipamentului.
- Bateria nu trebuie depozitată sau utilizată în apropierea unei flăcări deschise. Nu aruncați NICIODATĂ bateria în foc!
- Bateriile uzate nu aparțin deșeurilor menajere.

ATENȚIE! În situația unei defecțiuni mecanice la carcasa bateriei, evitați contactul cu chimicalele ce pot ieși din aceasta. **EXISTĂ RISCUL DE ARSURI!** Dacă ați intrat în contact cu chimicale, spălați imediat cu apă curată zona afectată. Dacă a existat un contact mai îndelungat, în caz de arsuri, sau substanțele v-au afectat ochii, apelați la un medic în cel mai scurt timp posibil.

MĂSURI DE PREVENIRE ȘI PRIMUL AJUTOR

Notă: *Vă recomandăm să aveți la dvs:*

- Un extingcător corespunzător (spumă, zăpadă, pudră, halotron).
- Trusă de prim ajutor complet echipată, la îndemâna utilizatorului sau a persoanei care îl însoțește.
- Telefon mobil sau un alt produs pentru apelarea rapidă a unui serviciu de urgență
- **O persoană însoțitoare familiarizată cu principiile de prim ajutor. Persoana care vă însoțește trebuie să păstreze distanța de siguranță față de zona de lucru, dar trebuie să vă poată vedea în orice moment.**

ATENȚIE! În caz de leziuni, procedați întotdeauna în conformitate cu principiile de prim ajutor.

- **Intoxicarea cu Monoxid de Carbon** poate cauza moartea! Primele simptome ale intoxicației cu monoxid de carbon se aseamănă cu cele ale gripei, cum ar fi dureri de cap, amețeli și/sau greață. Dacă aveți aceste simptome, ieșiți la aer curat imediat! Trebuie să apelați la un medic.
- Nu permiteți ca **benzina sau uleiul să intre în contact** cu pielea dvs. Țineți benzina și uleiul departe de ochi. Dacă benzina sau uleiul intră în contact cu ochii, spălați imediat cu apă curată. Dacă iritația persistă, contactați imediat un medic.
- Dacă **lichidul din baterie** se scurge pe piele, spălați repede cu apă și săpun. Trebuie să solicitați ajutor medical.
- Dacă lichidul din baterie vă intră în ochi, clătiți cu apă curată câteva minute. Solicitați imediat ajutor medical.
- Pentru a opri incendiul, utilizați un extingcător corespunzător (zăpadă, pudră, halotron).

RISCURI REZIDUALE

Chiar dacă produsul este utilizat în conformitate cu instrucțiunile, este imposibil de eliminat toate riscurile asociate cu funcționarea sa. Următoarele riscuri pot să apară, riscuri rezultate din construcția sa:

- Pericole mecanice: scăpări, compresie, tăiere, răsucire, tragere, ca rezultat al unor greșeli de utilizare, defecțiuni ale produsului, subestimarea unor situații, oboseală sau condiții neprevăzute de pe teren.
- Pericol electric cauzat de contactul cu piese sub tensiune înaltă (contact direct) sau cu piese de schimb, care au fost sub o înaltă tensiune din cauza unor defecțiuni ale dispozitivului (contact indirect).
- Pericol de căldură, rezultând în ardere sau opărire și alte leziuni cauzate de un posibil contact cu obiecte fierbinți sau alte materiale, inclusiv surse de căldură.
- Pericole cauzate de nerespectarea principiilor ergonomice din construcția produsului, de exemplu pericolele cauzate de o poziție nesigură a corpului sau o solicitare excesivă și o anatomie nenaturală a mâinilor, cu privire la construcția mânerului, echilibrul produsului.
- Risc de zgomot care poate duce la pierderea auzului (surzenie) și alte tulburări fiziologice (de exemplu pierderea echilibrului, pierderea cunoștinței).
- Risc de vibrații (rezultând în daune vasculare și neurologice ale sistemului mână-braț, de exemplu, așa-numita "boală a degetelor albe").
- Pericole cauzate de contactul cu lichide periculoase, gaz, aburi, fum și praf sau inhalarea acestora (de exemplu prin respirație).
- Pericol de incendiu sau explozie din cauza vărsării de combustibil.

ATENȚIE! Acest produs generează un câmp electromagnetic de intensitate mică. Acest câmp poate interfera în anumite circumstanțe cu implanturi medicale. Pentru a reduce riscul de accidente grave sau mortale, recomandăm persoanelor cu implanturi medicale să consulte medicul și producătorul.

INFORMAȚII PRINCIPALE

ATENȚIE! Detașarea de piese originale și înlocuirea acestora cu piese care nu sunt originale pot fi cauza instabilității produsului iar o astfel de intervenție va fi considerată ca necorespunzătoare.

LOCAȚIA NUMĂRULUI DE SERIE

Numerele de serie ale șasiului și sau motorului sunt utilizate pentru a identifica vehiculul. Acestea mai sunt utile atunci când comandați piese de schimb sau când obțineți informații de service.

1. Numărul șasiului este ștampilat în partea din față a cadrului.
2. Numărul motorului este ștampilat în partea stângă a motorului sub maneta de viteze.

ACCESORIILE

Accesoriile originale furnizate de compania noastră a fost concepute special și testate pentru acest ATV. Întrucât alte accesorii concepute de alți producători nu pot fi testate folosirea unor astfel de accesorii este pe riscul utilizatorului.

Respectați întotdeauna aceste instrucțiuni:

1. Verificați cu atenție accesoriul și asigurați-vă că nu blochează farurile, înălțimea de rulare nu este redusă, unghiul de înclinare nu este schimbat, amortizoarele și direcția nu sunt limitate etc.
2. Unele accesorii pot scădea timpul necesar pentru a controla ambele mâini și picioare. Drept rezultat, timpul de reacție va fi prelungit într-o situație de urgență.
3. Nu adăugați un echipament electric adițional care va depăși puterea de ansamblu a sistemul electric al vehiculului.
4. Nu adăugați alte dispozitive de răcire la motor.

ÎNCĂRCAREA

- Adăugarea de accesorii sau încărcătură la vehiculul dumneavoastră va cauza o distribuție diferite a greutatei vehiculului și va avea influență asupra virării și echilibrului. Acest lucru poate cauza și un accident. Fiți foarte atenți și respectați limitările de mai jos când echipați produsul cu accesorii/încărcătură.
- Capacitatea de încărcare a suportului pentru bagaje din față și din spate este limitat. Capacitate de încărcare maxima a suporturilor pentru bagaje - consultați capitolul specificații.
- Încărcătura trebuie să fie distribuită în mod egal și prinsă bine pentru a evita deplasarea acesteia în timpul utilizării. Aceasta nu trebuie să afecteze controlul total al ATV-ului și să blocheze vizibilitatea drumului.

ATENȚIE! Nu depășiți niciodată restricțiile de greutate aplicabile pe ATV. Rețineți faptul că încărcăturile individuale se adaugă împreună.

SCAUNUL

- Acesta are o maneta de blocare din partea de jos în spate în spațiul de sub stop.
- Detașați scaunul apăsând pe manetă, înclinați scaunul și trageți-l spre partea din spate.
- Pentru a fixa scaunul la loc puneți balansierul în partea din față scaunului în suport și apăsați scaunul în partea din spate.
- Asigurați-vă întotdeauna că scaunul este instalat corespunzător după ce l-ați montat.

CONTROALELE

ATV-ul este utilizat doar cu mâinile. De aceea, șoferul trebuie să aibă întotdeauna ambele mâini pe ghidon în timp ce conduce.

CONTROALELE DIN PARTEA STÂNGĂ A GHIDONULUI

Maneta de frână pentru discurile spate, cu blocare (imag. 2A).

Utilizați maneta pentru a frâna puntea spate. Pauza poate fi blocată prin apăsarea știftului de comandă de pe manetă în timp ce țineți maneta. Eliberați-l apăsând din nou și scoateți capacul de blocare. Blocarea funcționează ca o "frână de mână".

Comutatorul de oprire a motorului (imag. 2B):

- Poziția OFF - pornire dezactivată, motorul nu poate fi pornit
- Poziția RUN – circuitul de pornire este activat, motorul poate fi pornit

Comutatorul de pornire electrică – pornește motorul (imag. 2C):

- Când utilizați acest comutator, trebuie să țineți apăsată maneta de frână.

Comutatorul pentru lumini (imag. 2D):

Deplasați comutatorul pentru a controla luminile:

- Prima poziție – lumini oprite
- A doua poziție – lumină de întâlnire
- A treia poziție – lumină de drum

Buton claxon (imag. 2E):

- Controlează claxonul.

CONTROALELE DIN PARTEA DREAPTĂ A GHIDONULUI

Manetă accelerație (imag. 3A):

- Controlează turația motorului. Măriți turația apăsând maneta înainte; eliberați maneta pentru a scădea turația. Acționați maneta cu degetul mare de la mâna dreaptă.

Maneta pentru frâna față pe tambur (imag. 3B) – maneta va activa frâna la axul din față. Frâna poate fi blocată apăsând știftul de blocare de pe mâner în jos în timp ce țineți maneta. Această acțiune de blocare servește ca "frână de mână". Eliberați-o apăsând din nou maneta de frână.

REZERVORUL

- Pentru a deschide capacul rezervorului, detașați capătul tubului de aerisire de la deschizătură și rotiți spre stânga capacul rezervorului, apoi detașați capacul.
- Securizați rezervorul rotind capacul spre dreapta și strângându-l ferm. Apăsați capătul tubului de aerisire înapoi la deschizătura și punctul corpului, așa cum se arată în imagine.

ATENȚIE! Nu umpleți peste limită rezervorul. Opriți alimentarea când nivelul de combustibil ajunge la partea de jos a gâtului de umplere. Dacă rezervorul este umplut peste acest nivel, se poate produce un surplus de combustibil când acest este dilatat de căldură (de la motor, soare, etc.)

Maneta șocului (sub rezervorul de combustibil) (imag. 5)

- Când porniți motorul la rece, deplasați maneta de șoc în poziția de sus (carburatorul asigură un amestec bogat).
- Pentru o utilizare normală și când porniți un motor cald, deplasați maneta în poziția cea mai joasă (carburatorul asigură un amestec optim).

COMUTATORUL DE OPRIRE AL MOTORULUI (IMAG. 6)

- ATV-ul este echipat cu un comutator pentru motor care poate fi controlat de la cablu.
- Cablul este conceput pentru a fi atașat la mâna utilizatorului sau a instructorului.
- Comutatorul de oprire este format dintr-un capac de cauciuc deasupra corpului de plastic. Când capacul este la locul lui, motorul poate funcționa normal. După detașarea capacului de la corpul comutatorului, motorul nu poate porni sau se oprește dacă este în funcțiune.
- Comutatorul este conceput pentru a controla produsul pe distanțe scurte, cum ar fi în timpul instructajului sau în situația unei urgențe.

ATENȚIE! După detașarea de urgență a capacului și oprirea motorului, vehiculul va continua să se deplaseze datorită inerției. Nu uitați acest aspect când evaluați situația, dacă folosiți comutatorul de oprire pentru motor.

ATENȚIE! Dacă utilizați comutatorul de oprire, limitatorul accelerației trebuie să fie întotdeauna setat la o poziția de putere inferioară.

Comutatorul de oprire poate fi utilizat și ca siguranță împotriva unei utilizări neautorizate și pornirea motorului dacă ATV-ul este lăsat nesupravegheat când detașați capacul și depozitați cablul într-un loc sigur, unde să nu fie la îndemâna copiilor.

MANETA DE VITEZE/AMBREIAJUL (IMAG. 7)

- Produsul este echipat cu un ambreiaj automat. Setați viteza și accelerați pentru a începe deplasarea.
- Produsul are 3 viteze pentru deplasarea înainte și una pentru mașalier. Maneta de viteze este în partea stângă a motorului. Vitezele pentru deplasarea înainte sunt acționate cu vârful în sus. Mașalierul cu vârful în jos.

RODAJUL

Prima lună este foarte importantă pentru durata de viață a vehiculului. O utilizare corespunzătoare în timpul acestei perioade de rodaj va asigura o durată de viață maximă a produsului și performanțe ridicate. Următoarele instrucțiuni vă explică procedurile corecte de rodaj.

LIMITA DE PUTERE MAXIMĂ

- În timpul primelor 10 ore de utilizare a produsului, limita de putere maximă trebuie limitată la jumătate.
- Turația motorului trebuie schimbată în timpul perioadei de rodaj. Piese individuale sunt solicitate diferit și răcite prin schimbările de turații. Deși este esențial pentru componentele motorului să fie solicitate în timpul perioadei de rodaj, trebuie să aveți grijă să nu suprasolicitați motorul prea mult.
- Evitați utilizarea constantă la turații mici. Solicitățile mici ale motorului la turații reduse constante pot cauza fixarea incorectă a pieselor. Schimbați turația fără a depăși puterea medie recomandată maximă.

RESPECTAREA INTERVALELOR DE INSPECȚII ÎN GARANȚIE

Service-ul înainte de vânzare este cea mai importantă operațiune în service pe care a primit-o produsul dvs. În timpul perioadei de rodaj, piesele individuale sunt aliniate. Întreținerea necesară ca parte a service-ului în garanție include ajustarea tuturor setărilor, strângerea tuturor accesoriilor, verificarea decalajelor, înlocuirea uleiului uzat și alte mici operațiuni în service.

VERIFICĂRI ÎNAINTE DE UTILIZARE

ATENȚIE! Nerespectarea verificărilor înainte de utilizare poate avea ca rezultat un accident sau daune grave la produs. Înainte de fiecare utilizare, verificați cel puțin următoarele componente:

Componentă	Verificare
Direcție	Decalaj direcție, mișcare liberă
Frâne	O deplasare corespunzătoare a manetei, eficiența de frânare (folosind frâna de mână), soliditate
Pneuri	Presiunea corectă, o adâncime corespunzătoare a canelurii, dacă sunt prezente crăpături sau alte daune mecanice
Combustibil/rezervor	Cantitatea de combustibil pentru utilizarea propusă
	Conexiunea furtunului de aerisire
	Dacă există daune la rezervorul de combustibil sau capac

	Dacă rezervorul este securizat cu capacul
Uleiul de motor	Cantitatea de ulei
Accelerația	O funcționare ușoară și timpul de răspuns. Resetați-o rapid în poziția ralanti.
Lanțul	Dacă este lubrifiat și curat; tensiunea acestuia.
Condiția per ansamblu	Dacă bolțurile și piulițele sunt strânse. Verificați cum sună motorul în timpul funcționării. Piesele nu trebuie să troncăne. Verificați vizual.
Comutator STOP (dacă este utilizat)	O funcționare corespunzătoare
	Starea capacului de cauciuc; asigurați-vă că este prins cablul la capac

ÎNAINTE DE A PORNII MOTORUL

Notă: Toate produsele HECHT echipate cu un motor pe benzină sunt testate pentru a fi în conformitate cu cerințele foarte stricte cu privire la limitele de emisii la evacuare. Din fabrică, motoarele sunt testate și ajustate timp de 8 minute. Astfel, este posibil ca unele componente cum ar fi toba de eșapament sau alte părți ale motorului să prezinte mici semne de uzură. Vă rugăm să ne scuzați pentru acest lucru. Fără aceste setări și test, produsele dotate cu un motor pe benzină nu pot fi puse în funcțiune.

COMBUSTIBILUL

ATENȚIE! Din cauza condițiilor de transport, produsul este livrat fără ulei de motor și combustibil. Din același motiv, unele tipuri de produse nu sunt umplute nici cu ulei în cutia de viteze. Înainte de prima utilizare, umpleți cu ulei și combustibil.

MOTORUL ESTE CONCEPUT PENTRU A FUNCȚIONA CU BENZINĂ FĂRĂ PLUMB – NATURAL 95 (SUPER 95).

Utilizați benzină curată, proaspătă, fără plumb, de calitate.

Notă: Produsul este echipat cu un motor în 4 timpi și trebuie utilizat exclusiv cu benzină pură, FĂRĂ ulei!
ATENȚIE! Benzina este foarte inflamabilă și explozivă. În timpul completării, puteți să suferiți arsuri sau leziuni.

ALIMENTAREA

ATENȚIE! Opriți motorul. Nu detașați niciodată capacul și nu adăugați combustibil în timp ce motorul este în funcțiune sau este fierbinte. După oprirea motorului, așteptați cel puțin 15 minute ca motorul să se răcească.

1. Detașați capacul rezervorului (imag. 4).
2. Umpleți rezervorul cu benzină până la maxim un 1 cm de orificiul acestuia.
3. Nu umpleți peste limită. Ștergeți combustibilul vărsat înainte de a porni motorul.
4. Capacul rezervorului și celorlalte recipiente trebuie închis și strâns bine.

ATENȚIE! Nu alimentați niciodată în interiorul unei încăperi.

- Nu fumați și nu utilizați o flacără deschisă în timpul alimentării.
- Asigurați-vă că stați la distanță de orice sursă de căldură, scânteii și flăcări.
- Dacă se varsă combustibil, nu porniți motorul. Curățați imediat benzină vărsată. Deplasați produsul din acea zonă și așteptați ca vaporii de benzină să se evaporeze pentru a evita producerea unui incendiu.

- Nu utilizați benzină care conține etanol. Nu amestecați ulei cu benzină. Pentru a proteja motorul, că recomandăm să utilizați un stabilizator de combustibil, disponibil la stațiile de benzină.
- Asigurați-vă că nu pătrunde apă sau reziduuri în rezervor.
- Combustibilul nu trebuie să fie mai vechi de 14 zile.

Notă: *Combustibilul poate deteriora vopseaua și anumite tipuri de plastic. Când alimentați, aveți grijă să nu vărsați benzină. Deteriorările cauzate de aceste scurgeri nu sunt acoperite de garanție.*

ULEIUL DE MOTOR

NOTĂ: Acest motor este livrat fără ulei; de aceea, asigurați-vă că alimentați motorul cu ulei înainte de pornire. Utilizați doar tipurile de ulei recomandate.

O alimentare necorespunzătoare sau un nivel de ulei insuficient poate cauza daune ireparabile la motor.

- **Utilizați un ulei de motor în 4 timpi, care îndeplinește cerințele clasei de performanțe cu clasificarea SF, SG, SH API sau altele echivalente.**
- Pentru uz general pe tot parcursul anului, vă recomandăm SAE 10W-30 **HECHT 4T**.
- Pentru uz general pe timpul iernii, vă recomandăm SAE 5W-40 **HECHT 5W-40**.
- **Alegeți vâscozitatea optimă a uleiului care se potrivește cu temperatura ambiantă la care v-ați propus să utilizați produsul. NU AMESTECAȚI ULEIURILE!**

VERIFICAREA NIVELULUI DE ULEI ȘI COMPLETAREA

ATENȚIE: Uleiul se verifică doar după ce motorul s-a răcit. Produsul trebuie să stea pe o suprafață dreaptă.

1. Detașați bușonul de umplere cu ulei/joja (imag. 8) și ștergeți-o bine.
2. Introduceți bușonul orificiului de umplere/joiei în gâtul de umplere, dar nu-l înșurubați. Apoi scoateți-l afară. După ce l-ați scos, observați nivelul de ulei de pe jojă.
3. Dacă nivelul de ulei este aproape sau sub limita de jos a joiei, detașați bușonul de umplere/joja și completați cu ulei în motor până la un nivel situat între limita de jos și limita de sus. Utilizați o pâlnie cu furtun pentru a facilita umplerea. Nu completați peste limită.
4. Montați la loc bușonul de umplere/joja.

Faceți schimbul de ulei conform paragrafului ÎNTREȚINERE / SCHIMBUL DE ULEI.

UTILIZAREA LA ALTITUDINI MARI

- Motoarele utilizate la altitudini mari (peste 1600 metri deasupra nivelului mării) necesită o atenție deosebită, deoarece scade proporția amestecului de combustibil și aer, prin suprasaturație. Acest lucru cauzează o pierdere a puterii și un consum mai mare de combustibil. Pentru mai multe informații, contactați un centru de service autorizat.

UTILIZAREA / TEHNICI DE UTILIZARE

PORNIREA MOTORULUI

Înainte de încerca să porniți motorul, asigurați-vă că:

- A fost acționată frâna de mână.
- Comutatorul de oprire al motorului este în poziția "RUN".
- Capacul comutatorului de oprire este la locul lui.

Când motorul este rece:

Înainte de a porni motorul, asigurați-vă că maneta șocului se deplasează liber.

- Deplasați maneta șocului în poziția cea mai joasă "CHOKE" (imag. 5)
- Cu maneta de accelerație în poziția "IDLE", porniți motorul de la comutatorul de pornire electrică (imag. 2C).
- După ce motorul a pornit, trageți înapoi maneta șocului.

Când motorul este cald:

- Nu ar trebuie să fie necesară folosirea șocului.

ATENȚIE! Nerespectarea următoarelor instrucțiuni poate cauza un accident sau o leziune.

În timpul utilizării, utilizatorul trebuie să țină ambele picioare pe suporturi, în orice moment. În caz contrar, roțile din spate se pot bloca. Nu este nevoie ca utilizatorul să-și ia picioarele de pe suporturi în timpul utilizării sau când are nevoie să manevreze vehiculul. Acest lucru nu va face decât să reducă abilitatea acestuia de a controla vehiculul. Țineți-vă întotdeauna ambele mâini pe ghidon. Eliberarea mâinilor de pe ghidon vă poate face să vă pierdeți controlul asupra vehiculului.

ATENȚIE! Eliberați frâna de mână după ce motorul s-a încălzit.

Înainte de a elibera frâna de mână, asigurați-vă că:

- Maneta șocului a revenit în poziția de utilizare.
- Maneta de accelerație este în poziția ralanti.
- Utilizatorul este pregătit complet de a folosi ATV-ul.
- Ați acționat prima treaptă de viteză.

ATENȚIE! Apăsați întotdeauna ușor și gradual accelerația. O accelerare bruscă poate cauza un accident sau o leziune (de ex. ridicarea roților din față, pierderea controlului, etc.).

FRÂNAREA

- Pentru a opri, eliberați maneta de accelerație și apăsați ușor maneta de frână. Nu frânați niciodată brusc, pentru ca roțile să nu alunece.
- Evitați să frânați în timp ce virați. Folosirea frânei pe viraje poate cauza alunecarea vehiculului sau răsturnarea acestuia.
- Nu utilizați niciodată frâna de mână când vehiculul este în mișcare. Roțile se vor bloca și există riscul producerii unor accidente și lezionări, sau deteriorarea produsului.

VIRAREA

Pentru a vira, trebuie să învățați următoarea procedură:

1. Rotiți ghidonul în direcția de virare.
2. Deplasați ușor greutatea corpului și deplasați greutatea în partea interioară a suportului pentru picior.
3. Înclinați partea superioară a corpului împotriva forței centrifugale. Acest lucru va reduce sarcina de pe roata spate interioară și va reduce tracțiunea acesteia.

Virarea la viteze mari:

- Folosiți aceeași tehnică aplicabilă atunci când virați la viteze mici, dar cu o înclinație mai mare.
- Întrucât forțele centrifugale cresc în viteză, trebuie să înclinați mai mult partea superioară a corpului dvs. împotriva forței centrifugale. Nu uitați să mențineți greutatea corpului pe partea interioară a suportului pentru picioare.

ATENȚIE! Roțile pot să "trepideze" ușor la viteze mai mari.

DERAPARE / ALUNECARE

Dacă există o derapare neintenționată sau o alunecare a roții în timpul frânării, aceasta poate fi limitată prin modul de utilizare.

Când derapați / alunecă roata din față

Încercați să redobândiți aderența eliberând maneta de accelerație și alunecând ușor înainte (deplasându-vă greutatea înainte).

Când derapați / alunecă roata din spate

Utilizați ATV-ul în direcția de forfecare (dacă spațiul vă permite), deplasați-vă ușor (schimbați-vă greutatea) la distanță de forfecare și evitați utilizarea manetei de accelerație sau frâna până când sunteți în control deplin asupra produsului din nou.

ATENȚIE! Deraparea și alunecarea poate avea ca rezultat un accident, de aceea, utilizatorul trebuie să acorde o atenție sporită când folosește ATV-ul pe o suprafață alunecoasă și ajustați viteza la condițiile de drum.

UTILIZAREA OFF-ROAD

Utilizatorii care au dobândit deja o experiență de bază, își pot dori să folosească ATV-ul pe teren mai dificil. ATV-ul poate fi utilizat pe teren și pe pante ușoare cu o suprafață dreaptă, dar trebuie să acordați o atenție deosebită deoarece există riscul de răsturnare al vehiculului.

ATENȚIE! Nu ignorați posibilitățile și capacitățile sau posibilitățile în vreun fel! Imposibilitatea de a manevra produsului, sau o defecțiune cauzată de utilizator, poate avea ca rezultat un accident cu consecințe fatale.

PENTRU A VĂ DEPLASA LA DEAL, ESTE NECESAR SĂ:

1. Atingeți și să mențineți o viteză constantă înainte de a ajunge la baza dealului.
2. Vă deplasați greutatea (greutatea corpului) înainte, schimbând poziția șezutului pe scaun.
3. Când vă deplasați la deal, mențineți o viteză constantă.
4. Încetiniți când ajungeți în vârful dealului.

ATENȚIE! Deplasați-vă pe dealuri doar acolo unde sunteți siguri că puteți ajunge ușor în vârf fără să vă opriți. Oprirea într-o pantă este periculoasă deoarece vehiculul poate începe să se deplaseze înapoi sau să se răstoarne.

Utilizatorul nu trebuie să accelereze brusc niciodată când se deplasează la deal, pentru ca vehiculul să nu se răstoarne.

Nu treceți dincolo de vârf la viteze mari pentru că nu aveți o vizibilitate bună asupra acestuia.

PENTRU A VĂ DEPLASA LA VALE, ESTE NECESAR SĂ:

1. Vă deplasați drept.
2. Vă deplasați greutatea (greutatea corpului) înapoi, schimbând poziția șezutului pe scaun.
3. Nu măriți viteza (maneta de accelerație să fie în poziția ralanti) și să utilizați frânele pentru a controla viteza la vale.

PE O PANTĂ ÎN LATERAL

Acest lucru este foarte dificil și este recomandat să-l evitați când este posibil. Deplasarea incorectă pe o pantă poate cauza răsturnarea ATV-ului. Nu vă deplasați în lateral pe o pantă dacă doriți să fiți în siguranță și liniștiți.

Pentru deplasarea în lateral pe o pantă, este necesar să:

1. Înclinați corpul înspre pantă.
2. Dacă este necesar, să păstrați o direcție dreaptă de deplasare către deal.

DEPLASAREA PRIN APĂ

Un ATV poate trece prin apă, dacă aceasta nu este mai adâncă de 5 cm și nu are un curent puternic și rapid. Pentru a contracara curentul, alegeți un loc unde bancurile sunt ușor înclinate pe ambele părți iar fundul apei este ferm. Dacă nu sunteți familiarizați cu locul unde doriți să treceți, opriți-vă și examinați locul mai întâi. Când vă deplasați, conduceți încet și uniform.

ATENȚIE! Nu încercați să vă deplasați printr-un curent puternic, adânc sau o apă ce curge repede.

După ce v-ați deplasat prin apă, verificați frânele și eficiența acestora. Dacă sunt mai puțin eficiente decât normal, uscați-le și apoi încetiniți repetat de câteva ori în timp ce vă deplasați încet, până când eficiența normală a frânării este restabilă.

ATENȚIE! După ce ați trecut de mai multe ori cu ATV-ul prin apă, duceți produsul să fie verificat într-un atelier autorizat și acordați o atenție deosebită la frâne.

OPRIREA MOTORULUI

1. Eliberați maneta de accelerație. Setați comutatorul motorului în poziția "OFF".
2. Folosiți frâna de mână când ATV-ul este parcat pentru o perioadă lungă de timp.

ÎNGRIJIRE ȘI ÎNTREȚINERE

ATENȚIE! Pentru a asigura o funcționare corespunzătoare a produsului, acesta trebuie verificat și ajustat de un personal calificat într-un centru de service autorizat cel puțin o dată pe an.

ATENȚIE! Înainte de a efectua orice operațiune la produs (întreținere, verificare, înlocuirea accesoriilor, service) sau înainte de a-l depozita, **OPRIȚI ÎNTOTDEAUNA MOTORUL**, așteptați ca piesele mobile să se oprească și așteptați ca produsul să se răcească. Evitați pornirea accidentală a motorului. Deconectați bujia (deconectați de la sursa de alimentare). Dacă produsul este echipat cu o cheie, detașați-o.

ACEST AVERTISMENT NU ESTE REPETAT ÎN NICI UNUL DIN URMĂTOARELE PUNCTE!

PLANUL DE ÎNTREȚINERE

Siguranța utilizatorului depinde de cât de bine este întreținut produsul. Respectați cu rigurozitate toate instrucțiunile de verificare și întreținere. Este foarte important să verificați cu regularitate și să întrețineți produsul dvs. Tabelul indică intervalele dintre inspecțiile periodice. La capătul fiecărui interval, asigurați-vă că ați verificat, ajustat, lubrifiat, înlocuit și apelat la un service, așa cum a fost indicat.

PROGAMUL DE ÎNTREȚINERE PERIODIC

Notă: *Dacă este necesar, verificați, curățați, ajustați, lubrifiați sau înlocuiți piese individuale chiar și la alte intervale de timp.*

ATENȚIE! Vă rugăm să rețineți că operațiunile de întreținere marcate cu un asterisc (*) trebuie să fie realizate doar într-un centru de service autorizat sau de un tehnician de service calificat. Nu încercați să realizați singuri aceste operațiuni decât dacă aveți calificarea necesară. Se pot cauza leziuni sau daune la produs.

Intervalele de întreținere listate în tabelul de mai jos sunt stabilite când produsul este utilizat în condiții normale. Dacă vehiculul este utilizat într-un mediu cu mult praf, filtrul de aer și lanțul de antrenare trebuie să fie curățate mai des.

Interval	În fiecare lună	O dată la 3 luni	O dată la 6 luni
Curățare filtru de aer	Curățați	Curățați	Înlocuiți
Bujie	Curățați	Curățați	Înlocuiți
Cap cilindru și componente evacuare (*)	Strângeți piulițele capului cilindrului	Strângeți piulițele capului cilindrului	Îndepărtați reziduurile de carbon
Carburator (*)	Verificați duza și ajustarea carburatorului	Verificați duza și ajustarea carburatorului	Verificați duza și ajustarea carburatorului
Furtun combustibil (*)	Verificați	Verificați	
Ulei de motor	Înlocuiți	Înlocuiți	Înlocuiți
Lanț, prize	Tensiune lanț – Verificați condiția acestora înainte de fiecare utilizare O curățare și lubrifiere completă – cel puțin o dată pe lună		
Pneuri	Verificați condiția acestora și presiunea înainte de fiecare utilizare		
Frânele (*)	Verificați componentele hidraulice, discurile, plăcile, tambururile	Verificați componentele hidraulice, discurile, plăcile, tambururile	Verificați componentele hidraulice, discurile, plăcile, tambururile și alinierea. Este posibil să fie nevoie de o înlocuire.
Virarea (*)	Verificați condiția acesteia înainte de fiecare utilizare.		
Piulițe și șuruburi	Verificați condiția acestora înainte de fiecare utilizare.		
Lubrifiere completă	Curățați și lubrifiați piesele mobile. Verificați condiția înainte de fiecare utilizare.		

FILTRUL DE AER

Dacă filtrul de aer este blocat cu praf, acesta va avea o rezistență de aspirare mai mare, ceea ce va cauza o reducere a puterii și un consum de combustibil mai mare.

- Nu utilizați motorul fără să fi instalat corespunzător un filtru de aer. În caz contrar, se pot cauza daune serioase la motor.
- Dacă utilizați produsul deseori în zone cu mult praf sau într-un mediu umed, trebuie să curățați mai des filtrul de aer decât este indicat în tabelul de întreținere.

FRÂNELE

- **Vehiculul are frâne pe față cu tambur.**
- **Frâne spate pe disc**
- Nerespectarea verificărilor frânei ATV-ului și operațiunilor de întreținere vă poate pune în pericol. O întreținere incorectă a frânelor va crește riscul producerii unui accident.
- Nu uitați să verificați frânele înainte de fiecare utilizare a vehiculului. Respectați întotdeauna intervalele de întreținere.
- Utilizarea ATV-ului în condiții extreme poate fi periculoasă dacă nu verificați des frânele.

- Utilizarea ATV-ului în noroi, apă, nisip sau alte condiții extreme poate cauza o uzură excesivă a frânei. Drept rezultat, se poate produce un accident.
- Dacă utilizați vehiculul în aceste condiții, frânele trebuie verificate mai des decât este recomandat în planul de întreținere.

AJUSTAREA FRÂNEI

ATENȚIE! Vă recomandăm cu insistență ca toate operațiunile de întreținere a frânei să fie realizate într-un centru de service autorizat.

Prin ajustarea funcției de frânare, vehiculul poate deveni instabil.

1. Acționați frâna de mână apăsând maneta de frână și opritorul.
2. Încercați să deplasați în spate și în față produsul pentru a vedea dacă roțile sunt blocate de frână. Dacă este posibil să rotiți roțile, strângeți frânele.
3. **Ajustarea frânei din față:**
 - Această frână poate fi ajustată folosind bolțurile de extindere a cablului sau rotind manetele de frână direct pe tambururi.
4. **Ajustarea frânei din spate:**
 - Frâna din spate se ajustează automat
5. Dacă frânele nu pot fi ajustate, verificați:
 - Lichidul de frână. Nivelul lichidului de frână trebuie menținut între marcajul de sus și cel de jos. Dacă nivelul lichidului de frână este OK, aerisiți sistemul.
 - Piese de fricțiune ale frânei. Verificați fricțiunea frânei, limitele de uzură, deteriorarea, scurgerile de sistem. Dacă plăcuțele frânei sau cablurile sunt uzate, înlocuiți-le amândouă. Verificați întotdeauna presiunea și nivelul lichidului de frână după înlocuire.
6. Măsurați distanța plăcuței de frână și ajustați decalajul dacă este necesar la aprox. 5 mm.
7. După fiecare înlocuire a frânei, verificați din nou dacă roțile se rotesc când frâna de mână este acționată.

PNEURILE

Utilizarea unor dimensiuni diferite sau alte tipuri de pneuri decât cele recomandate pot schimba caracteristicile de rulare ale produsului, care pot fi un rezultat al diferenței structurii materialului, duritatea peretelui pneului, modelul benzii de rulare, duritatea pneului. Pneurile unui ATV sunt direcționale. De aceea, acestea sunt realizate să se rotească într-o anumită direcție (acest aspect este întotdeauna indicat pe peretele lateral al pneului). Când instalați pneurile, asigurați-vă întotdeauna că pneurile se rotesc în direcția corectă.

ATENȚIE! Pentru siguranța utilizatorului, verificați ca pneurile să nu fie deteriorate înainte de fiecare utilizare a vehiculului și că au o presiune corectă și o adâncime corectă a canelurii de rulare. O uzură excesivă a pneurilor poate avea ca rezultat deraparea, din cauza unei aderențe reduse. Vă recomandăm să înlocuiți pneurile dacă adâncimea canelurii de rulare este mai puțin de 4 mm.

O presiune a aerului incorectă poate afecta stabilitatea, manevrabilitatea, tracțiunea, durata de viață a pneurilor și confortul utilizatorului. Verificați întotdeauna ca pneurile să fie umflate corespunzător. Presiunea în pneuri trebuie să fie măsurată sau setată doar dacă pneurile sunt reci, în caz contrar se poate produce o deviere a măsurărilor de presiune.

ATENȚIE! În situația unui defect, opriți-vă când mai repede și apălați la un specialist pentru a detașa și repara pneul. **NU-L REPARAȚI DVS. NICIODATĂ!**

Dacă janta este deteriorată, aceasta trebuie înlocuită.

ATENȚIE! Nu instalați niciodată pneuri uzate a căror istoric nu este cunoscut.

ATENȚIE! Pneurile se învechesc chiar dacă nu sunt utilizate sau utilizate doar ocazional. O crăpătură în banda de rulare și peretele lateral, combinată uneori cu deformarea scheletului, este un indiciu de învechire. Pneurile vechi și învechite trebuie să fie întotdeauna verificate de un specialist înainte de a fi utilizate.

LANȚUL

Condiția și setarea lanțului de rulare trebuie verificate cel puțin o dată pe lună.

Verificați complet și cu atenție lanțul și cele două viteze. Dacă identificați un decalaj sau o uzură excesivă, este necesar să înlocuiți aceste elemente de rulare. Verificați înainte de fiecare utilizare dacă lanțul de rulare este strâns bine. Un lanț strâns corespunzător trebuie să aibă o curbura de până la 1 cm.

TENSIUNEA LANȚULUI

- **Destrângeți cele două șuruburi de pe butucul axului din spate (imag. 9A).**
- **Rotiți cama de caneluri de-a lungul prizei din spate (imag. 9AB) și ajustați tensiunea lanțului.**
- **Strângeți cele două șuruburi de pe butucul axului din spate.**

Lanțul nu trebuie să fie niciodată murdar sau uscat.

- Nu curățați lanțul cu substanțe corozive, solvenți comerciali sau chiar petrol. Uleiurile ușoare, substanțele de curățare a lanțului și alte substanțe asemănătoare (de exemplu kerosen) sunt potrivite pentru spălarea lanțului.
- După ce ați curățat și uscat bine lanțul, lubrifiați-l cu ulei de motor gros (W40 sau W50) sau cu un ulei conceput special pentru a lubrifia lanțul de rulare.

BUJIA

Pentru cele mai bune rezultate, înlocuiți bujia la fiecare 100 de ore de utilizare. Folosiți numai o bujie recomandată, ce respectă gama de căldură pentru temperaturile normale de funcționare a motorului. Pentru a găsi astfel de bujii, ce vă sunt recomandate, vă rugăm să contactați un centru de service autorizat.

ATENȚIE! Dacă motorul a funcționat, toba de eșapament și bujia vor fi fierbinți. Aveți grijă să nu atingeți aceste piese.

NOTĂ: O bujie nepotrivită poate cauza deteriorarea motorului.

Pentru performanțe bune, bujia trebuie să fie fixată în mod corespunzător și să nu prezinte mizerie.

1. Deconectați capacul (imag. 10) de la bujie și curățați reziduurile din zona bujiei.
2. Utilizați o cheie de bujii potrivită pentru a detașa bujia.

3. Verificați bujia. Înlocuiți-o dacă este deteriorată, dacă șaiba de etanșare este într-o stare proastă sau dacă electrodul este uzat.
4. Măsurați distanța dintre electrozi cu un manometru corespunzător. Valoarea corectă este listată în capitolul Specificații. Dacă este necesară reglarea, corectați distanța îndoind cu atenție electrodul lateral.
5. Instalați bujia cu atenție, cu mâna, pentru a evita uzura la filetare.
6. După ce bujia e la locul ei, strângeți-o cu o cheie de bujii potrivită, în așa fel încât șaiba să fie bine prinsă.
7. La instalarea unei bujii noi, strângeți 1/2 de tură după ce bujia s-a fixat .
8. La instalarea bujiei originale, strângeți cu 1/8 - 1/4 de tură după ce bujia s-a fixat, în așa fel încât șaiba să fie bine prinsă.
9. Atașați capul bujiei pe bujie.

NOTĂ: O bujie care destrânse se poate înfierbânta și astfel să deterioreze motorul. O strângere excesivă, poate deteriora chiulasa.

TOBA DE EȘAPAMENT

Așteptați ca motorul și evacuarea să se răcească înainte de a le atinge.

- Curățați reziduurile acumulate din zona tobei de eșapament și a cilindrului.
- **Asigurați-vă că nu există fisuri, coroziuni sau alte daune la toba de eșapament.**
- **Dacă sistemul de evacuare este dotat cu o parascânteie, aceasta trebuie păstrată curată și inertă. După detașarea parascânteii și îndepărtarea murdăriei, curățați parascânteia cu o perie fină (de ex. o periuță de dinți) de toate reziduurile. După curățare, montați-o la loc.**

SCHIMBUL DE ULEI

Vă recomandăm să contactați un service autorizat pentru schimbul de ulei.

Notă: Primul schimb de ulei trebuie realizat după 5 ore de utilizare, când folosiți produsul la solicitare mare și următorul schimb după 25 ore de utilizare.

Scurgeți uleiul de motor cât timp acesta este cald. Uleiul cald se scurge mai rapid.

Atenție: Nu scurgeți uleiul cât timp motorul este în funcțiune!

1. Așezați un recipient corespunzător lângă motor pentru a colecta uleiul folosit.
2. Detașați joja de ulei.
3. Detașați șurubul de golire - dacă este în dotare - și așteptați ca uleiul să se scurgă complet în recipient.
4. Pentru un motor care nu dispune de un orificiu de scurgere, vă recomandăm să utilizați o pompă de extracție sau să goliți uleiul înclinând ușor motorul către joja de ulei. Înainte de a înclina produsul, goliți rezervorul de combustibil. Mențineți partea din spate a bujiei în sus. Nu goliți uleiul din gura de umplere de sus decât dacă rezervorul este gol de tot. În caz contrar, când produsul este înclinat, combustibilul se poate scurge și cauza un incendiu sau explozie.
5. Montați înapoi șurubul de scurgere. Cu motorul într-o poziție dreaptă, umpleți până la marcajul de sus al jojei cu un ulei recomandat.
6. Montați joja cu atenție la locul ei.

Notă: *Vă rugăm să debarasați uleiul uzat de motor ținând cont de mediul înconjurător. Vă sugerăm să umpleți uleiul folosit într-un recipient etanș și să-l duceți la un centru local de reciclare sau la stația de service. Nu-l debarasați la gunoi sau să-l vărsați pe jos sau în canalizare.*

- **Funcționarea motorului cu un nivel scăzut de ulei poate cauza deteriorarea motorului.**
- **Spălați-vă mâinile cu săpun și apă după ce ați lucrat cu ulei uzat.**

SISTEMUL DE ALIMENTARE

ATENȚIE! **Piese de schimb ale instalației de combustibil (dopuri, furtunuri, rezervoare, filtre etc.) trebuie să fie aceleași ca și originalele, în caz contrar apare pericolul de incendiu.**

- Verificați cu regularitate furtunurile de alimentare;
- Înlocuiți furtunul de alimentare o dată la 2 ani. Dacă se scurge combustibil din furtun, înlocuiți-l în cel mai scurt timp.

AJUSTĂRI ALE MOTORULUI

ATENȚIE! **Nu modificați în niciun fel turația nominală a motorului (partea carburatorului sau a regulatorului)**

Motorul dvs. a fost ajustat din fabrică. Dacă setările motorului sunt schimbate în orice fel, garanția va fi anulată. Dacă sunt necesare ajustări suplimentare (de ex. pentru altitudini mari), contactați un service autorizat.

CURĂȚAREA

ATENȚIE: **Nu udați motorul cu furtunul. Apa îl poate deteriora sau poate contamina sistemul de combustibil.**

- Curățați cu atenție produsul după fiecare utilizare.
- Dacă motorul a funcționat, așteptați ca motorul să se răcească pentru cel puțin o jumătate de oră înainte de curățare.
- Curățați toate suprafețele exterioare.
- Ștergeți suprafața produsului și carcasa motorului cu o cârpă uscată.
- Nu utilizați niciodată detergenți puternici sau solvenți pentru curățare.
- Dacă una dintre piesele produsului este curățată cu apă sau cu o cârpă umedă, etc, aceasta trebuie uscată complet.
- O deteriorare cauzată de coroziune, nu poate fi considerată un defect de fabricație sau de material.
- Ștergeți suprafața produsului și motorul cu o cârpă uscată.
- Corecți vopseaua deteriorată și acoperiți suprafețele care pot rugini cu un strat subțire de ulei.

DEPOZITARE

CURĂȚAȚI PRODUSUL ÎNAINTE DE A-L DEPOZITA, ÎN CONFORMITATE CU PARAGRAFUL "ÎNTREȚINERE/CURĂȚARE"

ATENȚIE! Depozitați produsul într-un loc unde vaporii de combustibil nu pot ajunge la un foc deschis sau la scântei. Combustibilul trebuie consumat complet înainte de a depozita produsul pe o perioadă lungă de timp. Produsul trebuie să se fi răcit complet înainte de a-l depozita.

- Depozitați produsul într-un loc uscat, curat și protejat de îngheț, unde să nu fie la îndemâna persoanelor neautorizate.
- Înlocuiți piesele uzate sau deteriorate pentru siguranța dumneavoastră. Folosiți numai piese de schimb originale.
- Dacă este posibil, evitați zonele de depozitare cu multă umiditate, deoarece aceasta favorizează apariția ruginii și a coroziunii.
- Dacă există benzină în rezervor, lăsați supapa de alimentare în poziția "OFF".
- Depozitați produsul cu motorul în poziție dreaptă. Înclinarea acestuia poate cauza scurgeri de combustibil sau ulei.
- Cu motorul și sistemul de evacuare rece, acoperiți motorul pentru a-l proteja de praf. Un motor și un sistem de evacuare fierbinte poate aprinde sau topi unele materiale.
- Nu utilizați o folie din plastic ca protecție împotriva prafului. O învelitoare neporoasă va capta umezeală în jurul motorului, favorizând apariția ruginii și a coroziunii.

Notă: Când depozitați produsul, trebuie să aveți grijă să-l protejați de rugină. Folosind un ulei ușor sau silicon, lubrifiați echipamentul, mai ales toate piesele metalice și piesele mobile.

DEPOZITAREA ÎN AFARA SEZONULUI

Parcurgeți pașii următori pentru a pregăti produsul de depozitare:

1. Goliți rezervorul cu o pompă de aspirație după ultima utilizare din sezon.
2. Porniți motorul și lăsați-l în funcțiune până când este consumată toată benzina și se oprește.
3. Detașați bujia. Prin filetul din capul cilindrului (prin orificiul pentru bujie), turnați o cantitate potrivită de ulei recomandat (în funcție de capacitate motorului, aprox. 5 % din capacitatea acestuia) în camera de combustie. Acționați starterul pentru a distribui uniform uleiul în camera de combustie.
4. Înlocuiți bujia.
5. Înlocuiți uleiul de motor.

ATENȚIE! Nu scurgeți benzină în încăperi, în apropierea unui foc deschis, etc. Nu fumați! Noxele de la benzină pot cauza o explozie sau un incendiu.

SCOATEREA DIN DEPOZITARE

Verificați motorul așa cum este descris în secțiunea ÎNAINTE DE PORNIRE.

Dacă combustibilul a fost scos în timpul pregătirii pentru depozitare, umpleți rezervorul cu benzină proaspătă

DEPOZITAREA COMBUSTIBILULUI

ATENȚIE! Depozitați combustibilul doar în recipiente speciale. În caz contrar, există riscul de contaminare sau chiar explozie a combustibilului.

- Nu depozitați motorul în apropierea sobelor, cuptoarelor, încălzitoarelor de apă cu bec de control, respectiv alte dispozitive care pot produce scântei.
- Depozitați cantitatea minimă de combustibil pe care o puteți utiliza până la 14 zile. Nu folosiți combustibil mai vechi de 14 zile.

ADĂUGAREA UNUI STABILIZATOR DE BENZINĂ PENTRU A PRELUNGI DURATA DE DEPOZITARE A COMBUSTIBILULUI

Adăugarea unui stabilizator de combustibil în benzină poate prelungi durata de funcționare a combustibilului.

- Pentru a proteja motorul, folosiți un stabilizator de combustibil, disponibil la stațiile de benzină.
- Când adăugați un stabilizator de benzină, umpleți rezervorul cu benzină proaspătă. Dacă este umplut doar parțial, aerul din interior va favoriza deteriorarea combustibilului în timpul depozitării. Dacă aveți un recipient de benzină pentru realimentare, asigurați-vă că acesta conține numai benzină proaspătă.
- Adăugați stabilizatorul de benzină respectând instrucțiunile producătorului.
- După adăugarea unui stabilizator de benzină, lăsați motorul să funcționeze în aer liber timp de 10 minute pentru a vă asigura că benzina tratată a înlocuit benzina netratată din carburator.

Notă: Nu depozitați produsul cu combustibil în rezervor mai mult de 14 zile. O depozitare pe termen lung cu benzină în rezervor va avea ca rezultat oxidarea combustibilului. Un combustibil vechi (oxidat și care conține apă) ca cauza dificultăți la pornire, blocarea sau deteriorarea întregului sistem de alimentare, mai ales a carburatorului.

DEPANARE

ATENȚIE! Risc de accidentare! Reparațiile necorespunzătoare poate cauza o funcționare nesigură a produsului. Acest lucru vă pune în pericol pe dvs. și mediul înconjurător.

Defecțiunile sunt deseori cauzate de erori minore. Puteți soluționa singuri cu ușurință majoritatea problemelor. Vă rugăm să consultați tabelul de mai jos înainte de a contacta un service autorizat. Vă veți scuti de multe probleme și chiar evita unele cheltuieli.

PROBLEMA	CAUZA PROBABILĂ	MĂSURI CORECTIVE
Motorul nu pornește, pornește greu sau își pierde puterea, sau puterea motorului fluctuează	Cablul bujiei este destrâns sau deconectat de la bujie	Instalați cablul pentru bujie sau o bujie nouă
	Controalele motorului (alimentarea, maneta de accelerație, șocul, frâna de motor, etc.) nu sunt într-o poziție corectă	Setați poziția corectă
	Rezervorul este gol	Umpleți rezervorul cu combustibil
	Procedură de pornire incorectă	Respectați instrucțiunile din capitolul

		"Pornirea motorului"
	Carburatorul este inundat cu combustibil	Așteptați câteva minute / Încercați să porniți fără să activați șocul
	Aerisirea rezervorului este obstructionată	Curățați sau înlocuiți capacul rezervorului
	Bujia este murdară/distanță între electrozi incorectă	Curățați, setați distanța corectă între electrozi - vezi cap. Specificații
	Bujia este destrânsă	Strângeți bujia
	Bujie defectă	Înlocuiți bujia
	Filtru de aer sau de combustibil obstructionat.	Curățați/Înlocuiți filtrul
Motorul se supraîncălzește	Fluxul de aer rece este restricționat	Curățați reziduuri din fantele din carcasă, carcasa ventilatorului, toate pasajele pentru aer
Fum excesiv / apariția fumului	Motorul este rece	Acesta este un fenomen normal

Dacă nu reușiți să soluționați defecțiunea singuri, vă rugăm să contactați un centru de service autorizat. Vă rugăm să rețineți că orice reparații necorespunzătoare vor anula garanția și pot să implice costuri adiționale.

ÎN SITUAȚIA UNEI DEFECȚIUNI

ATENȚIE! Nu încercați să trageți vehiculul în situația unei defecțiuni care nu reușiți să o soluționați pe loc, un defect, etc. ! Acesta trebuie întotdeauna transportat.

Acest produs nu a fost aprobat pentru a fi utilizat pe drumuri publice. De aceea, nu este posibil să-l transportați pe drumuri publice pe roțile sale!

TRANSPORT

- Pentru distanțe mai lungi, folosiți un vehicul de transport cu rampe de încărcare.
- Apăsăți manual produsul sau trageți-l cu un cârlig. Nu vă deplasați cu el pe compartimentul de încărcare.
- Nu ridicați produsul cu cabluri.

TRANSPORTUL PE REMORCĂ

- **Frâna de mână nu este suficientă pentru a securiza produsul în timpul transportului. Asigurați-vă că ați securizat bine produsul pe vehiculul de transport.**
- Așteptați ca motorul să se răcească înainte de a transporta produsul.
- Setăți comutatorul principal în poziția "OFF" și scoateți cheia. Aveți grijă să nu scăpați sau să loviți produsul în timpul transportului.
- Produsul este greu și poate cauza leziuni prin strivire. Acordați o atenție mai mare când încărcați sau descărcați produsul de pe remorcă.
- Folosiți o remorcă potrivită pentru a transporta produsul.
- Când transportați produsul, prindeți produsul și securizați-l pentru a nu se răsturna.

- Pentru a securiza produsul pe remorcă, trebuie să utilizați cel puțin două curele corespunzătoare și patru blocuri pentru roți în formă de pană.
- Acționați frâna de mână și prindeți curelele de tensiune în jurul componentelor stabile ale produsului, cum ar fi cadrul sau vagonul din spate.
- Securizați produsul cu ajutorul curelelor de tensiune către partea din spate și din față a remorcii.
- Aveți grijă să nu loviți produsul când îl transportați. Nu așezați obiecte pe produs.

INFORMAȚII TEHNICE ȘI CU PRIVIRE LA CONSUMATOR

LOCAȚIA NUMĂRULUI DE SERIE (imag. 12)

Notați tipul produsului și numărul de serie în locul furnizat mai jos: Aveți nevoie de aceste informații când comandați piese de schimb și când solicitați detalii tehnice și garanția.

- Numărul de serie: _____

SERVICE ȘI PIESE DE SCHIMB

- Asigurați-vă că reparațiile sunt făcute de un personal de calificat, folosind doar piese de schimb identice. Acest lucru va asigura siguranța funcționării produsului.
- Dacă aveți nevoie de consiliere tehnică, reparații, piese de schimb originale, contactați cel mai apropiat service autorizat hecht. Pentru informații cu privire la locații de service, accesați **www.hecht.cz**.
- La comandarea pieselor de schimb, vă rugăm să menționați numărul piesei; acesta poate fi găsit pe **www.hecht.cz**

DEBARASARE

- Debarasați produsul, accesoriile și ambalajele, conform cerințelor de protecție a mediului la centrul de reciclare.
- Acest produs nu face parte din categoria deșeurilor menajere. Protejați mediul înconjurător și duceți acest produs la punctele de colectare recunoscute, unde va fi recepționat gratuit. Pentru mai multe informații vă rugăm să contactați autoritățile locale sau cel mai apropiat punct de colectare. O depozitare necorespunzătoare poate fi pedepsită conform reglementărilor naționale.
- Bateria conține substanțe toxice. Materialele toxice trebuie debarasate într-un anumit mod pentru a preveni contaminarea mediului înconjurător. Duceți bateriile uzate la un centru de reciclare. Nu debarasați bateria împreună cu resturile menajere, în foc sau apă.

GARANȚIA PRODUSULUI

- Pentru acest produs, oferim o garanție legală și responsabilitatea pentru defecte timp de **24 de luni de la data achiziției**.
- Pentru uz **corporativ, comercial, municipal și altele decât utilizarea privată**, oferim o garanție legală și o responsabilitate legală pentru defecte așa cum este specificat în Codul Civil din vigoare.

- Toate produsele sunt proiectate pentru uz casnic, dacă nu există o altă indicație în manualul de instrucțiuni sau în descrierea de funcționare. Atunci când se utilizează într-un alt mod sau în contradicție cu manualul de instrucțiuni, cererea nu va fi recunoscută ca legitimă.
- Selectarea necorespunzătoare a anumitor produse și faptul că produsul nu îndeplinește cerințele dumneavoastră, nu poate fi un motiv pentru plângere. Cumpărătorul trebuie să fie familiarizat cu proprietățile produsului.
- Cumpărătorul are dreptul de a solicita vânzătorului să verifice funcționalitatea produsului și să îl familiarizeze cu funcționarea sa.
- O condiție prealabilă primirii cererilor de garanție este ca instrucțiunile pentru funcționare, service, curățare, depozitare și întreținere să fi fost respectate.
- Deteriorările cauzate de uzura obișnuită și fisuri, suprasolicitare, o utilizare incorectă sau intervenții în afara unui service autorizat în perioada de garanție, nu vor fi acoperite de garanție.
- Garanția nu acoperă uzura cauzată de utilizarea obișnuită și componente denumite consumabile comune (de exemplu: lichide pentru funcționarea motorului, filtre de aer/combustibil, bujii, rulmenți, cabluri de pornire, lame, curele, roți, cabluri de acționare...).
- Din garanție sunt excluse uzura produsului sau a unor piese în urma unei utilizări normale a produsului sau a pieselor acestuia și alte piese supuse uzurii obișnuite.
- Pentru piesele vândute la un preț mai mic, garanția nu acoperă defectele pentru care a fost negociat prețul mai mic.
- Daunele cauzate de defecte ale materialelor sau de o eroare a producătorului vor fi remediate gratuit printr-o înlocuire sau reparație. Se consideră că produsul revine în centrul nostru de service întreg și cu dovada de achiziție.
- Operațiunile de curățare, întreținere, inspecție și aliniere nu fac parte din actul de garanție și sunt servicii plătite.
- Reparațiile care nu fac obiectul garanției, se pot realiza în centrul nostru de service, contra cost. Centrul nostru de service vă va elabora cu plăcere un buget al costurilor.
- Vom lua în considerare numai produsele care au fost livrate curate, complete, cu condiția ca acestea să fie ambalate corespunzător și cu dovada achiziției. Produsele trimise ca bunuri neplătite, ca bunuri voluminoase, cu transport expres sau special, nu vor fi acceptate.
- În situația unei cereri în garanție justificată, vă rugăm să contactați centrul nostru de service. Acolo veți primi informații suplimentare cu privire la procesarea cererilor.
- Informații despre locațiile de service se găsesc la **www.hecht.cz**
- Vă debarasăm gratuit de produsele dumneavoastră electrice vechi.

FIȘA DE EVALUARE

ÎNAINTE DE A-I PERMITE UNEI PERSOANE SĂ UTILIZEZE UN ATV:

Nume, prenume _____

Puncte de verificat	DA	NU	Puncte de verificat	DA	NU
Prima verificare			Viteza maximă a vehiculului și manevrarea de urgență		
Persoana poate ajunge la suporturile pentru picioare			Frânare față și spate satisfăcătoare		
Vedere periferică bună (faceți un examen panoramic)			Vedere direcțională satisfăcătoare		
Primul exercițiu			O poziție satisfăcătoare pe ATV		
Se poate deplasa cu ATV-ul fără a urca pe el, deplasându-se pe lângă el			Se poate deplasa la deal		
Poate parca ATV-ul, activa frâna de mână			Se poate deplasa la vale		
Familiarizarea cu utilizatorii, folosirea corespunzătoare					
Știe ajusta corect oglinzile retrovizoare			Poate utiliza corect greutatea corpului (echilibrul)		
Știe folosi luminile			Virarea folosind greutatea corpului		
Știe utiliza cutia de viteze și reductorul			Deplasarea pe teren accidentat		
Știe utiliza accelerația			Pregătirea pentru situații deosebite		
Știe utiliza sistemele de frânare			Deplasarea în condiții meteo diferite		
Mai întâi manevre la viteză mică, dintre care una în slalom			Este alert la erorile de deplasare sau comportament periculos		
Poate folosi frânele			Deplasarea orizontală pe o pantă		
Un echilibru satisfăcător			Instalarea și alunecarea roților		
Vedere direcțională satisfăcătoare			Cunoaște posibilitățile, capabilitățile și limitele produsului		
Tehnică de deplasare satisfăcătoare			Tehnică de schimbare a vitezelor corectă		

CONFIRMAREA FAMILIARIZĂRII CU UTILIZAREA PRODUSULUI

Denumirea produsului *	
Model *	
Data cumpărării *	
Numărul de serie al produsului *	
Data de fabricație a bateriei *	
Cumpărător (nume, numele companiei), adresă*	
Confirm că am primit produsul complet funcțional împreună cu instrucțiuni și dovada de cumpărare de la un dealer oficial autorizat HECHT MOTORS și accept termenii acestei garanții.	
*A se completa de către vânzător	
Semnătura cumpărătorului/	Ștampila și semnătura/
SERVICE CENTRAL HECHT MOTORS. s r.o., U Mototechny 131, 251 62 Tehovec, Tel: +420 323 601 347, Fax: +420 323 661 348, www.hecht.cz , servis@hecht.cz HECHT SK, spol. s r.o., Letisková 20, 971 01 Prievidza, Tel: +421 46 542 03 20, Fax: +421 46 542 72 07, www.hecht.sk , reklamacie@hecht.sk HECHT Polska sp. z o.o., ul. Mickiewicza 54, 66-450 Bogdaniec, Tel: 48 957 117 140, Fax: 48 957 117 141, www.hechtpolska.pl , info@hechtpolska.pl HECHT HUNGARY Kft., II. Rakoczi Ferenc ut 323, 1214 Budapest, www.hecht.hu	

DECLARAȚIA DE CONFORMITATE

Noi, producătorul și deținătorul documentelor pentru eliberarea acestei "Declarații de conformitate":
HECHT MOTORS. s r.o., Za mlýnem 25/1562, 147 00 Praha 4, Czech Republic, IČO 61461661
Declarăm pe propria răspundere următoarele:
Produsul
ATV pe benzină
Imagine produs:

Denumire comercială și tip:
HECHT 54125 Black
Model:
Madix125
Nr. de serie:
LG0FLHJGXJX000001 – LG0FLHJGXJX009999
Această declarație a fost emisă pe baza certificatului și a protocoalelor de măsurare aparținând de:
ISET s.r.l. – Istituto Servizi Europei Tecnologici, Via Donatori di sangue, 9-46024 Moglia (MN), Italy
Această declarație de conformitate este emisă în conformitate cu următoarele directive – numărul certificatului utilizat:
2014/30/EU – IT101210EG170511, 2006/42/EC – IT101210EG170511
Următoarele norme armonizate sunt utilizate pentru garanție conformității, împreună cu normele și reglementările naționale:
EN ISO 12100:2010; EN 15997:2011/AC:2012; EN 1037:1995+A1:2008; EN 55012:2007/A1:2009
Confirmăm prin prezenta că:
- Acest produs, definit de datele menționate, este în conformitate cu cerințele de bază menționate în reglementările guvernamentale și cerințele tehnice și este sigur pentru funcționarea obișnuită, pentru utilizarea determinat de producător
- Au fost luate măsuri pentru a asigura conformitatea tuturor produselor introduse pe piață cu documentația tehnică și cerințele reglementărilor tehnice
În Praga, la data de
10.08.2018
Nume
Rudolf Runštuk
Titlu: Director executiv

DECLARAȚIA DE CONFORMITATE

Noi, producătorul și deținătorul documentelor pentru eliberarea acestei "Declarații de conformitate":
HECHT MOTORS. s r.o., Za mlýnem 25/1562, 147 00 Praha 4, Czech Republic, IČO 61461661
Declarăm pe propria răspundere următoarele:
Produsul
ATV pe benzină
Imagine produs:

Denumire comercială și tip:
HECHT 54125 Orange
Model:
Madix125
Nr. de serie:
LG0FLHJGXJX000001 – LG0FLHJGXJX009999
Această declarație a fost emisă pe baza certificatului și a protocoalelor de măsurare aparținând de:
ISET s.r.l. – Istituto Servizi Europei Tecnologici, Via Donatori di sangue, 9-46024 Moglia (MN), Italy
Această declarație de conformitate este emisă în conformitate cu următoarele directive – numărul certificatului utilizat:
2014/30/EU – IT101210EG170511, 2006/42/EC – IT101210EG170511
Următoarele norme armonizate sunt utilizate pentru garanție conformității, împreună cu normele și reglementările naționale:
EN ISO 12100:2010; EN 15997:2011/AC:2012; EN 1037:1995+A1:2008; EN 55012:2007/A1:2009
Confirmăm prin prezenta că:
- Acest produs, definit de datele menționate, este în conformitate cu cerințele de bază menționate în reglementările guvernamentale și cerințele tehnice și este sigur pentru funcționarea obișnuită, pentru utilizarea determinat de producător
- Au fost luate măsuri pentru a asigura conformitatea tuturor produselor introduse pe piață cu documentația tehnică și cerințele reglementărilor tehnice
În Praga, la data de
10.08.2018
Nume
Rudolf Runštuk
Titlu: Director executiv

DECLARAȚIA DE CONFORMITATE

Noi, producătorul și deținătorul documentelor pentru eliberarea acestei "Declarații de conformitate":
HECHT MOTORS. s r.o., Za mlýnem 25/1562, 147 00 Praha 4, Czech Republic, IČO 61461661
Declarăm pe propria răspundere următoarele:
Produsul
ATV pe benzină
Imagine produs:

Denumire comercială și tip:
HECHT 54125 White
Model:
Madix125
Nr. de serie:
LG0FLHJGXJX000001 – LG0FLHJGXJX009999
Această declarație a fost emisă pe baza certificatului și a protocoalelor de măsurare aparținând de:
ISET s.r.l. – Istituto Servizi Europei Tecnologici, Via Donatori di sangue, 9-46024 Moglia (MN), Italy
Această declarație de conformitate este emisă în conformitate cu următoarele directive – numărul certificatului utilizat:
2014/30/EU – IT101210EG170511, 2006/42/EC – IT101210EG170511
Următoarele norme armonizate sunt utilizate pentru garanție conformității, împreună cu normele și reglementările naționale:
EN ISO 12100:2010; EN 15997:2011/AC:2012; EN 1037:1995+A1:2008; EN 55012:2007/A1:2009
Confirmăm prin prezenta că:
- Acest produs, definit de datele menționate, este în conformitate cu cerințele de bază menționate în reglementările guvernamentale și cerințele tehnice și este sigur pentru funcționarea obișnuită, pentru utilizarea determinat de producător
- Au fost luate măsuri pentru a asigura conformitatea tuturor produselor introduse pe piață cu documentația tehnică și cerințele reglementărilor tehnice
În Praga, la data de
10.08.2018
Nume
Rudolf Runštuk
Titlu: Director executiv