

# **HECHT**<sup>®</sup>

## **made for garden**

**Instrucțiuni de utilizare pentru mașină de tuns iarba electrică**

### **HECHT 1863 S**



**Felicitări pentru achiziționarea produsului marca HECHT. Înainte de a folosi acest produs, vă rugăm să citiți cu atenție manualul producătorului!**

Acest manual conține informații importante despre siguranță, instalare, operare, întreținere, depozitare și depanare. Păstrați instrucțiunile într-un loc sigur pentru a putea găsi informațiile pe viitor sau pentru fi utile altor utilizatori. Având în vedere dezvoltarea tehnologică constantă și adaptarea la cele mai noi standarde de exigență ale UE, pot apărea unele diferențe în acest manual. Pentru orice nelămurire, contactați importatorul sau distribuitorul.

<b>DESCRIEREA PRODUSULUI.....</b>	<b>3</b>
<b>GHID DE ILUSTRAȚII.....</b>	<b>4</b>
<b>SIMBOLURI DE SIGURANȚĂ.....</b>	<b>8</b>
<b>SPECIFICAȚII.....</b>	<b>10</b>
<b>PIESE DE SCHIMB.....</b>	<b>10</b>
<b>ACCESORII RECOMANDATE.....</b>	<b>10</b>
<b>MAȘINĂ DE TUNS IARBA – MANUAL DE UTILIZARE .....</b>	<b>11</b>
<b>DECLARAȚIA DE CONFORMITATE.....</b>	<b>32</b>
<b>CONFIRMAREA FAMILIARIZĂRII CU UTILIZAREA PRODUSULUI.....</b>	<b>33</b>

## DESCRIEREA PRODUSULUI



- A. Mâner
- B. Buton de siguranță
- C. Suport prelungitor
- D. Cablu de alimentare
- E. Indicator de nivel
- F. Clemă cablu
- G. Sacul de colectare a ierbii
- H. Manetă de ajustare a înălțimii
- I. Roata din spate
- J. Clapă laterală
- K. Roata din față
- L. Apărătoarea roții din față
- M. Carcasă motor
- N. Carcasa din spate
- O. Partea inferioară a mânerului
- P. Maneta de blocare
- Q. Partea superioară a mânerului
- R. Mânerul de blocare al roții din față
- S. Manetă de control autopropulsie
- T. Mâner comutator
- U. Accesoriu de afânare
- V. Canal de descărcare

## GHID DE ILUSTRĂȚII

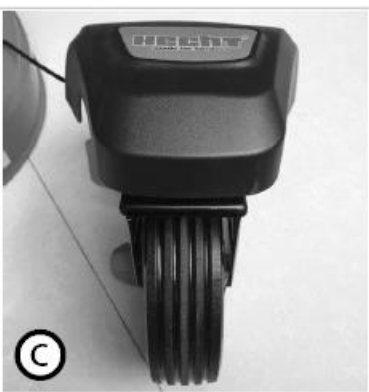
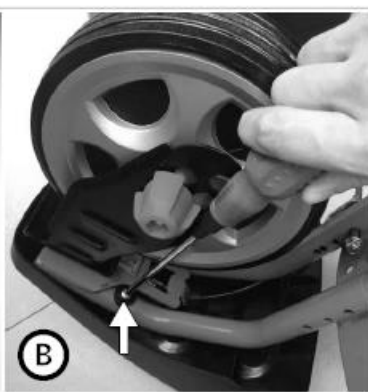
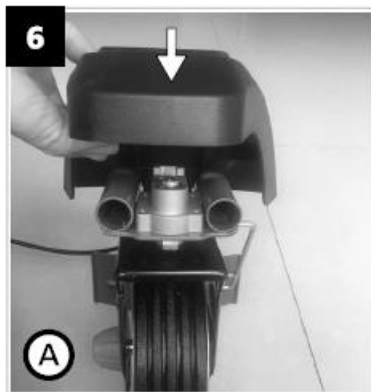
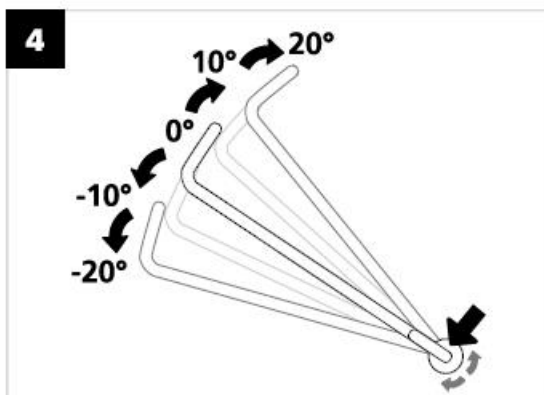
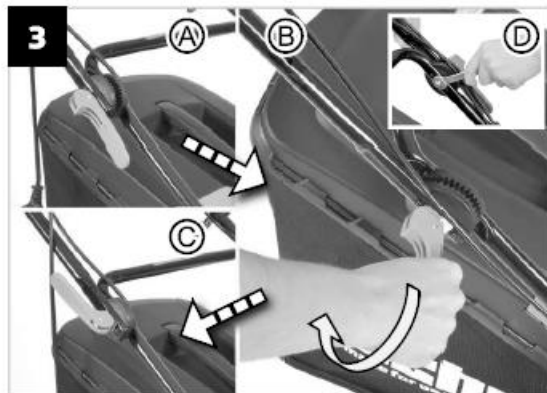

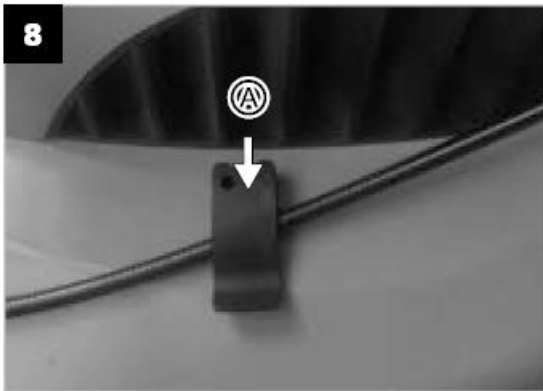
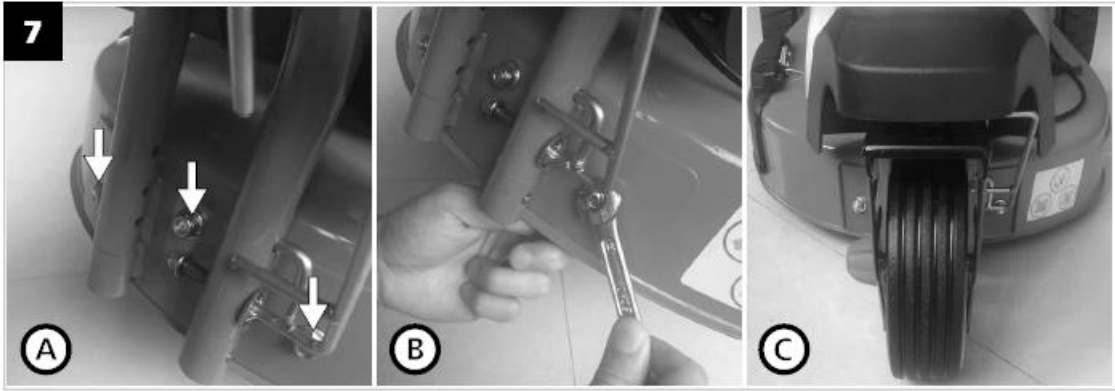



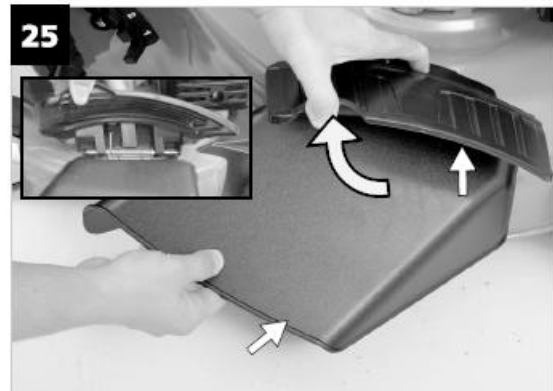
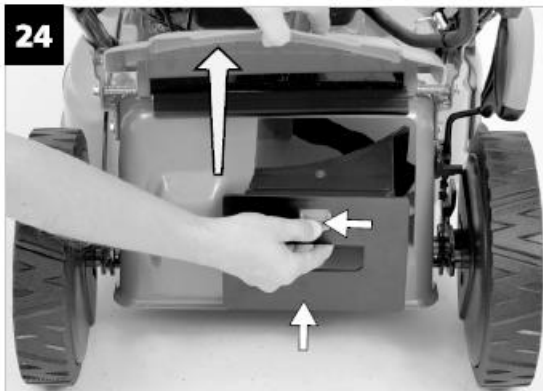
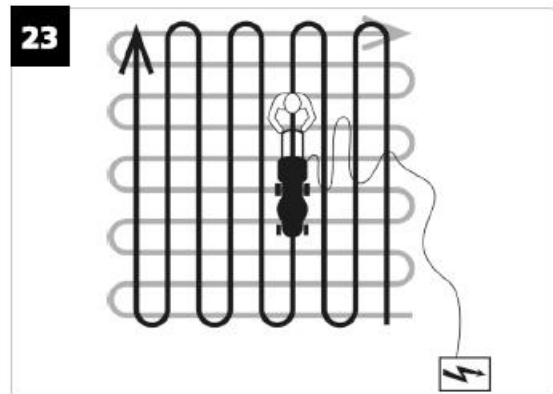
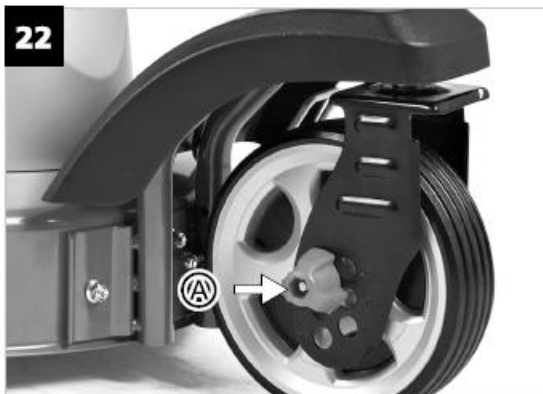
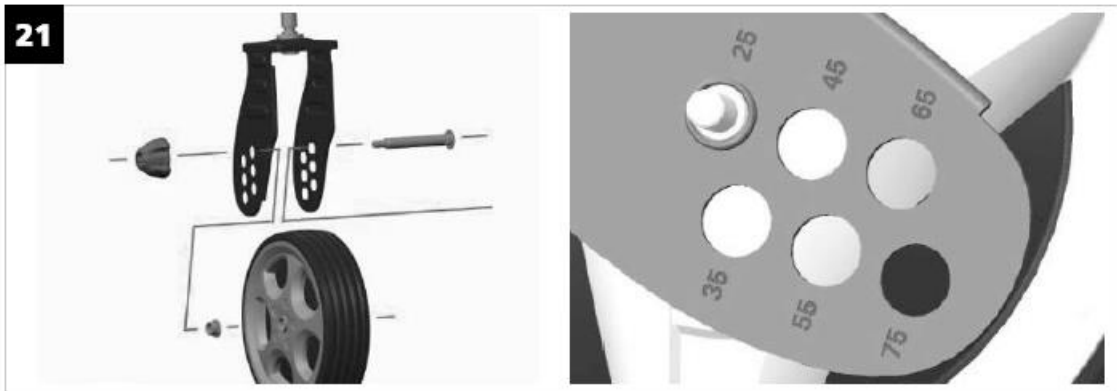
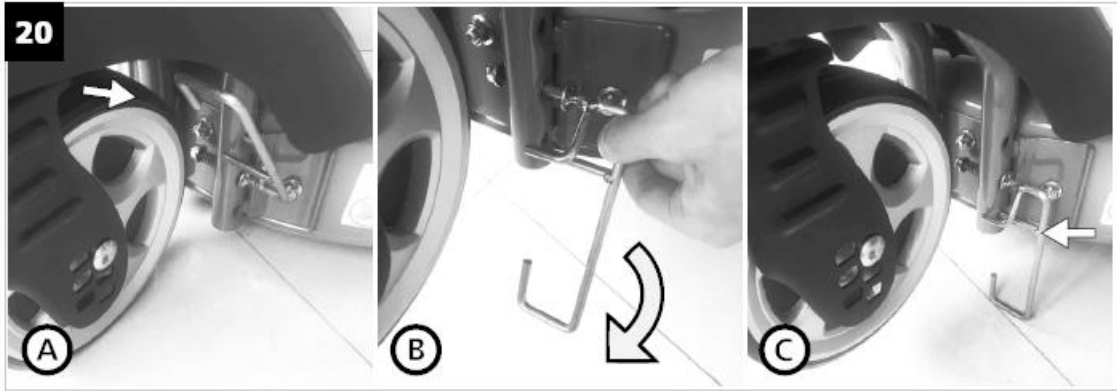

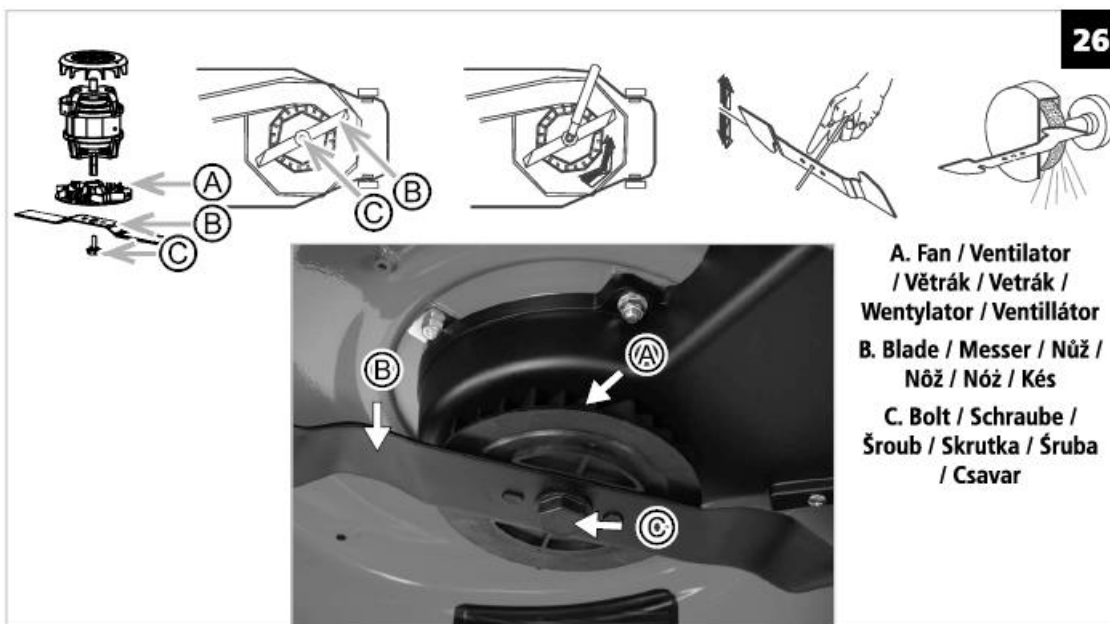





## SIMBOLURI DE SIGURANȚĂ

	Produsul dvs. trebuie folosit cu atenție. În acest sens, au fost amplasate etichete pe produs, pentru a vă reaminti în imagini principalele precauții ce trebuie luate în timpul utilizării. Semnificația lor este explicată mai jos.
	<b>Aceste etichete sunt considerate o parte a produsului și nu pot fi îndepărtate sub nicio formă de pe produs. ATENȚIE: Păstrați simbolurile de siguranță clare și vizibile pe produs. Înlocuiți simbolurile dacă lipsesc sau sunt ilizibile.</b>
	Înțelegerea corespunzătoare a acestor simboluri vă va permite să folosiți produsul mai bine și mai sigur. Vă rugăm să le citiți și să le rețineți semnificația.
	Scopul următoarelor simboluri este să vă amintească măsurile de precauție care trebuie luate pe parcursul utilizării.
	Citiți manualul de utilizare.
	Risc de accidentare la piesele desprinse.
	Mentineți la o distanță sigură alte persoane sau animale domestice.
	Atenție: Risc de accidentare a brațelor sau a picioarelor.
	Înainte de setare și curățare, dacă este deteriorat sau încălzit cablul de alimentare, opriți motorul și deconectați ștecherul de la priză.
	Atenție! Tensiune periculoasă!



	Risc pe care îl implică un cablu deteriorat. Cablul conectat trebuie menținut la o distanță suficientă față de produs și lamele de tăiere!
	Păstrați la distanță mâinile și picioarele!
	Eliberați mânerul de control al frânării pentru a opri motorul.
	Prindeți mânerul de control al autopropulsiei pentru a activa deplasarea.
	Date LWA cu privire la nivelul de zgomot în dB
	Puterea motorului
	Tensiune
	Greutatea
	Lățimea de lucru
	Viteza maximă a lamei
	Produsul este în conformitate cu standardele UE în vigoare
	Nu debarasați produsele electrice împreună cu resturile menajere
	Produsul are o izolație de protecție (Clasa II)
<b>IPX4</b>	Nivelul de protecție
	Deblocare / Blocare
	Înainte de a porni produsul, asigurați-vă că maneta de suport este securizată în poziția superioară.

## SPECIFICAȚII

<b>HECHT 1863 S</b>	
Tensiunea nominală	<b>230 – 240 V ~</b>
Frecvența nominală	<b>50 Hz</b>
Puterea nominală	<b>1800 W</b>
Viteza maximă a lamei	<b>2900/min.</b>
Lățimea de lucru	<b>460 mm</b>
Capacitatea sacului de colectare, conform EK9	<b>60 l</b>
Intervalele de ajustare înălțimii	<b>25 - 75 mm</b>
Nivelele de ajustare a înălțimii	<b>6</b>
Cuplul lamei	<b>25 Nm</b>
Autopropulsie	<b>✓</b>
Viteza la sol	<b>3,6 km/h</b>
Suprafața maximă recomandată pentru o tundere obișnuită	<b>1200 m<sup>2</sup></b>
Roțile din față / spate	<b>Ø 8" / 11"</b>
Clapă laterală	<b>✓</b>
Greutate	<b>33 kg</b>
Clasa de protecție	<b>II</b>
Gradul de protecție	<b>IPX4</b>
Nivelul de presiune acustică măsurat la locul utilizării	<b>L<sub>PA</sub> = 82,5 dB (A)</b> <b>K = 3 dB (A)</b>
Vibrații la mâner	<b>4,23 m/s<sup>2</sup></b> <b>K = 1,5 m/s<sup>2</sup></b>
Condiții de operare	<b>0°C - + 32°C</b>
Specificațiile pot suferi modificări fără o notificare în prealabil	

## PIESE DE SCHIMB

Extras din lista de piese de schimb. Codul pieselor pot fi schimbate fără o notificare în prealabil. O listă completă și actualizată a pieselor de schimb poate fi găsită pe [www.hecht.cz](http://www.hecht.cz)

<b>RO</b>	<b>Codul piesei</b>
Lama de tăiere	<b>Nuz HECHT 1863S 2017</b>

## ACCESORII RECOMANDATE

**HECHT 120153 – CABLU 20 M**  
**HECHT 900102 – CĂȘTI DE PROTECȚIE**  
**HECHT 900106 – OCHELARI DE PROTECȚIE**

# MAȘINĂ DE TUNS IARBA - MANUAL DE UTILIZARE

**ATENȚIE! VĂ RUGĂM SĂ CITIȚI INSTRUCȚIUNILE DE UTILIZARE!** Citiți toate instrucțiunile înainte de utilizare. Acordați o atenție deosebită instrucțiunilor de siguranță.

**Acordați o atenție deosebită instrucțiunilor evidențiate mai jos:**

**⚠️ AVERTIZARE!** Acest cuvânt de avertizare indică o situație ce se poate dovedi periculoasă și avea ca rezultat moartea sau o accidentare serioasă, dacă nu este respectat.

**⚠️ ATENȚIE:** Un cuvânt de avertizare. Dacă nu se respectă instrucțiunile, vă avertizăm cu privire la un posibil pericol de lezionare minoră și/sau deteriorarea produsului și a proprietății.

**❗** Mesaj important.

**ℹ️ Notă:** Furnizează informații utile.

## CONȚINUT

### DESCRIEREA PRODUSULUI

### GHID DE ILUSTRATII

### SIMBOLURI DE SIGURANȚĂ

### SPECIFICAȚII

### PIESE DE SCHIMB

### ACCESORII RECOMANDATE

### INSTRUCȚIUNI DE SIGURANȚĂ

INSTRUCȚIUNI GENERALE DE SIGURANȚĂ

PREGĂTIRE

ZONA DE LUCRU

INSTRUCȚIUNI DE SIGURANTA PENTRU UTILIZAREA MAȘINII DE TUNS IARBA

SIGURANȚA ELECTRICĂ

CERINȚE ELECTRICE

SIGURANȚA PERSONALĂ

ECHIPAMENTUL DE SIGURANȚĂ

RISCURI REZIDUALE

PROTECȚIA PERSONALĂ ȘI PRIMUL AJUTOR

### DESPACHETARE

### ASAMBLARE

### INSTRUCȚIUNI DE UTILIZARE

ÎNAINTE DE PORNIRE

PORNIREA

OPRIREA MOTORULUI

CONTROLUL DEPLASĂRII

SACUL DE COLECTARE A IERBII

MÂNERUL DE BLOCARE A ROȚII DIN FAȚĂ

INSTRUCȚIUNI DE AJUSTARE A ÎNĂLȚIMII

PENTRU A OBȚINE CELE MAI BUNE REZULTATE

### FUNCȚIA 5 ÎN 1

MAȘINĂ DE AFÂNAT  
MAȘINĂ DE TUNS IARBA CU DESCĂRCARE LATERALĂ  
TUNDERA CU SACUL DE COLECTARE A IERBII

#### **ÎNTREȚINERE**

ÎNTREȚINEREA PRODUSULUI  
CURĂȚARE  
INSTRUCȚIUNI DE LUBRIFIERE  
LAMA DE TĂIAT

#### **DEPOZITARE**

#### **TRANSPORT**

#### **DEPANAREA**

#### **SERVICE SI PIESE DE SCHIMB**

#### **DEBARASARE**

#### **GARANȚIA PRODUSULUI**

#### **DECLARAȚIA DE CONFORMITATE**

#### **CONFIRMAREA FAMILIARIZĂRII CU UTILIZAREA PRODUSULUI**

## **INSTRUCȚIUNI DE SIGURANTA**

**Înainte de a pune mașina în funcțiune, citiți instrucțiunile din acest manual.**

Citiți aceste instrucțiuni înainte de prima utilizare. Acordați o atenție deosebită instrucțiunilor de siguranță.

### **CONDIȚII DE UTILIZARE SPECIFICE**

Acest produs este aprobat exclusiv pentru uz:

- în conformitate cu instrucțiunile descriese și cele de siguranță specificate în acest manual de utilizare
- pentru a cosi gazonul din grădini particulare
- această mașină de tuns iarba este concepută pentru a fi utilizată în zone rezidențiale și de grădină. Utilizarea privată a mașinii de tuns iarba se referă la o perioadă de utilizare anuală ce în general nu depășește 50 ore de lucru, timp în care mașina este utilizată în principal pentru a menține iarba de pe gazonuri de dimensiuni mici, gazonuri rezidențiale și grădini particulare. Acest produs nu este conceput pentru a fi utilizat în amenajări publice, săli de sport și aplicații forestiere sau de agricultură.
- Ca urmare a posibilelor pericole pentru utilizator, mașina de tuns iarba nu trebuie utilizată pentru a tăia arbuști, garduri vii și arbuști, pentru a tăia plante cățărătoare sau peluze pe grădini de acoperiș sau în balcoane sau pentru a curăța trotuare, nici nu trebuie să fie folosit pentru a tăia copăcei sau garduri vii. Mai mult, mașina de tuns iarba nu trebuie folosită la cultivare sau nivelare teren, cum ar fi mușuroaiele.

Orice altă utilizare nu este conform scopului prevăzut. O utilizare necorespunzătoare nu va fi acoperită de garanție iar producătorul nu-și asumă răspunderea.

O utilizare care nu corespunde scopului prevăzut, va avea ca rezultat anularea garanției iar producătorul nu-și va asuma răspunderea pentru daunele care rezultă din acestea.

**Nu suprasolicitați produsul – a se utiliza doar în intervalul de performanță pentru care a fost proiectat.** Un produs conceput pentru un anumit scop are performanțe mai bune și este mai sigur decât unul care are o

funcție asemănătoare. De aceea, trebuie să utilizați întotdeauna un produs ce corespunde pentru un anumit scop.

Vă rugăm să rețineți că produsele noastre nu au fost concepute pentru a fi utilizate în aplicații comerciale sau industriale. Nu ne asumăm răspunderea pentru produs dacă a fost utilizat în aceste condiții sau altele asemănătoare.

Păstrați acest manual la îndemână, pentru a-l putea reciti mai târziu, ori de câte ori aveți o întrebare. De asemenea rețineți că dacă nelămuriri la care nu se poate răspunde aici, contactați distribuitorul de la care ați achiziționat produsul.

Asigurați-vă că includeți acest manual în pachet la vânzarea, împrumutul, sau transferul de proprietate al acestui produs.

## **INSTRUCȚIUNI DE SIGURANȚĂ GENERALE**

**Când utilizați acest produs, respectați următoarele instrucțiuni de siguranță pentru a exclude riscul de accidentări sau daune materiale. Vă rugăm să respectați, de asemenea, instrucțiunile de siguranță speciale din capitolele respective.**

**Dacă este cazul, urmați directivele legale și reglementările în vigoare pentru a preveni orice accident în timpul utilizării.**

**Utilizatorul este responsabil pentru toate daunele cauzate terților sau proprietății acestora. Nu utilizați niciodată acest produs în apropierea persoanelor, mai ales a copiilor și a animalelor de companie.**

### **INSTRUIREA**

**Toți utilizatorii trebuie să primească o instruire corespunzătoare în ce privește utilizarea, ajustarea și operarea produsului, inclusiv informații cu privire la operațiunile interzise.**

- Citiți cu atenție instrucțiunile. Familiarizați-vă cu comenzile și utilizarea corespunzătoare a produsului;
- Nu permiteți copiilor sau persoanelor nefamiliarizate cu aceste instrucțiuni să utilizeze mașina de tuns iarba. Unele reglementări oferă restricții cu privire la vârsta operatorului.
- Produsul nu este conceput pentru a fi utilizat de acele persoane (inclusiv copii) cu capacități fizice, senzoriale sau mentale reduse, lipsite de experiență și cunoștințe, decât dacă aceștia sunt supravegheați de o persoană responsabilă pentru siguranța lor sau dacă persoana respectivă a învățat să utilizeze produsul.

### **ZONA DE LUCRU**

- Păstrați zona de lucru curată și bine iluminată. Zonele aglomerate și întunecate sporesc riscul accidentărilor.
- Nu utilizați astfel de produse în atmosfere explozive, cum ar fi în prezența lichidelor inflamabile, gaze sau praf. Mașina produce scântei care pot aprinde praful și gazele.

- Verificați terenul pe care doriți să utilizați produsul și îndepărtați orice obiecte care pot fi prinse sau proiectate, cum ar fi pietre, jucării, bețe și cabluri. Utilizați produsul doar pe o suprafață sigură.
- Nu utilizați produsul pe timp de ploaie și furtuni, mai ales când există riscul producerii de fulgere.
- Nu utilizați produsul pe pante foarte abrupte pentru a evita răsturnarea acestuia.
- Nu utilizați niciodată produsul pe o suprafață alunecoasă. Păstrați copiii și persoanele din jur la o distanță de siguranță când utilizați produsul. Distragerile pot cauza pierderea controlului.

## **INSTRUCȚIUNI DE SIGURANȚĂ PENTRU UTILIZAREA MAȘINII DE TUNS IARBA**

**Familiarizați-vă cu produsul dvs. Citiți cu atenție manualul de utilizare. Învățați care sunt aplicațiile sale și limitele precum și posibilele pericole asociate cu acest produs. Familiarizați-vă cu controalele produsului și cum să le utilizați.**

**ATENȚIE! Această mașină vă poate răni mâinile și picioarele și poate proiecta unele obiecte. Nerespectarea regulilor de siguranță poate duce la răniri grave.**

- Înainte de a utiliza produsul, verificați întotdeauna ca dispozitivele de pornire și controalele care necesită prezența utilizatorului să fie complet funcționale (de ex. maneta de oprire în siguranță a motorului).
- Înainte de a utiliza produsul, faceți întotdeauna o verificare vizuală – dispozitivul de oprire a lamelor trebuie să funcționeze corespunzător.
- Evitați utilizarea produsului în umezeală sau chiar pe iarbă umedă, pe cât posibil. Cosiți doar iarbă uscată. O iarbă prea lungă sau umedă va cauza blocarea și suprasolicitarea motorului. Pentru a evita ridicarea prafului, cosiți iarba atunci când este uscată, dar solul este încă umed. Praful cauzează contaminarea filtrului de aer și astfel va crește consumul de combustibil. Dacă nu este bine întreținut, motorul se poate deteriora.
- Din motive de siguranță, produsul nu trebuie utilizat ca unitate de tractare pentru alte produse sau scule de alt fel.
- Pășiiți cu atenție în pante.
- Pășiiți normal, nu alergați.
- Pentru mașinile cu roți rotative, cosiți de-a lungul pantelor, niciodată în sus și în jos.
- Acordați mare atenție când schimbați direcția pe pante.
- Nu cosiți pe pante foarte abrupte. Există pericolul de a vă accidenta dacă produsul se răstoarnă. Unghiul maxim de înclinare este de 15°.
- Fiți foarte atenți atunci când utilizați mașina de tuns iarba în apropierea acostamentelor, a șanțurilor și a malurilor. Produsul se poate răsturna brusc dacă o roată trece peste marginea unei prăpăstii sau șanț, sau dacă o margine se prăbușește.
- Acordați mare atenție la deplasarea cu spatele sau când trageți produsul spre dvs.
- Opriți lama (ele) dacă mașina trebuie înclinată pentru a fi transportată peste alte suprafețe - decât iarba, dar și când transportați produsul către și din zona unde se cosește.
- Nu înclinați produsul când porniți motorul, cu excepția cazului în care produsul trebuie să fie înclinat pentru a porni. În acest caz, nu-l înclinați mai mult decât este necesar și în altă direcție decât cea în care vă aflați când utilizați produsul.
- Nu lucrați cu echipament deteriorat, incomplet, sau modificat fără autorizarea producătorului. Nu folosiți echipamentul cu dispozitive de siguranță deteriorate sau ecrane sau cu echipamente de siguranță lipsă.
- Nu lucrați fără să fie montat recipientul pentru iarbă sau grilajul. Păstrați mereu distanța față de echipament.

- Păstrați întotdeauna curată zona de evacuare al ierbii. Îndepărtați iarba tăiată doar dacă produsul este oprit.
- Nu faceți modificări la ajustările de control a turației motorului. Nu schimbați setările motorului și nu turați motorul peste limită. Utilizarea motorului la turații prea mari poate spori riscul producerii de accidente personale.
- Deconectați lamele și angrenajul de acționare înainte de a porni motorul.
- Porniți motorul cu atenție, conform cu instrucțiunile și țineți picioarele la distanță de lamă(e).
- Mânerul lung trebuie să vă asigure o distanță de utilizare sigură.
- Nu lăsați produsul nesupravegheat în zona de lucru.
- Opriți motorul atunci când faceți o pauză. Așteptați ca toate piesele în mișcare să se oprească de tot și, dacă este necesar, asigurați produsul înainte de a cosi.
- Opriți motorul și deconectați cablul de la bujie, asigurându-vă că toate piesele în mișcare s-au oprit și, când există o cheie, scoateți-o:
  - Ori de câte ori lăsați produsul undeva
  - Înainte de alimentare
  - Înainte de a curăța blocajele sau de a desfunda jgheabul
  - Înainte de a verifica, curăța sau lucra la mașina de tuns iarbă
  - După ce mașina a lovit un obiect străin. Verificați dacă există daune la mașină și faceți reparațiile necesare înainte de a o porni și a o utiliza.
  - Dacă mașina de tuns iarbă vibrează anormal (a se verifica imediat).
- Setati mânerul accelerației la “Min” (idle) pentru a opri motorul și, dacă motorul este dotat cu o valvă de oprire, setați-o în poziția OFF după ce ați finalizat de cosit.
- Respectați reglementările naționale/municipale cu privire la perioadele din zi în care se poate folosi mașina de tuns iarbă (dacă este necesar, contactați autoritățile locale).
- Înainte de utilizare, verificați dacă lamele, șuruburile acestora și dispozitivul de tăiere nu sunt uzate sau deteriorate. Înlocuiți lamele uzate sau deteriorate și șuruburile ca set pentru a menține echilibrul.
- Păstrați componentele de tăiere ascuțite și curate. Accesoriile atent întreținute, cu muchii ascuțite sunt mai puțin probabil să se prindă și sunt mai ușor de controlat.
- Utilizați numai piese de schimb și componente pe care producătorul le livrează și le recomandă.
- Nu încercați să reparați singur produsul. Orice lucrare ce nu figurează în acest manual, POATE FI EFECTUATĂ NUMAI ÎNTRU-UN CENTRE DE SERVICE AUTORIZAT.

## SIGURANȚA ELECTRICĂ

- Atunci când utilizați produsul, trebuie respectate întotdeauna măsurile de siguranță principale, inclusiv următoarele, pentru reduce riscul producerii unui incendiu, șoc electric sau lezionarea altor persoane.

**ATENȚIE! Nu conectați un cablu deteriorat și nu-l atingeți înainte de a fi deconectat de la rețea. Acest lucru ar putea cauza un șoc electric. Dacă prize a fost deteriorate, înlocuiți-o într-un centru de service autorizat, pentru a preveni situațiile periculoase.**

**ATENȚIE! Urmăriți poziția prelungitorului. Deteriorarea acestuia sau a celorlalte cabluri poate cauza un șoc electric sau în cel mai bun caz doar deteriorarea materialului.**

**Notă: Este recomandat să aveți un prelungitor de o culoare diferită, pentru a nu-l pierde din vedere, pentru a nu trece peste el sau a-l tăia sau pentru a nu vă împiedica în el.**

- Protejați-vă de un șoc electric.
- Așezați cablul și prelungitorul în așa fel încât să nu poată fi deteriorate.
- Protejați cablul și prelungitorul de căldură, lichide corozive și margini ascuțite. Când deconectați de la priză, nu trageți de cablu.
- Nu expuneți produsul la ploaie și nu-l utilizați în condiții de umezeală sau întunecoase.
- Nu utilizați produsul în zona unde există riscul producerii unui incendiu sau a unei explozii.
- Nu manipulați niciodată cablul de alimentare trăgând de acesta atunci când doriți să deconectați ștecherul de la priză.
- Scoateți ștecherul din priză înainte de a face orice ajustări, operațiuni de servicii, verificări, întreținere și alte manevre.
- Verificați cu regularitate cablul de alimentare dacă prezintă semne de deteriorare sau învechire.
- Evitați pornirea accidentală.
- Utilizați doar prelungitoare cu o secțiune suficientă, care sunt aprobate pentru acest tip de utilizare și marcate corespunzător.
- Derulați complet cablul înainte de a utiliza produsul.
- Evitați să așezați obiecte pe produs, mai ales obiecte inflamabile, conductive electric sau obiecte care conțin lichide.
- Nu aruncați vreun obiect în produs, mai ales metale sau obiecte inflamabile.
- Preveniți căderea de obiecte mici în produs.
- Nu utilizați produsul dacă nu-l puteți porni și opri cu ușurință de la comutator.
- Nu utilizați niciodată forță brută când utilizați produsul.
- Construcția produsului a fost realizată în conformitate cu cerințele de siguranță aplicabile.
- Un produs conceput pentru un anumit scop va funcționa mai eficient și în mai mare siguranță decât unul cu o funcționalitate similară. De aceea, utilizați întotdeauna produsul corect pentru un anumit scop.
- Deconectați de la sursa de alimentare (scoțând ștecherul din priză):
  - Întotdeauna, atunci când produsul este nesupravegheat
  - Înainte de eliminarea unui blocaj
  - Înainte de a verifica, de a curăța sau de a lucra la mașină
  - După ciocnirea cu un alt obiect
  - Întotdeauna, când mașina începe să vibreze în mod nejustificat
  - Când îl transportați

## CERINȚE ELECTRICE

- Nu utilizați niciodată produsul la o altă valoare a tensiunii decât 230V / 50 Hz. Circuitul trebuie să aibă împământare și protecție.
- Conectați produsul numai la o priză cu circuit dimensionat suficient pentru puterea produsului. Circuitul electric trebuie protejat de o siguranță și o protecție pentru supracurent cu o intensitate a curentului de declanșare ce nu depășește valoarea de 30 mA.

**Notă: Dacă aveți nelămuriri, verificați cu furnizorul local de electricitate sau cu un electrician dacă doriți să vă asigurați de faptul că rețeaua locuinței dvs. îndeplinește aceste cerințe.**



## SIGURANȚA PERSONALĂ

- Rămâneți vigilenți, atenți la ce faceți și dați dovadă de bun simț atunci când utilizați un produs electric.
- Nu folosiți produsul dacă sunteți oboșiți sau sub influența drogurilor, alcoolului sau a medicamentăției. Un moment de neatenție în timpul operării unor astfel de instrumente puternice poate duce la pierderea controlului și la răni grave.
- Nu vă aplecați prea tare. Păstrați-vă întotdeauna echilibrul și purtați încălțăminte potrivită. Acest lucru vă va permite să aveți un control mai bun asupra mașinii în situații neprevăzute.
- Păstrați întotdeauna părțile corpului și articolele de îmbrăcăminte la distanță de piese ale produsului care se rotesc sau sunt fierbinți.
- Nu utilizați produsul fără a avea instalate toate componentele de siguranță.
- Opriti motorul dacă nu doriți să lucrați cu produsul, dacă vă îndepărtați de acesta sau dacă doriți să faceți ajustări, operațiuni de întreținere sau reparații.
- Nu alergați niciodată cu produsul, pășiți normal.

**Atenție! Acest produs generează un câmp electromagnetic și electrostatic în timpul funcționării. Acest câmp poate interfera în anumite circumstanțe cu implanturi medicale active sau pasive. Pentru a reduce riscul de accidente grave sau mortale, recomandăm persoanelor cu implanturi medicale să consulte medicul lor și producătorul implantului medical înainte de a utiliza acest produs.**

## ECHIPAMENTUL DE PROTECȚIE

- Purtați îmbrăcăminte corespunzătoare în timpul lucrului. Nu purtați haine largi sau bijuterii și legați-vă părul. Hainele largi, bijuteriile sau părul lung se pot prinde în piesele în mișcare.
- Purtați protecție adecvată pentru ochi! În timpul utilizării mașinii se pot proiecta obiecte străine care să ajungă la ochi și să producă leziuni grave. Ochelarii obișnuiți nu oferă o protecție suficientă deoarece nu au sticlă de protecție specială și nu acoperă suficient pe lateral.
- Purtați echipament de protecție împotriva zgomotului! Impactul zgomotului poate să vă afecteze auzul sau chiar să vi-l pierdeți. Luați pauze de lucru frecvente. Limitați perioada de expunere dintr-o zi.
- Purtați întotdeauna încălțăminte groasă cu tălpi anti-derapante. Există riscul de a vă răni la picioare sau de a aluneca pe pante umede sau alunecoase. Acest lucru vă va proteja de leziuni și va asigura păstrarea echilibrului în timpul mersului.
- În timpul lucrului, purtați întotdeauna pantaloni lungi. Nu utilizați mașina dacă sunteți desculți sau purtați încălțăminte care vă expun degetele.
- Echipamentul de siguranță cum ar fi masca de praf sau o cască rezistentă utilizate în condiții potrivite va reduce riscul de leziuni, în mod deosebit când din utilizarea mașinii rezultă praf sau există riscul de a vă lovi la cap în unele situații.

## RISCURI REZIDUALE

Chiar dacă produsul este utilizat în conformitate cu instrucțiunile, este imposibil de eliminat toate riscurile asociate cu funcționarea sa. Următoarele riscuri pot să apară, riscuri rezultate din construcția sa:

- Pericol mecanic, cauzate de tăiere și aruncare.
- Pericol electric cauzat de contactul cu piese sub tensiune înaltă (contact direct) sau cu piese de schimb, care au fost sub o înaltă tensiune din cauza unor defecțiuni ale produsului (contact indirect).
- Pericol de căldură, rezultând în ardere sau opărire și alte leziuni cauzate de un posibil contact cu obiecte fierbinți sau alte materiale, inclusiv surse de căldură.
- Risc de zgomot care poate duce la pierderea auzului (surzenie) și alte tulburări fiziologice (de exemplu pierderea echilibrului, pierderea cunoștinței)
- Risc de vibrații (rezultând în daune vasculare și neurologice ale sistemului mână-braț, de exemplu, așa-numita "boală a degetelor albe")
- Pericol de contact cu lichide nocive, gaz, vapori, fum și praf sau de inhalarea acestora, legate de emisii
- Pericol de incendiu sau explozie din cauza vărsării de combustibil.
- Pericole cauzate de nerespectarea principiilor ergonomice în construcția mașinii, de exemplu, pericole cauzate de o poziție nesănătoasă a corpului, suprasolicitarea sau poziția nenaturală a sistemului braț-mână, legate de construcția mânerului, echilibrul mașinii și utilizarea sprijinului dintelui de ascuțit.
- Pericole cauzate de pornirea neașteptată, depășirea neașteptată a turațiilor motorului, cauzate de un defect/defecțiune a sistemului de control, legate de defecte ale mânerului și plasarea conducătorilor.
- Pericole cauzate de imposibilitatea de a opri mașina în cele mai bune condiții, legate de soliditatea mânerului și plasarea dispozitivului de închidere a motorului.
- Pericole cauzate de un defect de sistemului de control al mașinii, legate de soliditatea mânerului, plasarea conducătorilor și de marcare.
- Pericole cauzate de rupere (a lanțului) în timpul funcționării.
- Pericole cauzate de desprinderea unor piese și stropirea cu lichide.

## PROTECȚIA PERSOANELOR ȘI PRIMUL AJUTOR

- Lucrați doar în acele locuri de unde puteți suna rapid la o ambulanță!

### Notă – vă recomandăm să aveți la dvs:

- Un extingtor corespunzător (zăpadă, pudră, halotron).
- Trusă de prim ajutor complet echipată, la îndemâna utilizatorului sau a persoanei care îl însoțește. • Telefon mobil sau un alt produs pentru apelarea rapidă a unui serviciu de urgență
- **O persoană însoțitoare familiarizată cu principiile de prim ajutor.**

**Persoana care vă însoțește trebuie să păstreze distanța de siguranță față de zona de lucru, dar trebuie să vă poată vedea în orice moment.**

- **În caz de leziuni, procedați întotdeauna în conformitate cu principiile de prim ajutor.**
- Dacă cineva se **taie**, acoperiți rana cu un bandaj curat (din pânză) și apăsați ferm pentru a opri sângerarea.
- **Persoanele cu o circulație slabă** care sunt expuși la **vibrații** excesive pot suferi leziuni la vasele de sânge sau la sistemul nervos. Vibrațiile pot cauza următoarele simptome la degete, mâini sau

încheieturi: amorțeală, furnicăături, durere, senzația de înțepătură, alterarea culorii pielii sau a pielii. Dacă apar astfel de simptome, contactați un medic!

- Dacă se produce un **șoc electric**, trebuie să vă puneți accent pe siguranță mai mult ca oricând și să eliminați orice risc. Persoana afectată rămâne de obicei în contact cu echipamentul electric (sursa leziunii) din cauza spasmelor musculare de la șocul electric. Procesul traumatic continuă în acest caz. De aceea, este necesar ca mai întâi **SĂ OPRIȚI PRODUSUL** prin orice mijloc. Apoi, **SUNAȚI LA AMBULANȚĂ** sau alt serviciu profesional, apoi aplicați **PRIMUL AJUTOR!** Asigurați-vă că sunt libere căile respiratorii, verificați respirația, verificați pulsul, puneți persoana afectată pe spate în poziție dreaptă, îndoiți-i genunchiul și deschideți-i mandibula. Dacă este necesar, începeți să-i faceți respirație artificială și masaj la inimă.

#### În situația unui incendiu:

- Dacă motorul ia foc sau iese fum de la acesta, opriți produsul și distanțați-vă undeva unde să fiți în siguranță.
- Pentru a opri incendiul, utilizați un extingtor corespunzător (zăpadă, pudră, halotron).
- **NU VĂ PANICAȚI.** O reacție de panică poate cauza mai multe daune.

### DESPACHETAREA

- Scoateți cu atenție produsul din cutie.
- Inspectați cu atenție toate componentele. În cazul în care există vreo componentă deteriorată sau lipsă, contactați distribuitorul sau un centru de service autorizat.
- Nu aruncați materialele de ambalare până când nu ați analizat cu atenție dacă nu a rămas în ele vreo piesă a produsului.
- Componentele ambalajului (pungi de plastic, agrafe, etc) nu trebuie lăsate la îndemâna copiilor; ar putea crea unele pericole.
- Aruncarea ambalajelor trebuie făcută în conformitate cu reglementările în vigoare în țara în care echipamentul a fost instalat.
- Asigurați-vă că pungile și recipientele din material plastic nu sunt lăsate undeva la întâmplare, întrucât poluează mediul.
- Dacă sunteți nesiguri cu privire la ceva, nu folosiți mașina, până nu a fost verificată de către un centru de service autorizat.

### CONȚINUTUL PACHETULUI

1 x corp mașină de tuns iarba; 1 x partea superioară a mânerului; 1 x partea inferioară a mânerului; 1 x recipientul pentru iarbă; 1 x mâner pentru recipientul de colectare a ierbii; 1 x apărătoare roată din față; 1 x roată din față; 2 x cleme cablu; 1 x accesoriu de afânare; 1 x canal de descărcare; 1 x set de chei; 1 x manual de utilizare

- Accesoriile standard pot fi modificate fără o înștiințare în prealabil.
- Acest produs necesită asamblare. Produsul trebuie asamblat corespunzător înainte de utilizare.
- Dacă observați daune de transport sau în timpul despachetării, anunțați-vă furnizorul în cel mai scurt timp. Nu utilizați produsul!

- Vă recomandăm să păstrați cutia pentru o utilizare ulterioară. Materialele conținute trebuie să fie reciclate sau debarasate în conformitate cu legislația în vigoare. Sortați fiecare parte a pachetului în funcție de materialul din care este făcută și predați-o la cele mai apropiate locuri de colectare. Pentru mai multe informații contactați administrația locală.

## **ASAMBLAREA**

Mașina de tuns iarba este livrată dezasamblată. Mânerul complet, sacul de colectare a ierbii și roțile trebuie asamblate înainte de a utiliza mașina de tuns iarba. Urmați instrucțiunile de utilizare pas cu pas și imaginile concepute ca un ghid vizual pentru a vă ușura asamblarea mașinii.

### **MÂNERUL PLIABIL**

1. Folosiți butonul cu piuliță-fluture (imag. 2A) și șaiba pentru a fixa mânerul inferior la șasiul mașinii (imag. 2)
2. Ridicați cele două manete de blocare pentru a elibera mânerul superior să se plieze (imag. 3A)
3. Apăsăți maneta de blocare să se închidă pentru a prinde mânerul (imag. 3B, C) în poziția de utilizare (imag. 4)
4. Ajustați tensiunea învârtind piulița de blocare cu o cheie potrivită (imag. 3D).
5. Atașați cablul folosind o clemă (imag. 5)

### **AJUSTAREA PENTRU UN UNGHI POTRIVIT**

1. Ridicați orificiul manetei de blocare.
2. Rotind mânerul de sus în centru unghiului ajustați unghiul potrivit – 20° până la + 20° (5 poziții: - 20°/-10°/0°/+10°/+20°) cum se arată în imag. 4
3. Apăsăți maneta de blocare să se închidă și să conecteze mânerul inferior cu cel superior.

### **ASAMBLAREA ROTII DIN FAȚĂ**

1. Fixați apărătoarea roții din față pe support cu bolțuri și șaibe (imag. 6).
2. Fixați suportul roții din față la puntea corpului cu trei bolțuri hexagonale și piulițe de blocare hexagonale (imag. 7).
3. Atașați clema pentru cablu la punte în poziția indicată în imagine și apoi atașați cablul (imag. 8A).

### **ASAMBLAREA RECIPIENTULUI DE COLECTARE A IERBII**

Introduceți un capăt al mânerului cu o proeminență în recipientul de colectare (imag. 9) apoi fixați cu șurubul celălalt capăt al mânerului la recipientul de colectare (imag. 10).

## MONTAREA ȘI DEMONTAREA RECIPIENTULUI DE COLECTARE A IERBII

1. Pentru a-l fixa: Ridicați carcasa din spate și atașați recipientul de colectare a ierbii în partea din spate a mașinii (imag. 11)
2. Pentru a-l detașa: prindeți și ridicați capacul din spate, scoateți recipientul de colectare a ierbii.

## INSTRUCȚIUNI DE UTILIZARE

### ÎNAINTE DE A PORNI

Faceți o verificare vizuală întotdeauna înainte de a utiliza mașina de tuns iarba, pentru a vă asigura că piesa de tăiere, bolțurile de susținere și sacul pentru iarbă nu sunt uzate sau deteriorate. Verificați cu atenție întreaga zonă ce urmează a fi tunsă și înlăturați toate obiectele străine. Înainte de a conecta mașina de tuns iarba la sursa de electricitate, asigurați-vă că tensiunea la priză este de 230-240V~50 Hz.

**ATENȚIE! Lama începe să se rotească imediat ce motorul a fost pornit. Elementele de tăiere continuă să se rotească câteva secunde după ce motorul a fost oprit.**

**ATENȚIE! Conectați produsul doar la o priză a cărei revizie corespunde cu standardele europene! Utilizați întotdeauna un prelungitor cu secțiune transversală ce corespunde puterii produsului și lungimii cablului.**

### PORNIREA

1. Conectați ștecherul la un prelungitor. Atașați cablul la suportul de detensionare (imag. 12), asigurându-vă că există suficient cablu disponibil.
2. Când mașina de tuns iarba primește curent, se va aprinde indicatorul luminos (imag. 13D).
3. Pentru a preveni pornirea accidentală, mașina este echipată cu o blocare de siguranță care trebuie apăsată înainte ca întrerupătorul să fie activat. Apăsați butonul de siguranță (imag. 14A).
4. Stând în spatele mașinii, trageți mânerul comutatorului (imag. 14B) și țineți-l strâns. Motorul va porni. Eliberați butonul de siguranță.
5. Eliberați mânerul comutatorului pentru a opri repede motorul și lama dacă este necesar.

**ATENȚIE! Păstrați mâinile și picioarele departe de componentele rotative.**

- Porniți motorul cu atenție, în conformitate cu instrucțiunile și având picioarele la o distanță sigură de lamă.
- Nu înclinați mașina de tuns iarba când porniți motorul. Porniți mașina de tuns iarba pe o suprafață plană, fără iarbă mare sau obstacole. Mențineți mâinile și picioarele departe de piesele rotative. Nu porniți motorul stând în fața evacuării. În timpul utilizării, mențineți întotdeauna mânerul și maneta comutatorului ferm cu ambele mâini.

**Notă: În timpul funcționării, dacă maneta de control al opririi este eliberată, motorul se va opri și implicit mașina se oprește din tuns.**

**Începeți să tundeți cât mai aproape de priză (imag. 5). Mențineți întotdeauna extensia cablului pe partea gazonului care a fost deja tuns. Nu treceți niciodată peste cablu cu mașina de tuns iarba.**

## MANETA DE FRÂNĂ

**ATENȚIE!** Pentru a evita o pornire accidentală a produsului, acesta este echipat cu o frână de motor care trebuie trasă în spate înainte ca motorul să poată fi pornit. Când maneta de control a motorului este eliberată, aceasta trebuie să revină în poziția inițială, moment în care motorul se oprește automat.

- Frâna este o componentă de siguranță elementară a unei mașini de tuns iarba. Utilizați maneta pentru a opri motorul și rotația lamei. Când eliberați maneta, motorul și lama se opresc automat.
- Înainte de a începe să cosiți, verificați de câteva ori maneta de start/stop pentru a vă asigura că funcționează corespunzător.
- Verificați cursa liberă a cablului frânei. Dacă acesta este înnodat sau deteriorat, trebuie înlocuit.
- Timpul de frânare depinde de condiția și uzura frânei. Dacă maneta frânei nu funcționează corespunzător, contactați un centru de service autorizat.

**În timpul utilizării, mențineți întotdeauna cu fermitate mânerul și maneta de frână cu ambele mâini. În timpul utilizării, când maneta de frână este eliberată, motorul se va opri iar astfel mașina de tuns iarba nu va mai funcționa.**

## OPRIREA MOTORULUI

**ATENȚIE:** Lama continuă să se rotească pentru câteva secunde după ce motorul este oprit.

1. Eliberați mânerul comutatorului pentru a opri motorul și lama.
2. Scoateți cheia de contact, pentru a preveni pornirea accidentală în timp ce echipamentul este nesupravegheat.

## CONTROLUL DEPLASĂRII

1. Prindeți mânerul de control a funcției de autopropulsie (imag. 15A), iar mașina se va deplasa înainte automat cu o viteză de aproximativ 3,6 km/h.
2. Eliberați mânerul de control al autopropulsiei până când mașina nu se mai deplasează înainte.

## RECIPIENTUL DE COLECTARE A IERBII

**Pericol – risc de rănire! Detașați sau atașați sacul doar cu motorul și lama oprite.**

1. Pentru a-l monta: Ridicați carcasa din spate și introduceți sacul pe suport (imag. 16).
2. Pentru a-l detașa: prindeți și ridicați carcasa din spate. Ridicați sacul de pe suport și trageți în spate pentru a-l scoate.

Pe sacul de colectare există un indicator de nivel (imag. 17). În timpul cosirii, indicatorul de nivel este apăsător în sus de către fluxul de aer. Dacă sacul pentru iarbă este plin, indicatorul de nivel atinge sacul. Sacul trebuie golit. Goliți și curățați sacul pentru iarbă; asigurați-vă că este curat și că plasa este ventilată. Golirea recipientului înainte de a se umple la maxim (la 50-70%), va îmbunătăți colectarea mai rapidă a ierbii.

**IMPORTANT!** Dacă poziția deschiderii indicatorului este foarte murdară, indicatorul nu se va ridica - în acest caz, curățați imediat poziția deschiderii indicatorului.

## PUNTEA

Partea inferioară a punții mașinii trebuie curățată după fiecare utilizare pentru a preveni acumularea de iarbă, frunze, murdărie sau alte materii. Dacă aceste resturi nu sunt înlăturate, veți spori apariția ruginii și coroziunii, putând împiedica operarea propriu-zisă.

## MÂNERUL DE BLOCARE A ROȚII DIN FAȚĂ

1. Ajustați mânerul de blocare (imag. 18A) în poziția Unlock (Deblocare) iar unghiul roții din față se va învârti ușor.
2. Ajustați mânerul de blocare (imag. 18A) în poziția Lock (Blocare) iar unghiul roții din față va rămâne drept.

## INSTRUCȚIUNI DE AJUSTARE A ÎNĂLȚIMII

**ATENȚIE:** Niciodată nu faceți anumite ajustări la mașina de tuns iarba fără a opri mai întâi motorul iar cablul bujiei să fie deconectat.

Toate roțile trebuie setate la aceeași înălțime.

## INSTRUCȚIUNI DE AJUSTARE A ÎNĂLȚIMII PENTRU ROȚILE DIN SPATE

1. **Opriți mașina, așteptați ca piesele rotative să se oprească și deconectați fișa bujiei înainte de a schimba înălțimea.**
2. Pentru a schimba înălțimea, strângeți maneta de ajustare către roată, în sus sau în jos pentru a seta înălțimea (imag. 19).

## INSTRUCȚIUNI DE AJUSTARE A ÎNĂLȚIMII PENTRU ROATA DIN FAȚĂ

1. **Opriți mașina, așteptați ca piesele rotative să se oprească și deconectați fișa bujiei înainte de a schimba înălțimea.**
2. Ridicați roata din față. Trageți pentru a debloca maneta de suport din carcasa acesteia la suportul tubului (imag. 20A). Rotiți în jos maneta de suport (imag. 20B).
3. Securizați știftul manetei de suport în orificiul de jos din suportul tubului (imag. 20C).
4. Destrângeți piulița roții din față (imag. 21), scoateți roata și așezați-o în poziția dorită. Introduceți axul roții.
5. Înșurubați piulița (imag. 22A).
6. Ridicați roata din față. Trageți pentru a debloca maneta de suport din carcasa acesteia la suportul tubului. Rotiți în sus maneta de suport.
7. Securizați știftul manetei de suport în orificiul de sus din suportul tubului.

## PENTRU A OBȚINE CELE MAI BUNE REZULTATE

**Acest produs a fost proiectat pentru a tunde iarbă normală din zone rezidențiale, cu o înălțime de maxim 250 mm.**

- Începeți să cosiți când mai aproape de priză (imag. 23). Păstrați întotdeauna prelungitorul în aceeași secțiune a gazonului care a fost deja cosită. Nu treceți niciodată peste prelungitor cu mașina de tuns iarba.
- Utilizați doar lame ascuțite.
- Nu cosiți iarbă umedă.
- Cosiți pășind normal.
- Cosiți cu regularitate, până la 2 cm (adică scurtați iarba între 4 și 6 cm).
- Curățați gazonul de resturi. Asigurați-vă că pe gazon nu există pietre, bețe, sârmă sau alte obiecte care ar putea fi proiectate accidental de mașina de tuns iarba sau să se prindă în piesele rotative. Aceasta poate provoca răni grave utilizatorului, precum și daune de proprietate și distrugerii ale obiectelor din jur.
- Nu tăiați iarba udă. Pentru o cosire eficientă, nu tăiați iarba umedă deoarece are tendința să se prindă de partea de jos a punții, afectând eficiența lamelor rotative.
- Nu tăiați mai mult de 1/3 din lungimea ierbii.
- Viteza mașinii trebuie aleasă în așa fel încât tăieturile să fie dispersate uniform pe gazon. Mai ales pentru a tăia iarbă grosă, ar putea fi necesar ca mașina să se deplaseze cu cea mai mică viteză, cu scopul de a obține un teren cosit uniform. Când aveți de cosit iarbă mare, ar trebui să parcurgeți gazonul de două ori, coborând lama cu încă 1/3 din lungime la a doua trecere și probabil alegând un traseu diferit decât cel utilizat prima dată.
- Suprapunerea traseului de cosire la fiecare trecere va facilita curățarea oricăror fire de iarbă rămase pe gazon.
- Curățați partea inferioară a punții după fiecare utilizare pentru a evita acumulările de iarbă, ce ar împiedica o fertilizare eficientă.
- Cosirea frunzelor poate fi de asemenea benefică pentru gazon. Când cosiți frunzele asigurați-vă că acestea sunt uscate și că nu au format un strat prea gros pe gazon. Nu așteptați să cadă toate frunzele de pe copaci înainte de a cosi.

**ATENȚIE: Dacă loviți un obiect străin, opriți motorul. Deconectați cablul de la fișa bujiei, verificați cu atenție mașina de tuns iarba dacă prezintă vreă daună și reparați ce s-a defectat înainte de a reporni și opera mașina de tuns iarba. Vibrațiile mari ale mașinii în timpul funcționării indică o defecțiune (în special la arbore sau la lamă). Mașina trebuie verificată și reparată cu promptitudine. Contactați un centru de service autorizat.**

## FUNȚIA 5 ÎN 1

**5 în 1 = cosire, autoproplulsie, colectarea ierbii, afânare, descărcare laterală**

**Produsul poate fi transformat pentru alte utilizări. De la mașină de tuns iarba cu descărcare în partea din spate, la mașină de fertilizat sau mașină de tuns cu descărcare laterală.**

**ATENȚIE! Modificarea trebuie realizată doar cu motorul și cu lama oprite.**



## **MAȘINĂ DE AFÂNARE**

**(iarba este cosită într-un singur pas, apoi mărunțită și descărcată pe gazon ca și fertilizator natural).**

**ATENȚIE! A se realiza numai cu motorul și lama oprite!**

**(imag. 24)**

1. Ridicați carcasa din spate și detașați recipientul de colectare a ierbii.
2. Apăsați accesoriul de afânare la punte.
3. Securizați accesoriul de afânare cu butonul din deschiderea punții.
4. Coborâți carcasa de jos.

## **MAȘINĂ DE TUNS IARBA CU DESCĂRCARE LATERALĂ**

**ATENȚIE! A se realiza numai cu motorul și lama de tăiere oprite!**

**(imag. 25)**

1. Ridicați carcasa din spate și detașați recipientul de colectare a ierbii.
2. Apăsați accesoriul de fertilizare la punte.
3. Ridicați clapeta laterală pentru descărcare laterală.
4. Montați ghidajul de descărcare pentru descărcare laterală pe știftul de sprijin al clapetei laterale.
5. Coborâți clapeta laterală – aceasta va sta pe canalul de descărcare.

## **COSIREA CU RECIPIENTUL DE COLECTARE A IERBII**

**ATENȚIE! A se realiza numai cu motorul și lama de tăiere oprite!**

1. Pentru cosirea cu recipientul de colectare a ierbii, detașați accesoriul de fertilizare și canalul de descărcare laterală și montați recipientul de colectare a ierbii.
2. Detașați accesoriul de fertilizare.
  - Ridicați carcasa din spate și scoateți accesoriul de fertilizare cu butonul
  - Scoateți ghidajul de descărcare pentru descărcare laterală
3. Ridicați clapeta laterală și detașați canalul de descărcare
  - Clapeta laterală închide automat orificiul de evacuare de pe carcasă prin forță elastică
  - Curățați cu regularitate clapeta laterală și orificiul de descărcare de resturi de iarbă și murdărie
4. Curățați cu regularitate iarba și pământul de la clapeta laterală și orificiul de descărcare.

## ÎNTREȚINEREA

O bună întreținere este esențială pentru o funcționare sigură, economică și fără probleme.

**ATENȚIE! O întreținere necorespunzătoare, sau nerezolvarea unei probleme înainte de utilizare, utilizare unor piese de schimb care nu sunt originale, poate provoca defecțiuni care să vă rănească grav sau chiar să omoare.**

**ATENȚIE! Opriți produsul și deconectați cablul înainte de orice operațiune de service la produs. Așteptați ca toate piesele în mișcare să se oprească de tot.**

- Respectați întotdeauna recomandările de verificare și întreținere, precum și tabelul de întreținere din acest manual.
- Pentru a vă ajuta să aveți grijă de motor în mod corespunzător, următoarele pagini includ un program de întreținere, procedurile de verificare de rutină și proceduri simple de întreținere care implică instrumente simple de lucru. Alte reparații, de o mai mare dificultate, sau care necesită instrumente speciale, trebuie să fie efectuate de către un centru de service autorizat .
- Programul de întreținere se aplică în condiții normale de funcționare. Dacă folosiți motorul în condiții grele, cum ar o solicitare mare sau o utilizare la temperaturi înalte, în condiții de umezeală sau praf neobișnuite, consultați service-ul pentru recomandări aplicabile nevoilor dumneavoastră individuale.
- La final de sezon, curățați cu grijă mașina și toate componentele din metal și piesele mobile, lubrifiați cu vaselină sau ulei, astfel încât mașina să fie pregătită pentru sezonul următor. Înainte de următoarea utilizare a mașinii, verificați cu atenție toate componentele.
- Verificați frecvent fixarea tuturor șuruburilor, piulițelor, etc., în scopul de a menține mașina în stare funcționare în condiții de siguranță.
- O dată pe sezon, duceți mașina într-un centru de service autorizat pentru inspectare și întreținere.

### ÎNTREȚINEREA PRODUSULUI

- O utilizare atentă și o curățare cu regularitate va asigura funcționalitatea produsului și păstrarea eficienței acestuia pe o perioadă lungă de timp.
- Păstrați produsul într-o stare bună și, dacă este necesar, schimbați etichetele de avertizare și de ghidare de pe produs.
- Păstrați toate piulițele, șuruburile și șuruburile strânse, asigurându-vă că echipamentul este într-o stare bună și sigură de funcționare.
- Verificați cu regularitate lama, să nu prezinte deteriorări.
- Asigurați-vă întotdeauna că orificiile de aerisire nu sunt contaminate cu reziduuri.
- Verificați recipientul de ierbii frecvent să nu prezinte uzură sau deteriorare.
- Înainte de fiecare utilizare, verificați (eventual curățați) zona de sus carcasa curelei trapezoidale, să nu existe reziduuri. O cantitate mai mare de reziduuri poate cauza căderea curelei.
- Înlocuiți piesele uzate sau deteriorate, pentru siguranța dvs. Utilizați doar piese de schimb originale.

**Aveți grijă ca în timpul ajustării mașinii de tuns iarba să nu vă prindeți degetele între lame și piesele fixe ale mașinii.**

## **CURĂȚAREA**

**ATENȚIE: Nu udați motorul cu furtunul. Apa îl poate deteriora sau poate contamina sistemul de combustibil.**

1. Așteptați ca motorul să se răcească pentru cel puțin o jumătate de oră înainte de curățare.
2. După utilizare, curățați exteriorul mașinii, goliți recipientul de colectare a ierbii și scuturați-o pentru a îndepărta iarba sau alte reziduuri.
3. După fiecare utilizare curățați temeinic puntea de tăiere pentru a îndepărta orice reziduuri de iarbă sau murdărie. Curățați pe sub punte ținând mașina de tuns iarba înclinată în așa fel încât bujia să fie în sus.
4. Nu lăsați ca mânerul să se contamineze cu ulei sau vaselină. Curățați mânerul cu cârpă umezită în apă cu săpun.
5. Nu utilizați solvenți sau benzină! Acest lucru ar putea cauza daune ireparabile la produs. Piele din plastic pot fi deteriorate de chimicale.
6. Curățați roțile, stratul de iarbă adunat poate schimba înălțimea de tăiere.
7. Dacă una dintre piesele mașinii este curățată cu apă sau cu o cârpă umedă, etc, aceasta trebuie uscată complet. Apoi piesele metalice trebuie lubrificate împotriva ruginii cu un ulei de protecție special. Asigurați-vă că nu pătrunde apă la piesele interne ale mașinii.
8. Nu stropiți mașina cu apă.
9. Pericolul existent din cauza ruginii, nu poate fi pus pe seama unui defect de fabricație sau de material.

**În orice circumstanțe, nu spăsați cu apă acele piese ale mașinii care nu sunt concepute pentru aceasta.**

**Goliți întotdeauna recipientul de colectare și nu lăsați recipientele pline cu iarbă tăiată în interiorul unei încăperi.**

**Nu folosiți niciodată detergenți agresivi sau solvenți pentru curățare.**

## **INSTRUCȚIUNI CU PRIVIRE LA LUBRIFIERE**

**ATENȚIE: Deconectați cablul înainte de orice operațiune de întreținere!**

1. ROȚILE - Lubrifiați rulmenții (dacă există în dotare) de la fiecare roată, cel puțin o dată pe sezon, cu un ulei slab.
2. CONTROLUL LAMEI - Lubrifiați punctele de pivot de pe maneta de comandă a lamei și cablul de frână cel puțin o dată pe sezon cu un ulei ușor. Maneta de control a lamei trebuie să funcționeze ușor în ambele direcții.

## **LAMA DE TĂIERE**

**ATENȚIE: Asigurați-vă că deconectați produsul de la priză înainte de a lucra cu lama, pentru a preveni pornirea accidentală a motorului. Protejați-vă mâinile purtând mănuși groase sau o cârpă pentru a prinde lamele.**

**AVERTIZARE: Verificați periodic adaptorul lamei de fisuri, mai ales dacă loviți un obiect străin. Înlocuiți-l dacă este necesar și faceți o verificare de ansamblu a mașinii.**

**Când schimbați lama, trebuie să folosiți una originală (pentru comenzi, contactați distribuitorul local sau sunați la compania noastră).**

**Acordați atenție în timpul ajustării mașinii pentru a preveni prinderea degetelor între lamele în mișcare și părțile fixe ale mașinii.**

(imag. 26)

1. Pentru cele mai bune rezultate lama trebuie să fie ascuțită.
2. Înclinați mașina de tuns iarba.
3. Folosiți mănuși rezistențe și țineți bine de lamă.

**Aveți grijă să evitați prinderea degetelor între lamele în mișcare și piesele fixe ale produsului.**

4. Destrângeți bolțul. Utilizați cheia furnizată pentru a destrânge și detașa bolțul lamei. Bolțul are un filet normal de dreapta.
5. Detașați lama.
6. Lama poate fi ascuțită după ce e scoasă afară, fie prin polizare fie prin umplerea zonei ascuțite, cât mai aproape de aspectul original. Este foarte important ca fiecare muchie să fie polizată în mod egal, pentru a evita folosirea unei lame neechilibrate. Neechilibrarea va duce la vibrații excesive putând cauza deteriorarea motorului. Lama poate fi testată, de exemplu, verificându-i echilibrul pe o șurubelniță cu ax rotund. Polizați metalul din partea mai grea până când se echilibrează în mod egal.
7. Fixați lama cu numărul piesei în direcția opusă a adaptorului. Aliniați șaiba peste lama și introduceți bolțul hexagonal. Strângeți-l cu un cuplu a cărei valoare este menționată la Specificații.

**Când schimbați lama, trebuie să utilizați una originală (pentru a comanda o lama, contactați dealerul local sau compania noastră).**

- Pentru a asigura o utilizare în siguranță a produsului, TOATE piulițele și bolțurile trebuie verificate periodic să fie strânse corespunzător.
- După o utilizare prelungită, mai ales în condiții de sol nisipos, lama se va uza și își pierde o parte din forma inițială. Eficiența tăierii se va reduce iar lama ar trebui înlocuită. Înlocuiți doar cu lame omologate. Daunele rezultate dintr-o lamă neechilibrată nu este responsabilitatea producătorului.
- Când schimbați lama, folosească tot o lamă originală (pentru a comanda o astfel de lamă vă rugăm să contactați distribuitorul local sau sunați la compania noastră).

**ATENȚIE! Nu atingeți lama când se învârte.**

## DEPOZITAREA

**ATENȚIE! Motorul trebuie să se fi răcit complet înainte de a depozita mașina.**

- Așteptați ca motorul să se răcească înainte de a-l depozita în orice încăpere.
- Înlocuiți piesele uzate sau deteriorate pentru siguranța dumneavoastră.
- Depozitați produsul într-un loc uscat, curat și ferit de îngheț, departe de accesul persoanelor neautorizate.
- Curățați cu atenție piesele mașinii și accesoriile după fiecare utilizare (vezi Instrucțiunile de întreținere și curățare). Acest lucru va preveni formarea de mușgai.
- Nu depozitați produsul pentru o perioadă îndelungată în lumina directă a soarelui.
- Acoperiți produsul cu un material de protecție corespunzător care nu reține umezeală. Nu utilizați fâșii de plastic ca și protecție împotriva prafului. Un material neporos va reține umezeala în jurul mașinii, promovând apariția ruginii și coroziunii.
- Acordați atenție să nu îndoiiți sau să înodați cablurile.

**NOTĂ: Când depozitați trebuie să acordați atenție la echipamentul de protecție împotriva ruginii. Utilizând un ulei slab sau silicon, acoperiți echipamentul, în mod deosebit toate piesele din metal și cele în mișcare.**

## TRANSPORT

**Când transportați produsul, lamele trebuie să fie oprite iar puntea de tăiere ridicată la maxim.**

- Opriți lamele înainte de a trece peste alte suprafețe decât iarba.
- Asigurați-vă că nu îndoiiți sau deteriorați cutterul când împingeți mașina de tuns iarba peste obstacole.

## TRANSPORTUL PE TRAILER

**ATENȚIE! Așteptați ca motorul să se răcească înainte de a transporta produsul.**

1. Opriți motorul și deconectați-l de la priză.
2. Aveți grijă să nu scăpați sau să loviți produsul în timpul transportului. Nu puneți obiecte pe acesta.

## DEPANAREA

Problema	Soluție
Motorul nu funcționează	Verificați conexiunea la priză. Începeți cu iarba mai scurtă sau în zona în care s-a tuns deja. Curățați canalul de evacuare/carcasa - lama trebuie să se rotească liber. Corectați înălțimea de tăiere. Verificați / înlocuiți perii de carbon într-un centru de service autorizat
Puterea motorului cade	Corectați înălțimea de tăiere. Curățați canalul de evacuare/carcasa Ascuțiți / înlocuiți lama într-un centru de service pentru autorizat
Sacul pentru colectarea ierbii nu se umple	Corectați înălțimea de tăiere. Așteptați ca gazonul să se usuce. Ascuțiți / înlocuiți lama într-un centru de service autorizat Curățați grilajul sacului de colectare a ierbii Curățați canalul de evacuare/carcasa

**Atenție! Defecțiunile care nu pot fi reparate cu ajutorul acestui tabel pot fi rezolvate într-un service autorizat.**

## SERVICE ȘI PIESE DE SCHIMB

- Asigurați-vă că reparațiile sunt efectuate de un personal de calificat, folosind doar piese de schimb identice. Acest lucru va asigura siguranța funcționării mașinii.
- Dacă aveți nevoie de consiliere tehnică, reparații, piese de schimb originale, contactați cel mai apropiat service WERCO autorizat. Pentru informații cu privire la locații de service, accesați [www.hecht.cz](http://www.hecht.cz).
- La comandarea pieselor de schimb, vă rugăm să menționați numărul părții; acesta poate fi găsit pe [www.hecht.cz](http://www.hecht.cz)

## DEBARASARE

- Debarasați produsul, accesoriile și ambalajele, conform cerințelor de protecție a mediului la un centru de reciclare.
- Acest produs nu face parte din categoria deșeurilor menajere. Protejați mediul înconjurător și duceți acest produs la un punct de colectare recunoscut, unde va fi primit gratuit. Pentru mai multe informații, vă rugăm să contactați autoritățile locale sau cel mai apropiat punct de colectare. O depozitare necorespunzătoare poate fi pedepsită conform reglementărilor naționale.

## GARANȚIA PRODUSULUI

- Perioada noastră de garanție a calității pentru această mașină este de 24 luni.
- Pentru uz industrial, comercial și altele decât utilizarea în regim personal, perioada de garanție a calității se reduce la 6 luni de la data achiziției, pentru motoarele Briggs&Stratton este valabilă o garanție legală de 90 de zile de la data achiziției.

- Toate produsele sunt proiectate pentru uz casnic, dacă nu există o altă informație în manualul de instrucțiuni sau în descrierea de funcționare. Atunci când se utilizează alt mod sau în contradicție cu manualul de instrucțiuni, cererea nu este recunoscută ca fiind legitimă.
- Selectarea necorespunzătoare a anumitor produse și faptul că produsul nu îndeplinește cerințele dumneavoastră, nu poate fi un motiv pentru plângere. Cumpărătorul trebuie să fie familiarizat cu proprietățile produsului.
- Cumpărătorul are dreptul de a solicita vânzătorului să verifice funcționalitatea produsului și să îl familiarizeze cu funcționarea sa.
- O condiție prealabilă primirii cererilor de garanție este că orientările pentru funcționare, service, curățenie, depozitare și întreținere au fost urmate.
- Deteriorările cauzate de uzura fizică și rupere, supraîncărcare, utilizarea incorectă sau intervenții în afara unui service autorizat în perioada de garanție, sunt excluse de la garanție.
- Garanția nu acoperă uzura cauzată de utilizarea obișnuită și componente denumite consumabile comune (de exemplu: tarifele de service, filtre, lame, cureaua trapezoidală și curelele dințate, lanțuri, piese de carbon, garnituri, bujii).
- Din garanție sunt excluse uzura produsului sau a unor părți cauzată de utilizarea normală a produsului sau a unor părți ale produsului (de exemplu, baterie slabă sau o capacitate redusă a acesteia, după o perioadă de viață de obicei de 6 luni) și în alte părți supuse uzurii naturale.
- Pentru piesele vândute la un preț mai mic, garanția nu acoperă defectele pentru care a fost negociat prețul mai mic.
- Daunele cauzate de defecte ale materialelor sau de o eroare a producătorului vor fi remediate gratuit printr-o livrare - înlocuire sau reparație. Se consideră că mașina revine în centrul nostru de service în întregime și cu dovada cumpărării.
- Instrumentele de curățare, întreținere, inspecție și de aliniere nu fac parte din actul de garanție și sunt servicii plătite.
- Reparațiile care nu fac obiectul garanției, se pot face în centrul nostru de service, contra cost. Centrul nostru de service va fi bucuros să vă elaboreze un buget al costurilor.
- Vom lua în considerare numai dispozitivele care au fost livrate curate, complete, cu condiția ca acestea să fie ambalate corespunzător și să se facă plata. Dispozitivele trimise ca bunuri neplătite, ca bunuri voluminoase, cu transport special, nu vor fi acceptate.
- În caz de cerere de garanție justificată, vă rugăm să contactați centrul nostru de service. Acolo veți primi informații suplimentare cu privire la prelucrarea cererilor.
- Informații despre locațiile de servicii se găsesc la [www.hecht.cz](http://www.hecht.cz)
- Vă debarasăm gratuit de vechile dumneavoastră produse electrice.

## DECLARAȚIA DE CONFORMITATE

Noi, producătorul și deținătorul documentelor pentru eliberarea acestei "Declarații de conformitate":
<b>HECHT MOTORS s r.o., Za mlynem 25/1562, 147 00 Praha 4, Czech Republic, IČO 61461661</b>
Declarăm pe propria răspundere următoarele:
Produsul
<b>Mașină de tuns iarba electrică</b>
Denumire comercială:
<b>HECHT 1863 S</b>
Model
<b>DYM112201</b>
Procedura utilizată pentru evaluarea conformității:
<b>În conformitate cu Directiva 2000/14/EC, Anexa VI, conform 2005/88/EC</b>
Această declarație a fost emisă pe baza certificatului de
<b>TUV SUD Product Service GmbH, Germany.; TUV SUD Certification and Testing (China) Co., Ltd. Shanghai Branch, P.R.C.; TUV SUD Industrie Service GmbH, Germany</b>
Această declarație de conformitate este emisă în conformitate cu Directivele UE:
<b>2014/30/Eu, 2006/42/EC, 2000/14/EC &amp; 2005/88/EC, 2011/65/EU</b>
Următoarele norme armonizate sunt utilizate pentru garanție conformității, împreună cu normele și reglementările naționale
<b>EN 60335-1, EN 60335-2-77, EN 62233; EN ISO 3744; EN 55014-1, EN 55014-2; EN 61000-3-2; EN 61000-3-11; ISO 11094; EN ISO 11688-1; EN 62321; EN ISO 11201</b>
Nivelul de putere acustică garantat
<b>L<sub>WA</sub> = 96 dB (A)</b>
Nivelul de putere acustică măsurat
<b>L<sub>WA</sub> = 94,5 dB (A); K = 1,83 dB (A)</b>
Numărul protocolului de măsurare a zgomotului care să demonstreze respectarea cerințelor Directivei 2000/14/ES:
<b>70.403.16.266.20</b>
<b>Confirmăm prin prezenta că:</b>
- Acest produs, definit de datele menționate, este în conformitate cu cerințele de bază menționate în reglementările guvernamentale și cerințele tehnice și este sigur pentru funcționarea obișnuită, pentru utilizarea stabilă de producător
- Au fost luate măsuri pentru a asigura conformitatea tuturor produselor introduse pe piață cu documentația tehnică și cerințele reglementărilor tehnice
În Praga, la data de
<b>20.12.2016</b>
Nume:
<b>Rudolf Runštuk</b>
Titlu: Director executiv



## CONFIRMAREA FAMILIARIZĂRII CU UTILIZAREA PRODUSULUI

Numele produsului *	
Model *	
Data cumpărării *	
Nr. de serie al produsului *	
Data de fabricație a bateriei *	
Cumpărător (nume, numele companiei), adresă *	
Confirm că am primit produsul complet funcțional împreună cu instrucțiuni și dovada de cumpărare de la un dealer oficial autorizat HECHT MOTORS și accept termenii acestei garanții.	
* A se completa de către vânzător	
Semnătura cumpărătorului/	Ștampila și semnătura/
<b>SERVICE CENTRAL/ CENTRÁLNÍ SERVIS / CENTRÁLNÝ SERVIS / SERWIS CENTRALNY</b> HECHT MOTORS. s r.o., U Mototechny 131, 251 62 Tehovec, www.hecht.cz, servis@hecht.cz HECHT SK, spol. s r.o., Letisková 20, 971 01 Prievidza, www.hecht.sk, reklamacie@hecht.sk HECHT Polska sp. z o.o., ul. Mickiewicza 54, 66-450 Bogdaniec, www.hechtpolska.pl, info@hechtpolska.pl HECHT HUNGARY Kft., II. Rakoczi Ferenc ut 323, 1214 Budapest, www.hecht.hu	